



infinita  
SECUNDARIA

# Historia **2**



castillo

A Macmillan Education  
Company

Federico Navarrete | Eulalia Ribó | Álvaro Vázquez | Edith Llamas

**Infinita** es una serie diseñada por el Departamento de Proyectos Educativos de **Ediciones Castillo**.

**Autores:** D. R. © 2016 Federico Navarrete Linares, María Eulalia Ribó Bagaría, Álvaro Vázquez Mantecón, Edith Llamas.

**Dirección editorial:** Tania Carreño  
**Gerencia de secundaria:** Fabián Cabral  
**Gerencia de arte y diseño:** Cynthia Valdespino

**Edición:** Raúl Pérez, Karla Vázquez, Isabel Guerrero  
**Asistencia editorial:** Gabriela Armendáriz, Yolotl Valadez  
**Revisión técnico-pedagógica:** Rosa Carmen Merino  
**Corrección de estilo:** Natasha Olivos, Pamela Vicenteño  
**Taller del historiador:** Sofía Crespo, Jardiel Moguel

**Coordinación de diseño:** Rafael Tapia  
**Coordinación iconográfica:** Ma. Teresa Leyva  
**Coordinación de operaciones:** Gabriela Rodríguez  
**Arte y diseño:** Gustavo Hernández y Edwin Ramírez  
**Supervisión de diseño:** Edwin Ramírez  
**Diagramación:** By Color Soluciones Gráficas  
**Iconografía:** Édgar Estrella Juárez  
**Portada:** Blanca Lydia Sánchez Zamora / Shutterstock  
**Ilustraciones:** Jesús Enrique Gil de María y Campos, Aarón Alejandro Klamroth Bermúdez, Alfredo Peralta Domínguez, Genaro Rubio Vera, Liliana Raquel Ortiz Gómez  
**Fotografía:** Francisco Manuel Palma Lagunas, Gerardo González López, Photo Stock, Photoaisa, © Latinstock México, Getty Images, Cuartoscuro, Shutterstock

**Producción:** Carlos Olvera

Primera edición: junio 2019

**Historia 2. Infinita Secundaria**

D. R. © 2018 Ediciones Castillo, S. A. de C. V.  
Castillo ® es una marca registrada  
Ediciones Castillo forma parte de Macmillan Education

Insurgentes Sur, 1886, Florida  
Álvaro Obregón, C. P. 01030,  
Ciudad de México, México  
Teléfono: (55) 5128-1350  
Lada sin costo: 01 800 536-1777  
[www.edicionescastillo.com](http://www.edicionescastillo.com)

ISBN: en trámite

Miembro de la Cámara Nacional de la Industria Editorial Mexicana. Registro núm. 3304

Prohibida la reproducción o transmisión parcial o total de esta obra por cualquier medio o método o en cualquier forma electrónica o mecánica, incluso fotocopia o sistema para recuperar información, sin permiso escrito del editor.

Impreso en México/Printed in Mexico

**Historia 2. Infinita Secundaria**

Esta obra se terminó de imprimir en junio de 2019  
en los talleres de Nombre, calle número,  
C. P., Ciudad de México, México.

El libro que tienes en tus manos forma parte de la serie **Infinita** y fue diseñado con la idea de que el aprendizaje, tu aprendizaje, no tiene límites. Pensamos que para que un aprendizaje permanezca, y no lo olvides al terminar el año escolar, debe ser *significativo*, es decir, tiene que relacionarse con lo que ya sabías, con lo que vives, ves y haces todos los días, y permitirte continuar aprendiendo a lo largo de tu vida.

Con los libros de la serie **Infinita** queremos que aprendas de manera permanente los temas de cada asignatura, y que desarrolles habilidades, actitudes y valores que te permitan reflexionar, expresar tu opinión, resolver problemas y contribuir a la construcción de un mundo en donde prevalezca el aprecio por la dignidad humana, la solidaridad, la empatía, el respeto, el rechazo a todas las formas de discriminación y violencia, y el cuidado de nuestro planeta.

El libro de **Historia 2** ha sido elaborado pensando en ti, que sea un vehículo que, junto con la guía de tu profesor, te permita comprender diversos contextos históricos.

A través del trabajo en secuencias y talleres de investigación, podrás ubicar en el tiempo y el espacio los principales acontecimientos y procesos del pasado, buscar y analizar diversas fuentes históricas, comprender las causas, el desarrollo y las consecuencias de muchos problemas que aquejan al mundo, y participar en su solución.

Para facilitar tu aprendizaje, hemos organizado este libro en tres unidades, cada una con secuencias didácticas acerca de diversos temas: la construcción del conocimiento histórico, el origen y desarrollo de las culturas prehispánicas en México y las principales características del virreinato de Nueva España.

En las unidades 2 y 3 encontrarás además, el Taller de Investigación, que te orientará a usar las herramientas de los historiadores, investigar, analizar y escribir tu propia versión de la historia.

Esperamos que este libro sea provechoso para ti.

Los editores

## Unidad 1 Construcción del conocimiento histórico y los pueblos indígenas en el México de hoy 12

Me preparo ..... 14

Secuencia	Lecciones	Aprendizajes esperados	Páginas
1. El pasado y nuestro presente	1. Distintas versiones de la historia	• Reflexiona sobre la existencia de diferentes versiones e interpretaciones de los hechos históricos.	16
	2. Interpretando el pasado		20
2. Las fuentes históricas	1. Testimonios del pasado	• Identifica los tipos de testimonios del pasado que nos sirven como fuentes históricas.	24
	2. Análisis de las fuentes históricas	• Reconoce que las fuentes deben ser analizadas para comprender su contenido histórico.	28
3. Cómo se construye la historia	1. Hechos y procesos	• Reconoce las diferencias entre un hecho y un proceso histórico.	32
	2. La explicación histórica	• Reflexiona sobre la importancia de explicar los hechos y procesos históricos. • Identifica la diferencia entre juzgar y explicar.	36
4. México en la historia mundial, Occidente en la historia de México	1. La relación entre la historia nacional y la mundial	• Reflexiona sobre la relación entre la historia nacional y la historia mundial. • Analiza las razones por las que la historia de Occidente es también parte de nuestra historia.	40
	2. Culturas colonizadas	• Analiza las razones por las que la historia de Occidente es también parte de nuestra historia.	44
5. El pasado y nuestro presente	1. Diversidad cultural mexicana	• Reconoce la diversidad cultural de México.	46
	2. Origen de las diferencias culturales	• Reflexiona sobre el origen de las diferencias culturales en el México de hoy.	50
6. Los indígenas del México actual	1. Elementos de la tradición indígena en la cultura nacional	• Valora la presencia de elementos de tradición indígena en la cultura nacional.	54
	2. Los pueblos indígenas en el México de hoy	• Reconoce la ubicación de los pueblos indígenas en el territorio nacional. • Identifica algunos rasgos de las lenguas indígenas, las tradiciones religiosas y de la estructura social indígenas.	62

Lo que aprendí ..... 74  
 Convivo ..... 76  
 Evaluación ..... 77  
 Historia práctica ..... 79

Me preparo ..... 82

Secuencia	Lecciones	Aprendizajes esperados	Páginas
Taller de investigación. La vida urbana en Mesoamérica		<ul style="list-style-type: none"> <li>• Interpreta mapas, planos, fotos arqueológicas.</li> <li>• Identifica los rasgos del urbanismo mesoamericano a través de un ejemplo seleccionado.</li> <li>• Reconoce la complejidad tecnológica de las ciudades mesoamericanas.</li> <li>• Reflexiona sobre la especialización laboral y la diversidad social en Mesoamérica.</li> <li>• Valora pasajes en fuentes históricas que permiten conocer la vida urbana del México antiguo.</li> </ul>	84
7. Panorama del periodo	1. Antecedentes	<ul style="list-style-type: none"> <li>• Reconoce los principales procesos y rasgos culturales del México antiguo y los ubica en tiempo y espacio.</li> <li>• Identifica los conceptos de civilización, cultura, tradición, Mesoamérica, urbanización, tributación.</li> </ul>	96
	2. Pueblos del México prehispánico		102
	3. Principales procesos del México prehispánico		110
8. Mesoamérica y el México antiguo	1. La civilización mesoamericana	<ul style="list-style-type: none"> <li>• Reconoce el proceso de formación de una civilización agrícola que llamamos Mesoamérica.</li> <li>• Identifica los principales rasgos de la historia de Mesoamérica.</li> </ul>	120
	2. Los pueblos indígenas de Aridoamérica y Oasisamérica	<ul style="list-style-type: none"> <li>• Reconoce la existencia de culturas aldeanas y de cazadores recolectores al norte de Mesoamérica, pero dentro de nuestro territorio.</li> </ul>	128
9. Los reinos indígenas al llegar los españoles	1. Los reinos del Posclásico	<ul style="list-style-type: none"> <li>• Identifica algunos reinos indígenas en vísperas de la Conquista.</li> <li>• Reconoce la existencia de una relación entre la política, la guerra y la religión.</li> </ul>	136
	2. Las diferencias culturales entre indígenas y españoles	<ul style="list-style-type: none"> <li>• Reflexiona sobre las diferencias culturales entre españoles e indígenas en la época de la Conquista.</li> </ul>	144
	3. La Conquista de México		152
Taller de investigación. Construir los productos para exponer			160

Lo que aprendí ..... 164

Convivo ..... 166

Evaluación ..... 167

Historia práctica ..... 169

Me preparo .....172

Secuencia	Lecciones	Aprendizajes esperados	Páginas
Taller de investigación. Vida cotidiana en la Nueva España		<ul style="list-style-type: none"> <li>Reconoce en fuentes de la época los rasgos de la cultura material y la organización social en la Nueva España.</li> <li>Reconoce la riqueza de las tradiciones y costumbres del virreinato y explora las imágenes de la época.</li> <li>Reconstruye las características de la vida diaria en diferentes ámbitos de la sociedad colonial que caracterizó al virreinato (rurales y urbanos, indígenas, españoles e interculturales).</li> </ul>	174
10. El pasado y nuestro presente	1. Las ideas, creencias, fiestas, tradiciones y costumbres	<ul style="list-style-type: none"> <li>Identifica ideas, creencias, fiestas, tradiciones y costumbres actuales que tienen su origen en el periodo virreinal.</li> </ul>	186
	2. ¿El pasado colonial nos hace un país más desigual?	<ul style="list-style-type: none"> <li>Reflexiona sobre la pregunta: ¿El pasado colonial nos hace un país más desigual?</li> </ul>	192
11. Panorama del periodo		<ul style="list-style-type: none"> <li>Reconoce los principales procesos y hechos históricos del virreinato y los ubica en el tiempo y el espacio.</li> <li>Identifica los conceptos de conquista, colonización, virreinato, pueblo de indios, cabildo, real audiencia.</li> </ul>	196
12. Política e instituciones del virreinato	1. Instituciones que regularon la economía del virreinato	<ul style="list-style-type: none"> <li>Reconoce las instituciones y prácticas de tipo colonial que organizaron la economía del virreinato: encomienda, repartimiento, tributo, mercedes de tierras, reales de minas.</li> </ul>	204
	2. Instituciones políticas en el virreinato	<ul style="list-style-type: none"> <li>Identifica las instancias de la autoridad española, virrey, audiencia, corregidores.</li> <li>Reconoce la importancia de los cabildos de las ciudades de españoles y los "pueblos de indios".</li> </ul>	212
13. Las actividades económicas en el virreinato	1. Minería, ganadería y agricultura	<ul style="list-style-type: none"> <li>Reconoce el impacto de la minería en el desarrollo de la Nueva España.</li> <li>Analiza la formación de áreas productoras de granos y cría de ganado y su relación con los centros mineros.</li> </ul>	220
	2. Las ciudades de españoles y el sistema económico	<ul style="list-style-type: none"> <li>Identifica las ciudades de españoles como centros del sistema económico colonial.</li> </ul>	228

Secuencia	Lecciones	Aprendizajes esperados	Páginas
14. Nuestra herencia virreinal	1. El patrimonio arquitectónico	• Reconoce la presencia del patrimonio arquitectónico virreinal en el México actual.	236
	2. Escultura, pintura y literatura	• Valora algunas expresiones pictóricas y literarias de la etapa virreinal.	246
Taller de investigación. Comparación de la información en diversas fuentes			254

Lo que aprendí .....	260
Convivo .....	262
Evaluación .....	263
Historia práctica .....	265
Bibliografía .....	266
Ligas para el estudiante .....	268
Créditos iconográficos .....	269

# Conoce tu libro

Tu libro se encuentra dividido en tres unidades y cada una se organiza en secuencias, que a su vez se dividen en lecciones.

## Entrada de unidad

La **entrada de unidad** incluye una imagen acompañada de un texto introductorio; ambos están relacionados con algún contenido de la unidad. También hay preguntas que fomentarán tu curiosidad.

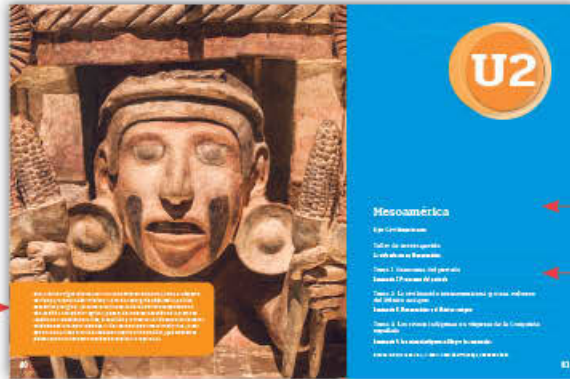

En esta parte se indican las secuencias didácticas de cada unidad.

En esta página encontrarás los temas que estudiarás en las secuencias didácticas de cada unidad.

## Me preparo

Se trata de **actividades** que aparecen al inicio de cada unidad, para que descubras lo que sabes acerca de los temas que estudiaste en otros años.

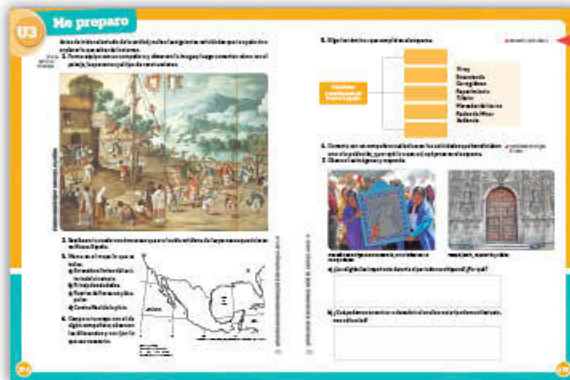

Al costado de cada actividad se indica el tema de la unidad con el que se relaciona.

## Organización de las secuencias

Cada **secuencia** se organiza en **lecciones**, unidades didácticas que abordan contenidos indispensables para atender los aprendizajes esperados. En cada lección se identifican tres momentos: inicio, desarrollo y cierre.

El **inicio** corresponde a una actividad (problema, situación, historia, lectura de imagen o caso) que busca despertar tu interés por el tema.



En la etapa de **Desarrollo** de cada lección se abordan los contenidos y los aprendizajes esperados: se expone la información y se emplean además recursos didácticos como gráficas, esquemas, tablas e imágenes.



# Actividades

En todas las lecciones hay actividades con propósitos definidos; son variadas, interesantes y te ayudan a consolidar habilidades.

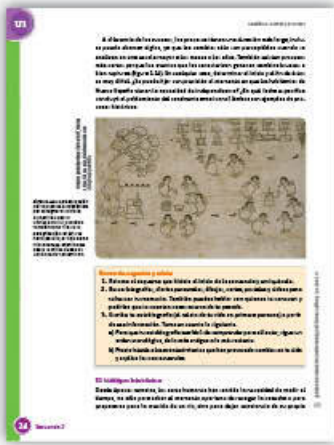

La **habilidad** o destreza que se desarrolla en cada actividad se resalta en anaranjado.

Al final de la lección, en el **Cierre**, hallarás una actividad cuya finalidad es aplicar lo aprendido.

Además, en el cierre de la secuencia encontrarás la sección **Piensa y sé crítico** en la que vincularás e Integrarás tus conocimientos para explicar y **tomar postura** con respecto de una situación real.

## Unidad de Construcción del Aprendizaje (UCA) Taller de investigación

Esta sección es una parte fundamental de tu libro de Historia, ya que se trata de **proyectos** que elaborarás en las unidades 2 y 3. En este taller trabajarás con las herramientas de los historiadores, pondrás en juego lo que has aprendido y escribirás tu propia versión de la historia. Incluye dos cápsulas:



**Tip del Historiador**  
Sugerencias metodológicas y temáticas para trabajar tu taller.



**¿Cómo vamos?**  
Preguntas para que hagas un alto en el camino y verifiques si vas por buen camino.



# Secciones finales de unidad

## Lo que aprendí

Se trata de un conjunto de actividades que aparecen al final de cada unidad, diseñadas para aplicar lo que sabes acerca de los contenidos que estudiaste.

**U1 Lo que aprendí**

1. **Investigando de la zona portuaria**

Investigando de la zona portuaria de la zona portuaria, ¿qué actividades se realizan en el puerto? ¿Qué productos se exportan? ¿Qué productos se importan? ¿Qué actividades se realizan en el puerto? ¿Qué productos se exportan? ¿Qué productos se importan?

2. **Historias de la zona portuaria**

¿Qué historias de la zona portuaria conoces? ¿Qué historias de la zona portuaria conoces? ¿Qué historias de la zona portuaria conoces?

3. **El puerto y la zona portuaria**

¿Qué actividades se realizan en el puerto? ¿Qué productos se exportan? ¿Qué productos se importan? ¿Qué actividades se realizan en el puerto? ¿Qué productos se exportan? ¿Qué productos se importan?

4. **El puerto y la zona portuaria**

¿Qué actividades se realizan en el puerto? ¿Qué productos se exportan? ¿Qué productos se importan? ¿Qué actividades se realizan en el puerto? ¿Qué productos se exportan? ¿Qué productos se importan?

## Convivo

Presenta una situación relacionada con algún tema estudiado en la unidad, en la que se requiere emplear una habilidad asociada a la educación socioemocional. Para ello, se ofrece una estrategia y cuestionamientos que guíen en la aplicación de esa habilidad.

**U1 Convivo**

**Los indígenas y la discriminación**

1. **Los indígenas y la discriminación**

¿Qué actividades se realizan en el puerto? ¿Qué productos se exportan? ¿Qué productos se importan? ¿Qué actividades se realizan en el puerto? ¿Qué productos se exportan? ¿Qué productos se importan?

2. **Historias de la zona portuaria**

¿Qué historias de la zona portuaria conoces? ¿Qué historias de la zona portuaria conoces? ¿Qué historias de la zona portuaria conoces?

3. **El puerto y la zona portuaria**

¿Qué actividades se realizan en el puerto? ¿Qué productos se exportan? ¿Qué productos se importan? ¿Qué actividades se realizan en el puerto? ¿Qué productos se exportan? ¿Qué productos se importan?

**Historia práctica • Unidad 2**

**La historia Inca**

¿Qué actividades se realizan en el puerto? ¿Qué productos se exportan? ¿Qué productos se importan? ¿Qué actividades se realizan en el puerto? ¿Qué productos se exportan? ¿Qué productos se importan?

1. **Historias de la zona portuaria**

¿Qué historias de la zona portuaria conoces? ¿Qué historias de la zona portuaria conoces? ¿Qué historias de la zona portuaria conoces?

2. **El puerto y la zona portuaria**

¿Qué actividades se realizan en el puerto? ¿Qué productos se exportan? ¿Qué productos se importan? ¿Qué actividades se realizan en el puerto? ¿Qué productos se exportan? ¿Qué productos se importan?

## Historia práctica

En esta sección se describe una situación real relacionada con algún tema de la unidad, y se pide que propongas una alternativa de solución.

## Evaluación

Son actividades para que verifiques tu avance al terminar la unidad. Además, podrás reconocer aquellos temas de la unidad que necesitas reforzar.

**U2 Evaluación**

1. **Historias de la zona portuaria**

¿Qué historias de la zona portuaria conoces? ¿Qué historias de la zona portuaria conoces? ¿Qué historias de la zona portuaria conoces?

2. **El puerto y la zona portuaria**

¿Qué actividades se realizan en el puerto? ¿Qué productos se exportan? ¿Qué productos se importan? ¿Qué actividades se realizan en el puerto? ¿Qué productos se exportan? ¿Qué productos se importan?

**U2 Evaluación**

1. **Historias de la zona portuaria**

¿Qué historias de la zona portuaria conoces? ¿Qué historias de la zona portuaria conoces? ¿Qué historias de la zona portuaria conoces?

2. **El puerto y la zona portuaria**

¿Qué actividades se realizan en el puerto? ¿Qué productos se exportan? ¿Qué productos se importan? ¿Qué actividades se realizan en el puerto? ¿Qué productos se exportan? ¿Qué productos se importan?



México posee una gran diversidad natural, cultural y lingüística, ello nos conforma como una nación heterogénea, multicultural y plurilingüe. Un ejemplo claro de esto son los diferentes grupos indígenas del México contemporáneo, ellos son los depositarios de la memoria colectiva de sus comunidades y de su historia, pero también son parte de la historia mexicana: el conocimiento del pasado para comprender mucho del presente. ¿Conoces algunas tradiciones originarias de la cultura indígena? ¿Sabes cuántos grupos indígenas existen hoy en día en el territorio nacional? ¿Dónde se ubican?



# U1

## **Construcción del conocimiento histórico y los pueblos indígenas en el México de hoy**

Ejes: Construcción del conocimiento histórico. Civilizaciones

### **Tema 1. Pasado-presente**

Secuencia 1. El pasado y nuestro presente

### **Tema 2. La variedad de las fuentes históricas**

Secuencia 2. Las fuentes históricas

### **Tema 3. Hechos, procesos y explicación histórica**

Secuencia 3. Cómo se construye la historia

### **Tema 4. El conocimiento histórico en un país colonizado**

Secuencia 4. México en la historia mundial, Occidente en la historia de México

### **Tema 5. Pasado-presente**

Secuencia 5. El pasado y nuestro presente

### **Tema 6. Los indígenas en el México actual**

Secuencia 6. Los indígenas del México actual

Antes de iniciar con el estudio de la unidad, realiza las siguientes actividades que te ayudarán a explorar lo que sabes de los temas.

Fuentes históricas ▶ **1.** Lee el texto y responde en tu cuaderno.

E asimismo envié otros doscientos hombres a la villa de la Veracruz, donde fice que los navíos que el dicho Narváez traía viniesen. E con la gente que más me quedé en la ciudad para proveer lo que al servicio de vuestra majestad convenía. E despaché un mensajero a la ciudad de Temixtitán y con él hice saber a los españoles que allí había dejado lo que me había sucedido. El cual dicho mensajero volvió de ahí a doce días y me trujo cartas del alcalde que allí había quedado, en que me hacía saber cómo los indios les habían combatido la fortaleza por todas las partes della y puéstoles fuego por muchas partes y hecho ciertas minas, y que se habían visto en mucho trabajo y peligro, y todavía los mataran, si el dicho Mutezuma no mandara cesar la guerra.

Fuente: Hernán Cortés, "Cartas de relación", en *Crónicas de la conquista*, México, UNAM, 1993, p. 81.

- ¿A qué evento de la Conquista de México-Tenochtitlan te recuerda este fragmento? ¿Por qué?
- ¿Por qué crees que Cortés escribió "Temixtitán" y "Mutezuma"?
- ¿Consideras que en el fragmento de las "Cartas de relación" está plasmada sólo la visión de Cortés? Explica tu respuesta.
- ¿Qué tipo de información proporciona esta fuente para el análisis de eventos y procesos históricos?

Hechos y procesos históricos ▶ **2.** Distinguir entre acontecimientos, procesos y periodos es parte del análisis histórico. Define qué características tiene cada una de estas categorías.

Acontecimientos	
Procesos	
Periodos	

- Diseña en tu cuaderno una tabla con ejemplos de procesos y acontecimientos históricos, con base en tus aprendizajes del ciclo escolar anterior.
- Comparte tu trabajo con un compañero y discutan sobre la importancia de distinguir estas categorías, y acerca de cómo se relacionan entre sí.

5. La Revolución Francesa, las revoluciones industriales, las guerras mundiales y la Guerra Fría son procesos en el marco de la historia mundial, ¿cuáles otros recuerdas? Consígnalos en la siguiente línea de tiempo.

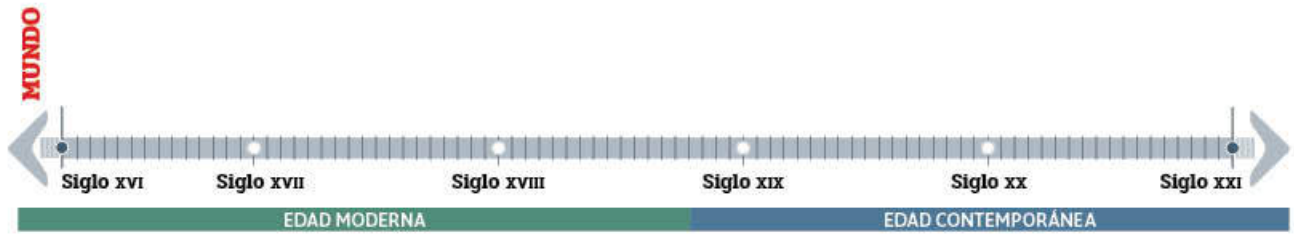

6. Completa la tabla. Escribe la relación de los acontecimientos, registrados en la línea de tiempo, que sucedieron en otras partes del mundo con la historia de México.

◀ Historia nacional y mundial

Periodo histórico	Historia mundial	Historia de México	Relación entre acontecimientos
Edad Moderna			
Edad Contemporánea			

7. Observa las imágenes y responde.

◀ Diversidad cultural y elementos indígenas



Pozole verde



Cochinita pibil



Cabrito asado

a) La gastronomía mexicana es diversa, ¿de qué estados son el pozole verde, la cochinita pibil y el cabrito asado?

b) ¿En esta manifestación cultural hay influencia indígena? Justifica tu respuesta.

Reflexiona sobre la existencia de diferentes versiones e interpretaciones de los hechos históricos.

## L1 Distintas versiones de la historia

### Inicio

1. Reúnete con un compañero y contesten.
  - a) ¿Por qué existen distintas versiones e interpretaciones de la historia?
2. Lee el siguiente texto y las cuatro versiones sobre la muerte de Moctezuma, escritas en los siglos XVI y XVII.

Entre 1519 y 1521, un ejército español encabezado por Hernán Cortés conquistó la ciudad de México-Tenochtitlan, la capital del Imperio mexica también llamado azteca. Los españoles hicieron prisionero al **tlatoani**, Moctezuma Xocoyotzin (o Moctezuma II), quien murió en junio de 1520 (figura 1.1).

### Glosario

**Tlatoani.** Palabra de origen náhuatl utilizada para referirse a los gobernantes mexicas.

En [la fiesta de] *tecuilhuitntli* los españoles mataron a Moctezuma, lo estrangularon apresuradamente. Entonces los españoles huyeron por la noche y también mataron apresuradamente a Cacamatzin, *tlatoani* de Tetzcuco, y a *Itzcuahtzin*, gobernante de Tlatilulco.

Fuente: Domingo Chimalpain, *Séptima relación*, México, Instituto de Investigaciones Históricas-UNAM, 2003, p. 201.

#### Versión 1

#### Versión 2

Montezuma se puso en un pretil de una azotea con muchos de nuestros soldados [españoles] que le guardaban, y les comenzó a hablar a los suyos con palabras muy amorosas, que dejase en la guerra. Y no hubieron bien, acabado el razonamiento, cuando en aquella sazón tiran tanta piedra y vara, que los nuestros le arrodaban; y como vieron que entre tanto que hablaba con ellos no daban guerra, se descuidaron un momento del rodellar, y le dieron tres pedradas y un flechazo, una en la cabeza y otra en un brazo y otra en una pierna; y puesto que le rogaban que se curase y comiese, y le decían sobre ello buenas palabras, no quiso; antes cuando no nos dimos cuenta, vinieron a decir que era muerto. Y Hernán Cortés lloró por él, y todos nuestros capitanes y soldados.

Fuente: Bernal Díaz del Castillo, *Historia verdadera de la conquista de la Nueva España*, México, Patria, 1983, pp. 376-371.

#### Versión 3

Y el dicho Mutezuma, que todavía estaba preso, y un hijo suyo, con otros muchos señores que al principio se habían tomado, dijo que le sacasen a las azoteas de la fortaleza y que él hablaría a los capitanes de aquella gente y les harían que cesase la guerra. Y yo le hice sacar, y en llegando a un pretil que salía fuera de la fortaleza, queriendo hablar a la gente que por allí



Códice Moctezuma, tira de papel amate, Biblioteca Nacional de Antropología e Historia.

Figura 1.1 La muerte de Moctezuma, según el Códice Moctezuma, pintado en el siglo XVI.



combatía, le dieron una pedrada los suyos en la cabeza, tan grande, que de allí a tres días murió; y yo le hice sacar así muerto a dos indios que estaban presos, y a costas lo llevaron a la gente, y no sé lo que de él hicieron, salvo que no por eso cesó la guerra, y muy más recia y muy cruda de cada día.

Fuente: Hernán Cortés, *Cartas de relación*, México, 1988, p. 65.

#### Versión 4

Huidos los españoles de México y muertos todos los que cojieron, dice esta historia [escrita por un mexica] que entraron los mexicanos a los aposentos a buscar a su Rey Montezuma [...] le hallaron muerto con una cadena á los pies y con cinco puñaladas en el pecho y junto con él muchos principales y Señores, que juntamente estaban presos en su compañía, todos muertos á puñaladas, los cuales mataron [los españoles] a la salida que salieron de los aposentos; lo cual si esta historia no me lo dijera, ni viera la pintura que lo certificaba, me hiciera dificultoso de creer; pero como estoy obligado á poner lo que los autores, por quien me rijo en esta historia, me dicen y escriben y pintan, pongo lo que se halla escrito y pintado y dicen [los mexicas] que la pedrada no fue nada, ni le hizo mucho daño, y que en realidad de verdad lo hallaron muerto a puñaladas y la pedrada ya casi sana, en la mollera, y que este fué el desastrado fin y muerte de Montezuma y de los demás reyes y Señores que estaban presos con él.

Fuente: Diego Durán, *Historia de las Indias de Nueva España e islas de tierra firme*, México, Imprenta de Ignacio Escalante, 1880, pp. 40-41.

#### Conoce más



Consulta con tu profesor el sentido de algunas palabras, pues su uso cambia con el tiempo. Para algunos significados, puedes revisar el *Diccionario ilustrado de la lengua española*, México, SEP-Larousse, 2006. Este libro forma parte del acervo de la Biblioteca Escolar. En línea puedes leer el *Diccionario de la lengua española* disponible en <http://edutics.mx/UCE> (consulta: 3 de julio de 2018).

3. Discute con tus compañeros el significado de cada fragmento. Busquen en el diccionario las palabras que no entiendan.
4. Traten de determinar el origen de cada versión, es decir, si el autor es español o indígena y si la información proviene de observadores mexicas o españoles.
5. ¿Qué diferencias encuentras entre las versiones?

### Conocer los hechos históricos

Éste es un libro de historia y la historia estudia lo que sucedió en el pasado; por ejemplo, la Conquista de México-Tenochtitlan. Sin embargo, el pasado no es algo tangible, que podamos tocar, por lo que para conocerlo debemos recurrir a estudiar las huellas que ha dejado. Si tú y tus amigos intentaran recordar lo que hicieron una semana atrás, durante el receso del miércoles, cada uno tendría recuerdos diferentes de lo que pasó y habría versiones distintas, por lo que sería difícil ponerse de acuerdo. Esto se debe a que nuestra memoria cambia y no siempre es confiable; también a que cada uno de nosotros tiene un punto de vista particular y percibe las cosas, y las entiende de manera diferente.

#### Desarrollo

Para conocer el pasado más remoto no podemos usar nuestra memoria, pues nunca vivimos en éste y no lo recordamos individualmente. Por eso, empleamos fuentes históricas, es decir, testimonios que nos han llegado de esos tiempos. Sin embargo, como notaste en la actividad de inicio, las fuentes no siempre nos permiten reconstruir lo que sucedió de manera exacta y sin ambigüedades, pues cada una ofrece distinta información.



**Figura 1.2** La muerte de Moctezuma, según el Códice Azcatitlán, pintado en el siglo XVI.

Esto se debe a varias razones y es posible que hayas identificado algunas al revisar las versiones sobre la muerte de Moctezuma (figuras 1.1 y 1.2). Todas fueron escritas por historiadores españoles y mexicas pocos años después de los acontecimientos, con la información que presenciaron directamente o la que recabaron de testigos o de textos que describían el acontecimiento (esquema 1.1).

En primer lugar, la información está incompleta, pues los testimonios no nos dicen todo lo que aconteció, sino lo que sus autores conocieron, vieron, escucharon de otros o leyeron. En el caso de una escena violenta, como la que sucedió en la azotea del palacio donde los españoles tenían preso a Moctezuma, puedes imaginar el rui-

do, la confusión, la falta de luz, la furia y el miedo de los participantes, tanto españoles como mexicas. ¿Crees que en estas circunstancias tan turbulentas podían ver y escuchar con claridad lo que acontecía? Por desgracia para nosotros, sólo contamos con estos testimonios incompletos y no podemos conocer con certeza lo que no fue recogido en ellos, aunque sí podemos suponerlo.

En segundo lugar, la información es parcial porque las personas que vivieron la Conquista y escribieron acerca de la muerte de Moctezuma tenían diferentes puntos de vista sobre los sucesos. Es distinto lo que vieron los españoles que estaban al lado del gobernante y luego lo llevaron al palacio donde vivían y otra, muy diferente, los mexicas que estaban afuera de ese palacio.

En tercer lugar, la información de las fuentes puede no coincidir, pues a veces cada testimonio quiere convencernos de la verdad de su punto de vista y la falsedad de los demás. La **discrepancia** entre las historias españolas y mexicas sobre la muerte de Moctezuma en la azotea del palacio son un ejemplo.

### Glosario



**Discrepar.** No estar de acuerdo [una persona o cosa] con otra en un asunto.

**Esquema 1.1** Conocemos los hechos y procesos históricos a partir de la información que nos aportan las fuentes históricas.

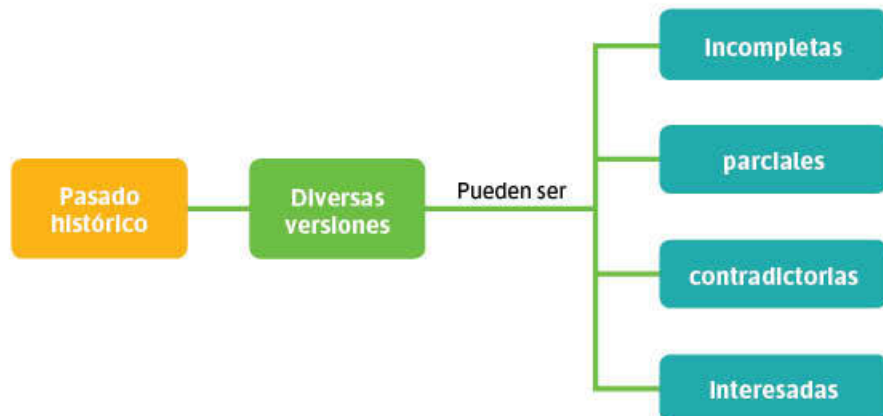

**Analiza y compara**

1. Observa las figuras 1.1 a 1.4 y describe qué ves.
2. Reúnete con un compañero y comparen sus descripciones.
  - a) ¿Ven lo mismo en las imágenes?
  - b) ¿A qué conclusiones llegaron?

En ocasiones, las fuentes históricas tienen un interés detrás, lo cual significa que sus autores cuentan lo sucedido para convencernos de algo que les conviene. Por ejemplo, Hernán Cortés quería demostrar que él no provocó la muerte de su prisionero, por ello dice que fueron los mexicas quienes le lanzaron una pedrada mortal y no menciona lo que pasó con Moctezuma después de este acontecimiento. En cambio, a los mexicas les convenía culpar a los españoles de la muerte del tlatoani (figura 1.3).

Estas dificultades para conocer el pasado son parte del quehacer del historiador. Imagina a un detective que investiga un crimen, para ello debe emplear testimonios incompletos, parciales, contradictorios e interesados. Busca interrogar exhaustivamente a los testigos, pero además emplea otro tipo de evidencia para desmentir o demostrar sus afirmaciones. Sólo después de un largo proceso de investigación se puede llegar a determinar la verdad sobre el crimen, una verdad que cobra valor porque ha sido comprobada de manera rigurosa. En el caso de la muerte de Moctezuma los historiadores han utilizado las diversas fuentes históricas para llegar a una conclusión. Lo mismo sucede en la mayor parte de los acontecimientos históricos que conocemos.

En todos los casos, las diferentes versiones (incompletas, parciales, contradictorias e interesadas) de hechos y procesos del pasado se deben conocer, criticar y valorar. Sólo así podemos acercarnos a conocer el pasado de forma imparcial.



**Figura 1.3** El cadáver de Moctezuma es arrojado al agua del Lago de Texcoco, según el Códice Florentino, pintado en el siglo xvi.

Códice Florentino, Biblioteca Laureniana, Florencia, Italia.

1. Elabora en tu cuaderno una tabla con cuatro columnas. En la parte superior (fila 1) pon el nombre del autor de cada versión sobre la muerte de Moctezuma que reproducimos en la actividad inicial.
2. Divídela en cinco filas y distribuye la información como se propone:
  - a) Fila 2. Anota la procedencia de la versión de cada historia.
  - b) Fila 3. Escribe la causa de la muerte que presenta cada historia.
  - c) Fila 4. Anota quién provocó la muerte de Moctezuma, según la versión.
  - d) Fila 5. Escribe la reacción de los españoles a partir de cada historia.
  - e) Fila 6. Apunta la reacción de los mexicas de acuerdo con cada historia.
3. Teniendo en cuenta los datos de la tabla que elaboraste, escribe un párrafo en el que argumentes cuál de las versiones te parece más creíble y por qué. Si ninguna te convence, argumenta las razones.
4. Discute tus conclusiones con tus compañeros.

**Cierre**

## L2 Interpretando el pasado

Reflexiona sobre la existencia de diferentes versiones e interpretaciones de los hechos históricos.

### Inicio

1. Investiga en un diccionario y escribe en tu cuaderno qué significa la palabra *interpretar*.
2. Responde: ¿cómo relacionas este término con el estudio de la historia?

### Desarrollo

#### Las interpretaciones históricas en el pasado

Si lográramos reconstruir con precisión lo que pasó por medio de las fuentes y consiguiéramos establecer una versión de los hechos lo más cercana posible a la

verdad, ésta no sería suficiente. Los hechos históricos tienen diferentes sentidos, es decir, significaron cosas distintas para quienes los vivieron y para nosotros que los estudiamos desde el presente (figura 1.4).

La historia no es sólo un relato de lo que aconteció en el pasado, sino también una interpretación de los sucesos y procesos. Esto quiere decir que tratamos de comprenderlos y explicarlos, darles sentido y relacionarlos con nosotros y nuestro presente. Imagina que tras muchos esfuerzos demostramos que Moctezuma fue asesinado por los españoles o los indígenas. Esa versión abriría una serie de preguntas que están relacionadas con los hechos verificados, con su sentido o significado: ¿por qué razón alguno de los dos bandos quiso eliminar al gobernante mexica? ¿Esto les convenía porque ya no servía a sus fines? ¿Lo asesinaron por odio o venganza? ¿Fue un accidente?

Las respuestas que demos a estas interrogantes modificarían nuestra interpretación de la muerte de Moctezuma. Si los mexicas se querían deshacer de él como gobernante, debemos comprender las razones que los animaban y los planes que tendrían para sustituirlo por

un nuevo tlatoani; si los españoles fueron quienes optaron por matarlo, tendríamos que comprender las razones por las que ya no resultaba conveniente tenerlo prisionero; si el asesinato fue cometido por odio de unos u otros, habría que explicar por qué razón su actuación provocó tanto resentimiento y furia; si su muerte fue un trágico accidente, habría que entender las circunstancias que lo provocaron: la prisión de Moctezuma a manos de los españoles o el miedo que tenían, la guerra en la ciudad, la indignación de los mexicas.

La interpretación busca comprender el sentido que tuvieron hechos y procesos históricos para quienes los vivieron. Esto quiere decir que intentamos averiguar cómo los presenciaron y entendieron, cómo reaccionaron ante ellos, así como las razones por las que actuaron de determinada forma. En suma, debemos comprender la manera en que los seres humanos vivieron e hicieron su propia historia, lo que pensaban, sentían, imaginaban y experimentaban.

Conquista de México por Hernán Cortés, 1698, Miguel González, óleo sobre lienzo entabla, Colección Real, © Museo Nacional del Prado, Madrid



**Figura 1.4** El asesinato de Moctezuma, según un cuadro pintado en el siglo XVII, el cual interpreta la escena a partir de la arquitectura de la Ciudad de México un siglo después de la Conquista.

Para volver al ejemplo del detective, un crimen puede ser explicado a partir del **móvil** de su perpetrador: ¿lo hizo con premeditación, lo planeó?, ¿lo hizo de repente, porque estaba furioso, celoso o intoxicado? El móvil incluye lo que obtendría de sus actos: ¿pretendía robar a su víctima?, ¿deseaba obligarla a hacer algo que no quería? De esta misma manera, el historiador debe cuestionar a las fuentes para obtener la mayor cantidad de información posible, que le digan no sólo lo que aconteció, sino, principalmente, las razones por las que sucedió un hecho histórico y a partir de esta información construir su versión de un acontecimiento.

Esto nos demuestra que para establecer la verdad histórica, no basta con comprobar los hechos, lo que realmente aconteció, sino que es necesario interpretarlos.

### Argumenta

1. Lean en grupo una vez más los testimonios de las cuatro historias acerca de la muerte de Moctezuma y la descripción que hicieron de las imágenes en la página 19.
2. Formen equipos y con ayuda de su profesor organicen una mesa redonda.
3. Cada equipo debe elegir un moderador, lo cual permitirá que la mesa cuente con tres o cuatro expositores.
4. La temática de la mesa podrá guiarse con los siguientes cuestionamientos.
  - a) ¿Por qué se dejó plasmado en diversos testimonios la muerte del tlatoani Moctezuma?
  - b) ¿Por qué hay distintas versiones de la muerte del gobernante mexica?
  - c) ¿Por qué en cada versión se muestra un relato que se contrapone al otro?
  - d) ¿Existe alguna versión más confiable que la otra? ¿Por qué?
5. Redacten notas para apoyarse al momento de su exposición, en éstas escriban las ideas principales que se desprendieron de las pasadas interrogantes.
6. Lleguen a un acuerdo para determinar cuánto tiempo darán a cada expositor, tomen en cuenta que cada uno debe dar una breve introducción del tema, exponer su postura y, por último, sustentar la misma.
7. Después de escuchar los argumentos y posturas de los equipos, escriban en su cuaderno, de manera individual, una reflexión final considerando los puntos más destacados de la discusión.

### La interpretación desde el presente

La historia, en cuanto disciplina, no se contenta con reconstruir el pasado ni se da por satisfecha con interpretar los diferentes sentidos que los acontecimientos tuvieron para quienes los vivieron. Como la historia está siempre en constante construcción, debemos dar sentido a los hechos interpretándolos desde el ahora (figura 1.5, p. 22). Esto significa que el pasado no está cerrado o acabado, sino que sigue en diálogo con el presente y, al mismo tiempo, cambia en función de éste. Siempre podemos aprender algo nuevo sobre lo que aconteció hace 500 años. Esto ocurre cuando encontramos nuevas fuentes históricas que

### Glosario

**Móvil.** Motivación que hace que una persona actúe de cierta manera; por ejemplo, cometer un crimen. Incluye las razones que la impulsaron y también las ideas e intenciones al momento de hacerlo, es decir, lo que esperaba conseguir con su acción.

### Conoce más

Para convencer de un razonamiento, uno de los elementos fundamentales es construir buenos argumentos.

Del sitio @prende2.0, te recomendamos los siguientes videos: "La jaula de oro", disponible en <http://edutics.mx/Uy8> (consulta: 11 de junio de 2018).

"Oraciones compuestas en la construcción de explicaciones", en: <http://edutics.mx/UyX> (consulta: 11 de junio de 2018).

También puedes consultar el libro de Anthony Weston, *Las claves de la argumentación*, Barcelona, Editorial Ariel, 2006.

nos dan información diferente acerca del pasado, pero también cuando leemos las fuentes con una nueva mirada. Por ejemplo, en un archivo o en una biblioteca podemos encontrar un documento escrito por un español o por un mexicano, el cual nos dé un testimonio valioso acerca de la muerte de Moctezuma. Puede ser un códice, un libro pintado al estilo indígena, que muestre esta escena con gran detalle, como los que reproducimos en esta secuencia, y buscar otras interpretaciones de lo que nos narran.

También podríamos recurrir a los avances científicos para analizar las fuentes históricas con nuevas herramientas. Supongamos que tuviéramos el cuerpo de Moctezuma, con las nuevas técnicas forenses se podría hacer un examen como el que se hace en la actualidad con los cuerpos de las víctimas de delitos, hecho que nos permitiera determinar el tipo de golpes que recibió en la cabeza, y si fueron mortales, o si fue apuñalado y en qué parte del cuerpo.

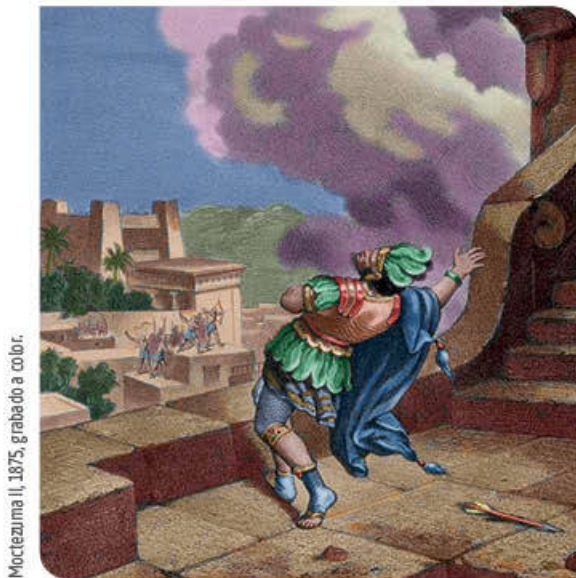

Moctezuma II, 1875, grabado a color.

**Figura 1.5** En este dibujo un artista contemporáneo interpreta la pedrada que recibió Moctezuma de manera realista, como si tomara una fotografía del evento. De forma implícita favorece la versión española de los hechos.

Es decir, que continuamente se están descubriendo nuevas fuentes, así como otras maneras de leerlas e interpretarlas.

El pasado puede cambiar porque varían las formas en que lo interpretamos desde el presente. Por ejemplo, es frecuente que busquemos nuestros orígenes en el pasado. Todos los pueblos y países del mundo utilizan la historia para contar cómo surgieron y cómo establecieron costumbres, cultura, monumentos, ciudades y todo lo que les da identidad; es decir, las cosas que los hacen ser lo que son. Conocer sus orígenes les permite saber quiénes son en el presente y qué esperan del futuro.

En la actualidad, la mayoría de los mexicanos cree que el país se originó en las civilizaciones indígenas de la época prehispánica. Esto es lo que regularmente se expone en los libros de texto de historia y lo que aprendemos en recin-

tos como el Museo Nacional de Antropología e Historia, donde nos enseñan que debemos estar orgullosos de esta herencia. Por ello, el pasado prehispánico se vuelve valioso para nosotros y pensamos que de éste provienen muchos elementos de nuestra cultura y forma de ser; sin embargo, en el siglo XIX, un grupo de compatriotas estaba convencido de que el origen de México se encontraba en la Conquista española.

Ninguna de estas versiones de nuestros orígenes es equivocada; simplemente surgen de puntos de vista diferentes acerca de la historia de México y sobre lo que es nuestro país en el presente. A partir de ellas se han construido interpretaciones distintas sobre la Conquista.

Para los historiadores que valoran más el pasado prehispánico, se trató de un acto violento e injustificable por parte de los españoles que destruyeron las

sociedades indígenas y oprimieron a la población (figura 1.6). Desde este punto de vista, las versiones mexicas sobre la muerte del gobernante son más creíbles, pues demuestran el carácter agresivo de los conquistadores.

En cambio, los historiadores más afines a los españoles tienen una visión más favorable de la Conquista, ya que enfatizan que permitió la llegada de la religión católica y de la civilización europea a estas tierras; por ello, favorecen las versiones españolas que afirman que Moctezuma era un gobernante desprestigiado y rechazado por su propio pueblo.

Claro que no todos los temas de la historia despiertan tantas pasiones y son interpretados desde opiniones contrapuestas como la Conquista de México-Tenochtitlan y la muerte de Moctezuma. No siempre vemos en los acontecimientos del pasado el origen de lo que somos o una ruptura radical o injusta; hay periodos de nuestra historia que se estudian de manera menos apasionada. Sin embargo, el pasado siempre es interpretado desde el presente, y el interés y el valor que tiene para nosotros deriva de esta relación.

Más allá de esto, los historiadores intentan ser lo más objetivos posible; es decir, procuran que sus posiciones políticas o sus convicciones personales en el presente no deformen su visión del pasado.



La colonización o llegada de Hernán Cortés a Veracruz, detalle, (1929-1935), Diego Rivera, mural al fresco, Palacio Nacional.

**Figura 1.6** Diego Rivera, el famoso muralista del siglo xx, tenía una visión muy negativa de la Conquista española. En sus murales del Palacio Nacional pintó a Hernán Cortés como un hombre enfermo y deforme.

1. Elabora en tu cuaderno un esquema que explique cómo se construye el conocimiento histórico, en el que se representen los siguientes aspectos:
  - a) Las distintas versiones e interpretaciones que puede tener un acontecimiento o hecho histórico.
  - b) Quiénes y con qué finalidad escriben las fuentes.
  - c) Cómo las nuevas fuentes históricas, así como las nuevas miradas a las fuentes ya existentes, contribuyen a seguir reconstruyendo la historia de forma constante.
  - d) La forma en que los avances científicos y las nuevas herramientas tecnológicas ayudan a analizar las fuentes históricas.
2. Comparte y compara tu esquema con el de un compañero.
3. Complementa tu esquema si consideras que te faltó incluir algún concepto o término.

### Piensa y sé crítico

Piensa en una noticia falsa (*fake news*) que se haya vuelto viral en internet y las redes sociales. ¿Podrías analizarla como fuente histórica? ¿Por qué? ¿Qué tipo de argumentos emplearías para refutarla?

Cierre

Identifica los tipos de testimonios del pasado que nos sirven como fuentes históricas.

## L1 Testimonios del pasado

### Inicio

- Formen equipos para responder la pregunta. Después analicen las imágenes y el documento.

a) ¿Qué tipo de fuentes se utilizan para construir el conocimiento del pasado?



Figura 1.7 Imágenes del Lienzo de Tlaxcala, un códice mesoamericano pintado en el siglo XVI.

Segunda carta-relación de Hernán Cortés al emperador Carlos V,  
Segura de la Frontera, 30 de octubre de 1520.

Enviada a su sacra majestad del emperador nuestro señor, por el capitán general de la Nueva España, llamado don Fernando Cortés, en la cual hace relación de las tierras y provincias sin cuento que ha descubierto nuevamente en el Yucatán del año de diez y nueve a esta parte, y ha sometido a la corona real de Su Majestad. En especial hace relación de una grandísima provincia muy rica, llamada Culúa, en la cual hay muy grandes ciudades y de maravillosos edificios y de grandes tratos y riquezas, entre las cuales hay una más maravillosa y rica que todas, llamada Tenustitlan, que está, por maravilloso arte, edificada sobre una grande laguna; de la cual ciudad y provincia es rey un grandísimo señor llamado Mutezuma; donde le acaecieron al capitán y a los españoles espantosas cosas de oír. Cuenta largamente del grandísimo señorío del dicho Mutezuma, y de sus ritos y ceremonias y de cómo se sirven.

Muy alto y poderoso y muy católico príncipe, invictísimo emperador y señor nuestro:

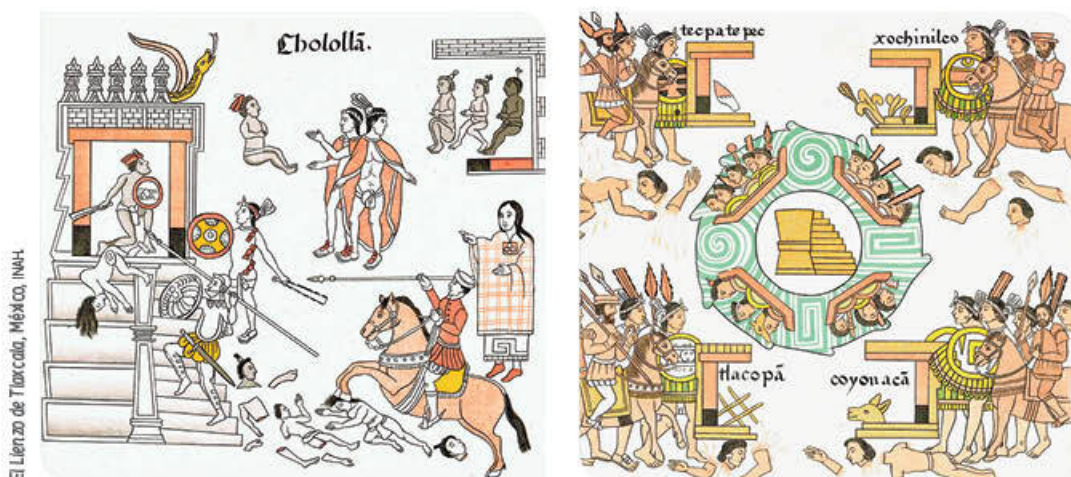
[...] Porque he deseado que vuestra alteza supiese las cosas de esta tierra, que son tantas y tales que, como ya en la otra relación escribí, se puede intitular de nuevo emperador de ella, y con título y no menos mérito que el de Alemana, que por la gracia de Dios vuestra sacra majestad posee. Y porque querer de todas las cosas de estas partes y nuevos reinos de vuestra alteza decir todas las particularidades y cosas que en ellas hay y decir se debían,



sería casi proceder a infinito. Si de todo a vuestra alteza no diere tan larga cuenta como debo, a vuestra sacra majestad suplico me mande perdonar; porque ni mi habilidad, ni la oportunidad del tiempo en que a la sazón me hallo para ello me ayudan. Mas con todo, me esforzaré a decir a vuestra alteza lo menos mal que yo pudiere, la verdad y lo que al presente es necesario que vuestra majestad sepa. Y así mismo suplico a vuestra alteza me mande perdonar si todo lo necesario no contare, el cuándo y cómo muy cierto, y si no acertare algunos nombres, así de ciudades y villas como de señoríos de ellas, que a vuestra majestad han ofrecido su servicio y dádose por sus súbditos y vasallos. Porque en cierto infortunio ahora nuevamente acaecido, de que adelante en el proceso a vuestra alteza daré entera cuenta, se me perdieron todas las escrituras y autos que con los naturales de estas tierras yo he hecho, y otras muchas cosas.

Hernán Cortés, *Cartas de relación de la conquista de Méjico*, 1520, disponible en [http://www.biblioteca.tv/artman2/publish/1520\\_277/Segunda\\_Carta\\_de\\_Relacion\\_de\\_Hernan\\_Cort\\_s\\_459.shtml](http://www.biblioteca.tv/artman2/publish/1520_277/Segunda_Carta_de_Relacion_de_Hernan_Cort_s_459.shtml) (consulta: 5 de Julio de 2018).

- Entre los equipos comenten qué elementos en común tienen las imágenes y el texto. Posteriormente determinen cuáles son las ventajas de utilizar las imágenes y cuáles la de usar el texto para conocer un evento histórico determinado.
- Escriban en su cuaderno un párrafo con las conclusiones a las que lleguen y compartan en clase sus textos.

## Los tipos de fuentes históricas

Para conocer el pasado recurrimos a diferentes **testimonios** que nos hablan de éste y que han sobrevivido hasta el presente; éstos son las fuentes históricas que debemos investigar e interpretar.

Las fuentes históricas se pueden clasificar en primarias y secundarias. Las fuentes primarias se refieren a todo aquel testimonio del pasado que haya sido elaborado en la época que estamos estudiando. Mientras que las fuentes secundarias son todo aquello que los historiadores han escrito posteriormente sobre un hecho o proceso histórico.

Las fuentes primarias pueden dividirse en escritas, orales, imágenes y objetos y vestigios materiales. Las fuentes escritas son textos que han sobrevivido al tiempo porque fueron registradas, trazadas o impresas sobre un soporte material duradero, como papel, pergaminos de piel animal, amate, corteza de árbol, arcilla, piedra y madera, entre otros.

Las fuentes primarias más conocidas y usadas por los historiadores son textos, crónicas o relatos escritos por quienes vivieron en la época que queremos estudiar. De éstas obtenemos información para conocer la manera en que vivieron, sintieron, contaron e interpretaron los sucesos históricos. Los códices son un tipo especial de libros elaborados por indígenas, escritos en un lenguaje pictográfico (el cual combina imágenes y escritura). Éstos nos hablan de la historia de los pueblos, de su religión, vida cotidiana, arte e ideas. La figura de la actividad inicial es un ejemplo de este tipo de fuente.

## Desarrollo

### Glosario



**Testimonio.** Es una fuente de investigación histórica. Es un importante medio que contiene las evocaciones y los recuerdos de individuos que participaron, vivieron y sintieron determinados hechos, acontecimientos y procesos históricos.

Existen otros textos, como poemas, novelas y diarios, que también nos ayudan a conocer el pasado. Lo mismo sucede con otros documentos: cartas, oficios, peticiones, recados elaborados por funcionarios del gobierno, personas que querían ganar un juicio, frailes y sacerdotes, amigos y parientes que se escribían. Éstos nos dan información acerca del pasado aun sin quererlo: nos cuentan cómo se hablaba y cómo era la vida cotidiana, la economía y la política e incluso, las aspiraciones personales.



**Figura 1.8** En ceremonias rituales, los hombres sabios recitan la tradición oral que han aprendido de memoria de sus antepasados, como este kirguizo, de Kirguistán.

Durante el siglo XIX y buena parte del XX, los historiadores creyeron que sólo era válido emplear fuentes escritas para construir una versión confiable y verificada del pasado, lo que desde su punto de vista llamaban *verdad histórica*. Pensaban que la tradición oral, es decir, los relatos y las tradiciones que la gente de todos los pueblos del mundo cuenta de boca en boca, de padre a hijo, de abuelo a nieto, eran menos confiables y, por lo tanto, menos verdaderas. Según creían, la gente olvidaba lo que escuchaba y por ello, los relatos cambiaban con el tiempo sin que nadie se diera cuenta.

Esta distinción entre la escritura, que se creía más confiable, y la tradición oral, considerada menos fiable, llevó a distinguir dos periodos en el pasado de la humanidad: la prehistoria, cuando todavía no había escritura, y la historia, después de que se inventó. También se diferenció a los pueblos del mundo que en el presente usan la escritura y los que no, que fueron llamados *pueblos sin historia*. Los pueblos pre-

históricos y sin historia eran estudiados por otras dos ciencias humanas: la arqueología y la antropología, respectivamente.

Sin embargo, esta clasificación ha perdido fuerza, pues antropólogos e historiadores han reconocido el valor de las tradiciones orales. Por ejemplo, los rituales que se pronuncian en ceremonias pueden transmitir información fiable durante siglos (figura 1.8). Y aunque en otros casos la tradición se modifica, esto ocurre de acuerdo con una **lógica cultural** que podemos entender y que nos ayuda a interpretar la historia de los pueblos que no tienen escritura. Dichos, rumores y conversaciones nos ayudan a conocer la manera en que los pueblos viven e interpretan su historia.

### Glosario



**Lógica cultural.** Forma en que una sociedad construye símbolos y significados que ayudan a desarrollarse alrededor de valores compartidos.

### Explica

1. Menciona tres ejemplos de fuentes orales y tres más de escritas, y explica cómo te han sido útiles para tus investigaciones escolares o para averiguar sobre tu historia personal o familiar.
2. ¿Qué fuentes son las que más has utilizado? ¿A qué se debe?

Otro tipo de fuente histórica son las imágenes pintadas en tela, madera, papel, metal, o incluso en las paredes de las cuevas y los edificios. De hecho, algunas de las fuentes históricas más antiguas, anteriores a la escritura, son los petroglifos, pinturas hechas en cuevas por pueblos recolectores y cazadores.

Las imágenes nos muestran los rostros y los cuerpos de quienes vivieron en el pasado; la manera en que se vestían y decoraban, así como objetos, dioses, ciudades y pueblos, y los animales que conocían. La historia del arte se dedica a estudiarlas en función de su belleza y de la manera en que fueron elaboradas, así como las ideas que tuvieron quienes las pintaron y los materiales que utilizaron.

Los arqueólogos investigan otro tipo de fuentes históricas: objetos y vestigios del pasado. Al excavar una antigua construcción enterrada por los años, localizan cosas que fabricaba y comerciaba determinada civilización, así como restos de lo que se comía, el arte que producían y cómo vestían, entre otras cosas. También, cuando descubren restos óseos de personas, arqueólogos y antropólogos físicos los analizan para conocer datos, como talla, sexo y edad aproximada al morir. En ciertas condiciones, recuperan y analizan su ADN para conocer enfermedades, filiación y patrones de migración de los individuos.

En este caso, es información confiable, ya que no se trata de una versión interesada del pasado, como ocurre con las fuentes escritas; sin embargo, suele ser parcial, pues muchos vestigios materiales relacionados han desaparecido, lo que implica dificultades al momento de la interpretación.

En los últimos 20 años, arqueólogos, antropólogos e historiadores han utilizado los cambios producidos por la humanidad en la naturaleza como fuente histórica; por ejemplo, las selvas tropicales en México y en el Amazonas han sido modificadas por los pueblos indígenas que viven en éstas desde hace más de 10 mil años. Por eso, estudiarlas es una manera de conocer el pasado de estos seres humanos.

Otros biólogos y antropólogos físicos estudian animales como caballos, perros, vacas, pulgas (figura 1.9) y ratas, los cuales han acompañado a la humanidad durante miles de años, así como las bacterias benéficas y dañinas que han evolucionado a nuestro lado y dentro de nosotros.



**Figura 1.9** Estudiar a la pulga de la rata oriental (*Xenopsylla cheopis*) es fundamental para entender la historia de las grandes epidemias de peste, transmitidas por ella, que han matado a millones de personas.

En resumen, cualquier vestigio, texto, imagen o palabra del pasado es una fuente. Con el tiempo se han descubierto nuevas fuentes históricas y se ha aprendido a leer la información del pasado en nuevos tipos de testimonios.

### Glosario

G

**ADN.** Ácido desoxirribonucleico, molécula que contiene información genética de un ser vivo. Gracias a la genética, la antropología ha estudiado, por ejemplo, la evolución del maíz.

1. Clasifiquen en equipos las fuentes históricas que se encuentran en esta lección.
2. Elaboren una tabla en su cuaderno. Cada columna debe corresponder a un tipo de fuente.
3. Escriban qué información histórica se puede obtener de cada fuente.
4. Con base en la información de la tabla, expongan frente al grupo por qué cada fuente que clasificaron es un testimonio del pasado.

Cierre

## L2 Análisis de las fuentes históricas

Reconoce que las fuentes deben ser analizadas para comprender su contenido histórico.

### Inicio

1. Respondan en una sesión grupal.
  - a) ¿Sólo con los testimonios del pasado podemos conocer la historia? ¿Por qué?

### Desarrollo



**Esquema 1.2** Los pasos para analizar una fuente histórica.

### Cómo se analizan las fuentes históricas

Como vimos en la secuencia 1, las fuentes presentan versiones del pasado que son parciales, incompletas, contradictorias e interesadas. Por eso debemos aprender a leerlas de manera crítica, lo cual es una de las actividades centrales que realizan historiadores, antropólogos y arqueólogos. En general, se realiza en tres pasos sucesivos: crítica externa, crítica interna e interpretación (esquema 1.2).

#### La crítica externa

La crítica externa consiste en estudiar el origen de la fuente, sus características físicas, sus formas y contenido para determinar si es auténtica, es decir, si de verdad viene de la época de la que habla, quién la escribió o fabricó y por qué.

Cuando leemos un documento, como la *Carta de relación* de Hernán Cortés, la crítica externa se preocuparía, en primer lugar, por definir cuándo fue escrito, a partir de evidencias, como la antigüedad del papel, pero también el idioma que se empleó y sus características, pues éstas cambian con el tiempo. Se busca identificar al autor o autores y aprender acerca de sus vidas; conocer su contexto, es decir, la realidad dentro de la cual escribieron sus textos, nos dice mucho sobre las razones que pudieron tener para hacerlo. En este caso, sabemos que Hernán Cortés escribió la carta durante su estancia en Mesoamérica, antes de vencer a los mexicas, lo que influyó en su contenido y estilo.

En el caso de un códice mesoamericano, como el *Lienzo de Tlaxcala* (figura 1.7), se analiza el papel o la tela en la que está pintado para saber sus orígenes y su antigüedad. De igual forma se analizan las imágenes y palabras para conocer su estilo e inferir dónde fue pintado y por quién. Como se trata de un lienzo elaborado en el periodo colonial, es importante identificar la influencia de pinturas europeas. Así podemos aprender mucho acerca de sus autores, sus posibles intenciones y su entorno. En este caso, sabemos que los gobernantes de la ciudad de Tlaxcala, la principal aliada de los españoles durante la Conquista, lo mandaron pintar en 1550 para regalarlo al rey de España y recordarle su colaboración en este proceso.

Cuando los historiadores del arte trabajan con una imagen, como la pintura de Carlos V, la crítica externa analiza en primer lugar los materiales con que está hecha; de esta manera se puede conocer su antigüedad y procedencia. También investigan documentos y descripciones de la obra que permitan localizarla históricamente; así averiguamos que Jan Cornelisz la pintó para exaltar al monarca germano-español Carlos V, poco después de una campaña militar en Túnez, y que es uno de muchos retratos ecuestres de este soberano.

En el caso de un vestigio material, como puede ser el entierro encontrado en Monte Albán (figura 1.10), la crítica externa determina, en primer lugar, la antigüedad de restos humanos, adornos y regalos que lo acompañan; luego establece la relación de este entierro con el edificio y con el sitio arqueológico en que se encuentra. Esta tumba, por ejemplo, era tan lujosa y estaba en un sitio tan importante que no hay duda de que se trataba de un personaje de gran relevancia, un gobernante que mereció los mayores honores al ser enterrado.



Reproducción de la tumba 104 en Monte Albán, Museo Nacional de Antropología e Historia.

Figura 1.10 Tumba de un rey de Monte Albán, siglo VIII.

### Analiza

1. Observa la imagen 1.10: Tumba de un rey de Monte Albán.
2. Escribe en tu cuaderno una serie de preguntas que harías si tuvieras que realizar una crítica externa de este recinto.
3. Comparte con uno de tus compañeros tus resultados y complementa si es necesario tu cuestionario.

### Conoce más

Del sitio @prende2.0 te recomendamos un excelente video sobre la diferencia entre fuentes primarias y secundarias, y cómo se utilizan para reconstruir la historia, disponible en <http://edutics.mx/U9e> (consulta: 18 de junio de 2018).

### La crítica interna

La crítica interna analiza el contenido de las fuentes para identificar opiniones y puntos de vista de lo que reflejan los hechos que podríamos considerar “verdaderos”, e incluso, muchas veces, las mentiras y las distorsiones. Éste es el paso más laborioso del análisis de las fuentes, pues implica estudiar cada detalle (figura 1.11).

Cuando leemos un documento escrito, como la *Carta de relación*, debemos estar atentos a la argumentación del autor, seguir sus pasos, identificar la información que presenta y valorar su posible verdad. Analizar las formas de expresión que emplea nos permite desentrañar sus ideas y sus convicciones. Otro punto importante es identificar las contradicciones en su argumento, para detectar la manera en que quiere convencer o engañar; así podremos conocer la información que la fuente escrita contiene y, al mismo tiempo, aprender sobre la interpretación de la historia de su autor. En el caso de Hernán Cortés, trata de presentarse como un servidor leal del rey que ha conquistado todas estas tierras a su nombre y que merece ser reconocido como tal.

La crítica interna de un códice como el *Lienzo de Tlaxcala* empieza con tratar de leerlo: identificar personajes, lugares y objetos dibujados; analizar sus atributos, es decir, elementos como ropa y decoración que los complementan; reconstruir cada evento, batalla o negociación. Una vez que hemos reconstruido el relato, éste debe ser analizado para verificar si es lógico y



Figura 1.11 Esta lámina del Códice Fejérváry-Meyer tiene parecidos y diferencias con el Lienzo de Tlaxcala que son importantes para la crítica.

Códice Fejérváry-Meyer, siglo XV, tiras de piel vacuado, Museo de la Ciudad de Liverpool

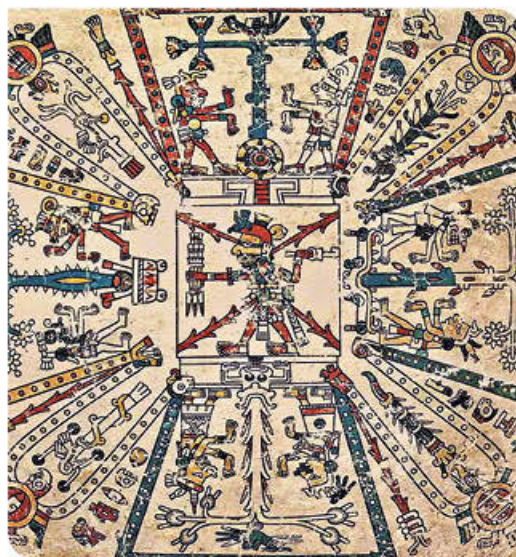

Rey Sapor, óleo sobre tela.

**Figura 1.12** Retrato del emperador español Carlos V, a la manera de Santiago Matamoros, pintado por Jan Cornelisz.



Carlos V en la Batalla de Mühlberg, 1548, Vercellino di Gregorio Tiziano, óleo sobre tela.

**Figura 1.13** Conocer otros retratos de Carlos V, como el pintado por Tiziano en 1548, ayuda a la interpretación del retrato de Cornelisz.

veraz, contradictorio o parcial; así podremos conocer la interpretación histórica contenida en el propio código. En este caso, veremos la manera en que los tlaxcaltecas ensalzan las hazañas que realizaron al lado de los españoles para demostrar que sin ellos no hubieran podido conquistar México.

La crítica interna de imágenes, como el cuadro de Carlos V, es similar. Se analiza su contenido, se identifican personajes y elementos representados y también se explican las relaciones entre ellos. Igualmente, se analiza el estilo de la obra y se pone en relación con otras de su época. Así se puede comprender la interpretación de la historia que contienen. En este caso podemos reconocer que el pintor Cornelisz representó al rey con la ropa y los atributos de Santiago Matamoros (figura 1.12), el santo guerrero que protegía a los soldados cristianos en sus guerras contra los musulmanes. A sus pies aparece un musulmán derrotado porque acababa de vencer a los árabes en Túnez (figura 1.13).

La arqueología utiliza técnicas diferentes de crítica interna, pero con la misma finalidad. En el caso del entierro del rey de Monte Albán, el análisis de sus huesos nos permite averiguar la edad que tenía al morir y qué enfermedades padecía; también se puede determinar el tipo de alimentación y, en comparación con otros restos óseos, algunos patrones demográficos, como la talla. Todos los objetos que lo rodean son estudiados con detalle para conocer su origen y características, así como su posible significado. Las imágenes que decoran la tumba se analizan como describimos arriba, después cada elemento es puesto en relación con los demás para comprender el entierro en conjunto y saber más acerca de la importancia de este rey y la cultura del pueblo zapoteco.

### Analiza

1. Escribe en tu cuaderno una breve crítica interna de la figura 1.12.
2. Comparte con tus compañeros tu crítica y complementa tu trabajo con algún elemento que no hayas considerado.

### La Interpretación

La fase final del análisis de las fuentes es la interpretación; ésta nos permite darles sentido desde nuestro presente. La interpretación es la fase más difícil del trabajo de historiadores, antropólogos y arqueólogos, también es la más polémica, pues depende del punto de vista, de las teorías que se emplean o de aquello que interesa demostrar.

Para interpretar una fuente escrita la relacionamos con otras fuentes de la época y así la integramos a la historia del pasado que estamos construyendo. En el caso de las *Cartas de relación*, podemos contrastar su versión con la de otras

historias de la Conquista (figura 1.14) para conocer lo que Hernán Cortés quería decir, cuáles eran sus objetivos, si tuvo éxito o no en sus planes, además de cómo se relacionó con españoles e indígenas. Sin embargo, otro historiador podría interpretar la misma fuente de una manera distinta y darle un sentido diferente. Esto no corresponde tanto a los hechos históricos mismos, sino al sentido que les damos, según nuestras posturas teóricas y políticas.

La interpretación de los códices es parecida. Podemos usar el *Lienzo de Tlaxcala* para demostrar el papel tlaxcalteca en la Conquista y para estudiar la fuerza de la ciudad durante el periodo colonial, como haremos en la secuencia 9, lección 3. Además, la podemos relacionar con otras historias de este periodo y considerar a los tlaxcaltecas desde perspectivas diferentes, poniendo en duda y complementando su versión.

A todo ello, podemos sumar la interpretación de las imágenes. El retrato de Carlos V nos permite comprender la significación histórica de este rey, la importancia que daba a su guerra contra los musulmanes en Europa y África, y la manera en que era visto por sus contemporáneos, empezando por el artista Cornelisz. También lo podemos usar para comprender los cambios en las maneras de pintar o en las concepciones estéticas.

La interpretación de los vestigios arqueológicos suele ser difícil, pues no presentan directamente las expresiones de quienes vivieron en el pasado, su manera de vivir y pensar. Por ejemplo, en la tumba de Monte Albán conocemos de qué estaban hechos los regalos y objetos que lo acompañaban, pero es más difícil saber el significado que tenían para él y para quienes lo enterraron. Para interpretar estos elementos, los arqueólogos plantean hipótesis acerca de las sociedades que estudian; también utilizan las fuentes escritas sobre tiempos y culturas cercanas para entender las interpretaciones que los propios seres humanos han hecho del pasado.

1. Si tuvieras que hacer una investigación acerca de la vida cotidiana del México prehispánico, ¿qué fuentes utilizarías?
2. Elabora un mapa mental donde clasifiques los tipos de fuentes y el tipo de crítica que les harías.
3. En una discusión grupal compartan las fuentes que eligieron.

### Piensa y sé crítico

¿Emplearías las técnicas de la historia, crítica externa, crítica interna e interpretación, para analizar las noticias actuales en internet o periódicos locales? ¿Cómo lo harías? ¿Qué ventajas obtendrías al aplicar estas técnicas?



Portada de *Historia verdadera de la conquista de la Nueva España*, 1632, Bernal Díaz del Castillo, Biblioteca de la Universidad de Sevilla.

**Figura 1.14** La interpretación de las *Cartas de relación* de Cortés toma en cuenta la existencia de otras fuentes, como *La historia verdadera de la conquista de la Nueva España* de Díaz del Castillo, cuya portada mostramos.

Cierre

### Portafolio

P

Guarda el mapa mental en tu **Portafolio** para que lo uses como ejemplo al momento del análisis y clasificación de fuentes en el Taller de Investigación de la Unidad 2.

## L1 Hechos y procesos

### Inicio

1. Responde la pregunta y después haz lo que se pide.
  - a) ¿Por qué hay procesos históricos que duran años y otros que toman siglos?
2. Haz memoria de tu historia personal, de lo que has vivido desde que naciste hasta ahora. Recuerda fechas importantes, experiencias y acontecimientos de tu existencia y reflexiona acerca de los efectos que esas vivencias han producido en ti.
3. Organiza tu información en un esquema como el siguiente:

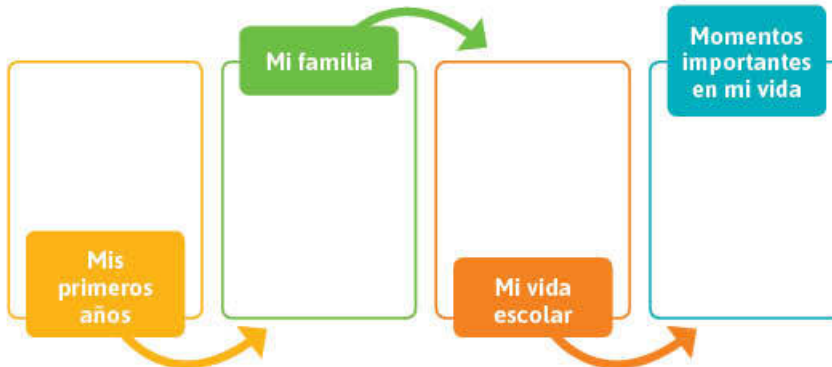

Esquema: ¿Quién soy yo?

4. Comparte tu trabajo con el grupo.
5. Entre todos señalen y comenten las similitudes y las diferencias.

### Desarrollo

#### Diferencias entre hechos y procesos históricos

Todo lo que ocurre segundo a segundo forma parte de la historia. Pero conocer cada uno de esos hechos, además de imposible, es una tarea poco útil. Por eso, de entre los millones de eventos que conforman el pasado (remoto o reciente), quienes estudian la historia se enfocan en lo que llamamos acontecimientos históricos, es decir, aquellos sucesos que tienen especial relevancia respecto a la época o al fenómeno que van a investigar.

Piensa en tu historia. De seguro los hechos que mejor recuerdas son los que tienen mayor importancia en tu vida por ser momentos felices, por significar la conclusión de una serie de esfuerzos, por marcar cambios abruptos, por señalar el inicio de una época de transformaciones. Puede ser el día en que aprendiste a andar en bicicleta o cuando cambiaste de escuela, el curso escolar en el que conociste a tu mejor amigo o, incluso, el día que terminaste los estudios de primaria.

Quando se trata del estudio del pasado de las sociedades, se consideran como **hechos históricos** aquellos sucesos o eventos del pasado que provocaron transfor-



maciones significativas, así como los que tuvieron consecuencias visibles e inmediatas (figura 1.15).

En general, los hechos o acontecimientos históricos se caracterizan por tener una corta duración (horas, días, semanas) y por ser situaciones concretas ocurridas en una fecha exacta. Por ejemplo:

- El 13 de agosto de 1521, día en que los españoles lograron el control de México-Tenochtitlan.
- El 21 de julio de 1969, día en que un astronauta estadounidense pisó por primera vez la superficie lunar.



Miñ obrero-estudiantil por la expropiación petrolera. Fondo: Archivo Casasola

**Figura 1.15** El 18 de marzo de 1938 el presidente Lázaro Cárdenas declaró la expropiación petrolera, hecho que supuso un cambio radical en las formas de explotación de nuestros recursos naturales.

¿Qué provoca que sucesos tan distintos sean considerados acontecimientos históricos? Por una parte, haber originado un cambio o una ruptura respecto al pasado, por otro lado, la relevancia o impacto social en una determinada comunidad. En el primer caso, se inició la destrucción sistemática de las formas de organización, religión y cultura de los pueblos prehispánicos, así como la imposición de una nueva civilización. En el segundo, se trató de un momento culminante de la carrera entre dos potencias mundiales (Estados Unidos de América y la entonces Unión de Repúblicas Socialistas Soviéticas) por dominar el espacio. El que una persona llegara a la Luna no fue un hecho independiente, sino el resultado de una compleja red de intereses económicos, conflictos políticos, conocimientos y experiencias acumuladas a lo largo de muchos años. Lo mismo pasó con la caída de México-Tenochtitlan: fue producto de una serie de estrategias políticas, necesidades económicas, avances tecnológicos, luchas internas que venían suscitándose tiempo atrás, tanto al interior del Imperio mexicano como en España.

Es por eso que decimos que los hechos históricos no son sucesos aislados ni ocurren porque sí. Todo acontecimiento histórico se vincula con otros, anteriores y posteriores; es decir, se relacionan en una compleja red de causas y consecuencias múltiples. En ese sentido, puede decirse que los sucesos históricos son como eslabones de una cadena o un conjunto de éstos que se desarrollan de manera simultánea a lo largo del tiempo (esquema 1.3).



**Esquema 1.3** Simplificación de un proceso histórico. En historia, llamamos procesos a la suma de hechos vinculados entre sí.

¿Cómo identificamos un proceso histórico? Muchas veces los acontecimientos, vistos de manera aislada, parecen carecer de relevancia; en cambio, cuando los estudiamos como parte de algo mayor y en sus diversas relaciones de **causalidad**, descubrimos que su importancia está en la relación que guardan con los otros eventos, como si sólo juntos tuvieran un sentido.

**Glosario**

**Causalidad.** Conexión entre unos fenómenos (causas) con otros (efectos), que utilizamos para explicarlos.

Un **proceso histórico** se refiere a una serie de acontecimientos o hechos sucesivos relacionados entre sí. Se distinguen por marcar transformaciones profundas y duraderas en todos los aspectos: políticos, sociales, económicos y culturales.

A diferencia de los hechos históricos, los procesos tienen una duración más larga, incluso pueden abarcar siglos, ya que los cambios sólo son perceptibles cuando se analizan en una escala mayor a los meses o los años. También existen procesos más cortos porque los eventos que los caracterizan generan cambios bruscos o rupturas (figura 1.16). Incluso varios procesos coexisten o suceden al mismo tiempo, en cualquier caso, determinar el inicio y el fin de éstos es muy difícil. ¿Se puede fijar con precisión el momento en que los habitantes de Nueva España vieron la necesidad de independizarse? ¿En qué fecha específica concluyó el poblamiento del continente americano? Ambos son ejemplos de procesos históricos.

**Figura 1.16** La preocupación de los pueblos prehispánicos por consignar su historia se manifiesta en el Códice Boturini, conocido también como Tira de la peregrinación. En éste se narra por año, el viaje de las tribus nahuas-chichimecas desde la mítica ciudad de Aztlán hasta Tenochtitlan.

Tira de la peregrinación o Códice Boturini, lámina 3, 1530, tira de amate, Biblioteca Nacional de Antropología e Historia

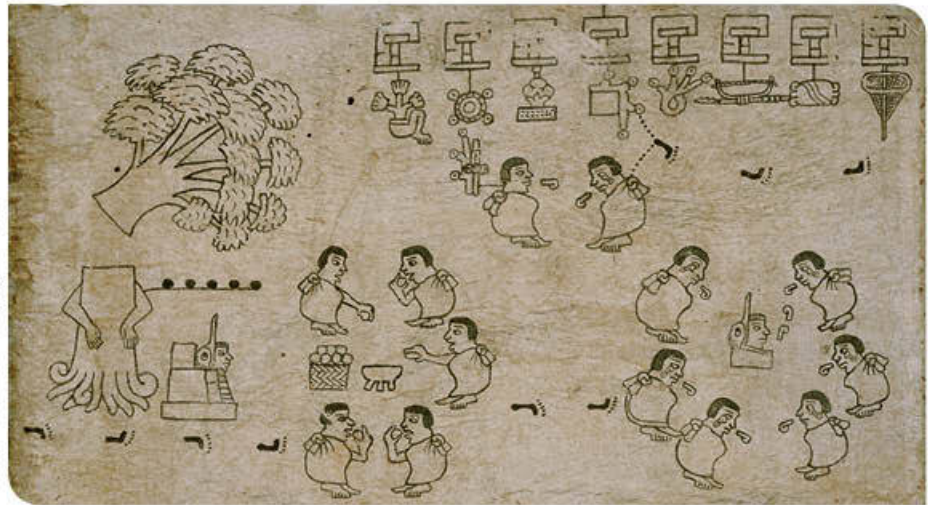

### Recuerda, organiza y relata

1. Retoma el esquema que hiciste al inicio de la secuencia y enriquecélo.
2. Busca fotografías, diarios personales, dibujos, cartas, postales y videos para refrescar tu memoria. También puedes hablar con quienes te conocen y pedirles que te cuenten cosas acerca de tu pasado.
3. Escribe tu autobiografía (el relato de tu vida en primera persona) a partir de esa información. Toma en cuenta lo siguiente.
  - a) Para que tu autobiografía sea fácil de comprender para el lector, sigue un orden cronológico, de lo más antiguo a lo más reciente.
  - b) Presta interés a los acontecimientos que han provocado cambios en tu vida y explica las consecuencias.

### El tiempo histórico

Desde épocas remotas, los seres humanos han sentido la necesidad de medir el tiempo, no sólo para saber el momento oportuno de recoger la cosecha o para prepararse para la crecida de un río, sino para dejar constancia de su propia

existencia. Así surgieron los primeros calendarios con observaciones astronómicas, la consignación de los días más importantes para el culto religioso o la identificación de eventos, como el cambio de dinastías o linajes.

En el caso de Mesoamérica, en particular en las zonas maya y zapoteca, se crearon estelas conmemorativas (figura 1.17) que incluían, además, los grandes hechos de los gobernantes y sus familias, o las victorias bélicas.

La medición del tiempo cumple también otra función: permite conocer y relatar nuestro pasado colectivo. El tiempo puede dividirse con precisión en milenios, siglos, años, meses y días.

Sin embargo, esto no ha sido suficiente para conocer en realidad el desarrollo del devenir humano. Por ejemplo, se puede precisar cuánto duró un mandato presidencial y fecharlo con exactitud, pero no es posible o fácil medir la influencia o la trascendencia que tuvo; tampoco es sencillo calcular los alcances de un modelo de vida social o cultural y abarcar periodos muy extensos cuyos límites temporales, rara vez, se definen con precisión. O bien, se puede calificar un periodo por sus características económicas, políticas y sociales y llamarlo *feudalismo*, y después encontrar esas condiciones o algunas similares en momentos diferentes o en lugares remotos en los que esa denominación ya no sería conveniente.

Cada sociedad tiene su tiempo y su historia, así como un concepto de ésta que se organiza alrededor de un dominio del calendario. En el caso de los cristianos, ellos hacen distinción temporal a partir del antes y el después de Cristo; los musulmanes, por su parte, hablan del antes y el después de la **Hégira**.

Los historiadores, en cambio, fraccionan los periodos en edades, épocas o modos de producción; cada sociedad que pretende conocer o comprender las que le han precedido tiene, a la vez, su propio tiempo, concepto de historia y calendario, y analiza su pasado a partir de todas estas ideas.



Estela zapoteca, Museo Nacional de Antropología e Historia.

**Figura 1.17** Durante la época Clásica, los zapotecos construyeron monumentos y estelas labradas. Los temas que trataron iban desde las conquistas y los registros genealógicos hasta el ascenso de un gobernante al poder o los matrimonios entre familias de la nobleza.

#### Glosario



**Hégira.** Hecho histórico que corresponde a la emigración o huida de Mahoma de La Meca a Medina, el cual se ubica en el año 622 y se toma como punto de partida de la cronología musulmana.

1. Responde las preguntas en tu cuaderno.
  - a) ¿Qué es un hecho?
  - b) ¿Qué es un proceso?
  - c) ¿Cuál es la diferencia entre los dos anteriores?
  - d) ¿Cuál es la utilidad de estos dos términos para el estudio de la historia?
2. Realiza una tabla donde ejemplifiques cinco hechos históricos y cinco procesos.
3. Compártela con tu grupo en sesión plenaria.
4. Verifiquen entre todos que los ejemplos seleccionados correspondan, cada uno, a hechos o procesos históricos.

Cierre

## L2 La explicación histórica

Reflexiona sobre la importancia de explicar los hechos y procesos históricos. Identifica la diferencia entre juzgar y explicar.

### Inicio

- Respondan en grupo.
  - ¿Para qué medimos el tiempo?
  - ¿Esto nos sirve para explicar la historia? ¿Por qué?
  - ¿Explicar es lo mismo que juzgar? Argumenten sus respuestas.

### Desarrollo

#### La periodización

Para conocer y explicar el pasado los historiadores consideran el tiempo al menos en dos sentidos: 1) en el concepto de tiempo que maneja la sociedad que van a estudiar, y 2) en su necesidad de periodizar para su investigación. La periodización es una herramienta metodológica para dividir y estudiar el tiempo en épocas, etapas y periodos. El historiador busca eventos o fechas que significan cambios cualitativos en la vida y la actividad humana, como el descubrimiento de América o la Revolución Francesa. De acuerdo con esta lógica, en el siglo XIX se adoptó la convención de dividir la historia del mundo en cuatro partes (esquema 1.4).

**Esquema 1.4** División de la historia del mundo de acuerdo con los parámetros europeos.



#### Conoce más

Las líneas de tiempo son gráficos que nos permiten organizar información histórica e identificar a simple vista acontecimientos, etapas y procesos. Actualmente existen diversos *software* gratuitos para diseñar todo tipo de líneas, por ejemplo en <http://edutics.mx/UyV> y <http://edutics.mx/UyJ> (consulta: 3 de julio de 2018).

Sin embargo, a pesar de que ésta es la periodización más utilizada en los libros de texto, debes saber que quienes la concibieron eran europeos y, en esa época, lo que pasaba fuera de ese continente se consideraba poco relevante. Por ello, esta división del tiempo no contempló las formas de vida y la organización de Asia, Oceanía, África o América. Tanto en ese caso como en el de la periodización de la historia de México (esquema 1.5), los periodos están delimitados por eventos de gran trascendencia, que han significado cambios en las formas de vivir, pensar, producir y organizarse de los pueblos.

**Esquema 1.5** Propuesta de periodización para la historia de México.



De todo lo anterior, se puede concluir que existen tantas periodizaciones como temas por estudiar; la vida personal, la de los países e incluso los procesos pueden periodizarse.

**Identifica, relaciona y diseña**

1. Distingue en tu autobiografía: acontecimientos, procesos y etapas.
2. Elabora una línea de tiempo de tu historia; puedes hacerla en tu cuaderno o en versión digital. Ilústrala con documentos, fotografías o dibujos.
3. Reflexiona: ¿qué criterios utilizaste para determinar los acontecimientos importantes? ¿Cómo decidiste qué eventos formaban parte de un mismo proceso? ¿Qué elementos te sirvieron para organizar tu historia en etapas?

**Escribir la historia: ¿relatar o explicar?**

En los tiempos más remotos, no se hablaba de historia sino de mitos, leyendas, registros o crónicas; más tarde, se trató del relato, más o menos fundamentado, de sucesos diversos: hechos de reyes, batallas y conquistas; al paso de los siglos, el concepto y la función de la historia sufrieron más transformaciones y se llegó a afirmar que ésta debía ser el relato de los hechos tal cual ocurrieron. Así, esta disciplina se proponía dejar constancia de lo que en realidad había pasado, sin que las ideas, los intereses o las circunstancias del historiador influyeran en su descripción del pasado.

A partir del siglo XIX, de forma paralela al desarrollo de las ciencias naturales, hubo un cambio en el estudio del pasado de las sociedades humanas: no bastaba con conocer los hechos y describirlos, había que comprenderlos. La historia, concebida como ciencia, no se reduce a la mera enumeración de acontecimientos en un relato cronológico coherente, sino a la explicación de éstos a partir del tipo de relaciones que los vinculan entre sí. Esto es, determinar sus múltiples causas y consecuencias, lo que denominamos como **causalidad**.

En más de una ocasión habrás pensado *¿Qué sentido tiene estudiar cosas que ocurrieron hace tanto tiempo y en lugares distantes, como la Revolución Industrial inglesa de mediados del siglo XVIII? Si sólo se tratara de describir las máquinas y los inventos que la caracterizaron, no pasaría de ser un conocimiento como otros de los que adquirimos todos los días y que, probablemente, olvidaremos con el tiempo, pero cuando conocemos los efectos que provocó en las formas de trabajo, en la manera de concebir la educación, en la organización de la sociedad, en las leyes laborales, cuestiones que están presentes en el mundo actual, encontramos el sentido a su estudio. Es decir, la utilidad de conocer el pasado es mayor en la medida en que nos permita también comprender el presente (figura 1.18).*

El conocimiento histórico se construye tras un largo proceso de elaboración por parte del historiador y comprende básicamente dos niveles: el de la investigación o reconstrucción de los hechos y el de la interpretación, que consiste en buscar el significado del pasado para nosotros en el presente, encontrar los vínculos, las conexiones y las estructuras que le dan sentido a los hechos históricos para entender el devenir de la humanidad.

Así los historiadores realizan su labor fundamental: interpretar y explicar acontecimientos y procesos. Esto es encontrar los vínculos, conexiones y estructuras que le dan sentido a los hechos históricos y poder identificarlos como parte de procesos mayores.



Marcha en Oaxaca.



Persona frente a computadora.



Basura en Cuernavaca, Morelos.

**Figura 1.18** La Historia nos permite comprender mejor nuestro presente, pues nos da una explicación acerca del origen de los acontecimientos que vivimos día con día, como las manifestaciones, la tecnología o problemas como la contaminación ambiental.

**Identifica y contesta**

1. Lee el texto y contesta en tu cuaderno lo que se pide a continuación.

En seguida se pusieron en movimiento, todos se pusieron en movimiento: los niños, los viejos, las mujercitas, las ancianas. Muy lentamente, muy despacio se fueron, allí vinieron a reunirse en Teotihuacan. Allí se dieron las órdenes, allí se estableció el señorío. Los que se hicieron señores fueron los sabios, los concedores de las cosas ocultas, los poseedores de la tradición. Luego se establecieron allí los principados [...].

Y toda la gente hizo allí adoratorios (pirámides), al Sol y a La Luna, después se hicieron muchos adoratorios menores. Allí hacían su culto y ahí se establecían los sumos sacerdotes de toda la gente. Así se decía Teotihuacan, porque cuando morían los señores allí los enterraban.

Fuente: *Códice Matritense de la Real Academia de la Historia*, en José Luis Martínez, *América antigua*, VI. El mundo antiguo, México, SEP, 1984, pp. 41-42.

- a) ¿Cuál es el tema central del fragmento?
  - b) A partir de lo que has estudiado, señala si es una explicación histórica o un relato. Argumenta tu respuesta.
2. Observa tu línea de tiempo personal e identifica algunas relaciones de causalidad entre acontecimientos y procesos que conforman tu historia. Elige algunos ejemplos y explícalos.
3. Analiza la línea de tiempo de historia de México (esquema 1.5, p. 36) y, con base en tus conocimientos, identifica algunos acontecimientos de la historia nacional que tienen una relación causal. Explícalos brevemente en tu cuaderno.

**La historia a juicio**

En el siglo V antes de nuestra era (a. n. e.), el historiador griego Tucídides, autor de *Las guerras del Peloponeso*, escribió:

Aquellos que quisieren saber la verdad de las cosas pasadas y por ellas juzgar y saber otras tales y semejantes que podrán suceder en adelante, hallarán útil y provechosa mi historia; porque mi intención no es componer farsa o comedia que dé placer por un rato, sino una historia provechosa que dure para siempre.

Fuente: Citado por Carlos Pereyra et al., en *Historia, ¿para qué?*, México, Siglo XXI Editores, 2005, p. 12.

Para Tucídides, parte de la utilidad del estudio del pasado está en poder juzgar los acontecimientos que podamos vivir y en dar una explicación verdadera del pasado, que no variará en el tiempo. Hoy, la mayoría de los historiadores coincide en afirmar que la función del historiador es explicar el pasado, determinar cambios y permanencias, causas y efectos y, en última instancia, las relaciones de ese pasado con el presente; y como el presente es cambiante, las relaciones que encontremos entre éste y el pasado también estarán sujetas al cambio.

Pero, ¿es labor del historiador juzgar el pasado? La Historia, como una ciencia social, tiene como objeto de estudio el pasado. En este sentido, el historiador busca un conocimiento objetivo, es decir, sin emitir juicios de valor. Sin embargo, esto no siempre es así; en ocasiones interpreta los hechos y procesos históricos a partir de su propio marco de valores (morales, estéticos, éticos): lo bueno y lo malo, lo legítimo y lo ilegítimo, lo agradable y lo desagradable, lo valioso y lo insignificante; y en ese sentido, es incapaz de ser del todo **objetivo** y puede caer en la valoración **subjetiva** de los efectos de un hecho histórico o de la actividad de un personaje o un grupo social, en lugar de explicarlo. Es decir, emite **juicios de valor**.

El historiador debe seguir un método científico (planteamiento de hipótesis, investigación y crítica de fuentes, entre otros aspectos) para llegar a sus conclusiones, las cuales pueden considerarse razonablemente objetivas. En otras palabras, puede mantener sus posturas personales ajenas a su explicación acerca del pasado. Es decir, busca reconstruir el pasado de manera objetiva.

No obstante, los historiadores no se fijan en las mismas cosas, habrá quienes, por ejemplo, para explicar la conquista de México-Tenochtitlan aludirán a las diferencias tecnológicas entre los contendientes o a los problemas internos del Imperio mexica; habrá otros que se refieran a la torpeza de algún personaje o a la cobardía de los combatientes para determinar la caída; y otros más buscarán causas y consecuencias como las que enuncia el primer ejemplo, pero concluirán que fue una masacre injustificable. Así, en muchas ocasiones encontrarás textos históricos que presenten distintos puntos de vista del mismo hecho histórico. Pero también encontrarás que algunos historiadores incluyen un juicio de valor para juzgar la historia, por lo que deberás mantenerte alerta y preguntarte *¿Es una explicación, un juicio o ambas cosas?* Esto implica ser crítico y documentarse para construir nuestra propia postura sobre un acontecimiento, etapa o personaje.

En este libro de texto intentamos explicar en lugar de juzgar, pero la última palabra al respecto la tienes tú.

1. Revisa una vez más tu autobiografía para confirmar que cumple con las características que hemos trabajado en esta secuencia:
  - a) Incluye hechos y procesos.
  - b) Explica relaciones de causalidad entre los eventos que recoge.
  - c) Incluye juicios de hecho y juicios de valor.
2. Si crees que debes mejorarla, destacar algún evento sobre otros por su importancia y efectos o profundizar en alguna explicación, hazlo.
3. Lean en clase algunas de sus autobiografías y coméntenlas.

### Piensa y sé crítico

En esta secuencia estudiaste que la periodización es una herramienta metodológica empleada por el historiador.

1. Elige uno de los siguientes temas y piensa cuál sería la periodización que utilizarías para investigar su historia: a) *smartphone*, b) vehículos autónomos, c) productos orgánicos o d) *internet*.

### Glosario



**Objetivo.** Conocimiento basado sólo en los hechos, pues no depende de la opinión de los individuos.

**Subjetivo.** Conocimiento que se construye y se expresa a partir de la percepción y de los juicios individuales.

**Juicio de valor.** Opinión o evaluación acerca de algo o alguien a partir de la escala de valores personales de quien las emite; suele ser de aprobación o desaprobación. Por ejemplo, *Es imperdonable la actuación de Estados Unidos de América en la Segunda Guerra Mundial.*

### Cierre

# México en la historia mundial, Occidente en la historia de México

Reflexiona sobre la relación entre la historia nacional y la historia mundial. Analiza las razones por las que la historia de Occidente es también parte de nuestra historia.

## L1 La relación entre la historia nacional y la mundial

### Inicio

- Revisa el mapa 1.1.
- Identifica y responde en tu cuaderno lo siguiente:
  - ¿Qué crees que significa *civilización originaria* y en qué se distingue de una no originaria?
  - ¿A qué país de la actualidad pertenece cada una de las civilizaciones originarias?
  - En comparación con las denominadas potencias económicas y militares, ¿cuál es la situación de esos seis países? ¿Son potencias en algún sentido?, ¿en cuál?
  - En el caso de México, ¿es posible identificar, actualmente, alguna influencia de la civilización mesoamericana?, ¿cuál?
- Comparen sus respuestas en parejas. Comenten similitudes y diferencias.

### Mapa 1.1 Las seis civilizaciones originarias del mundo

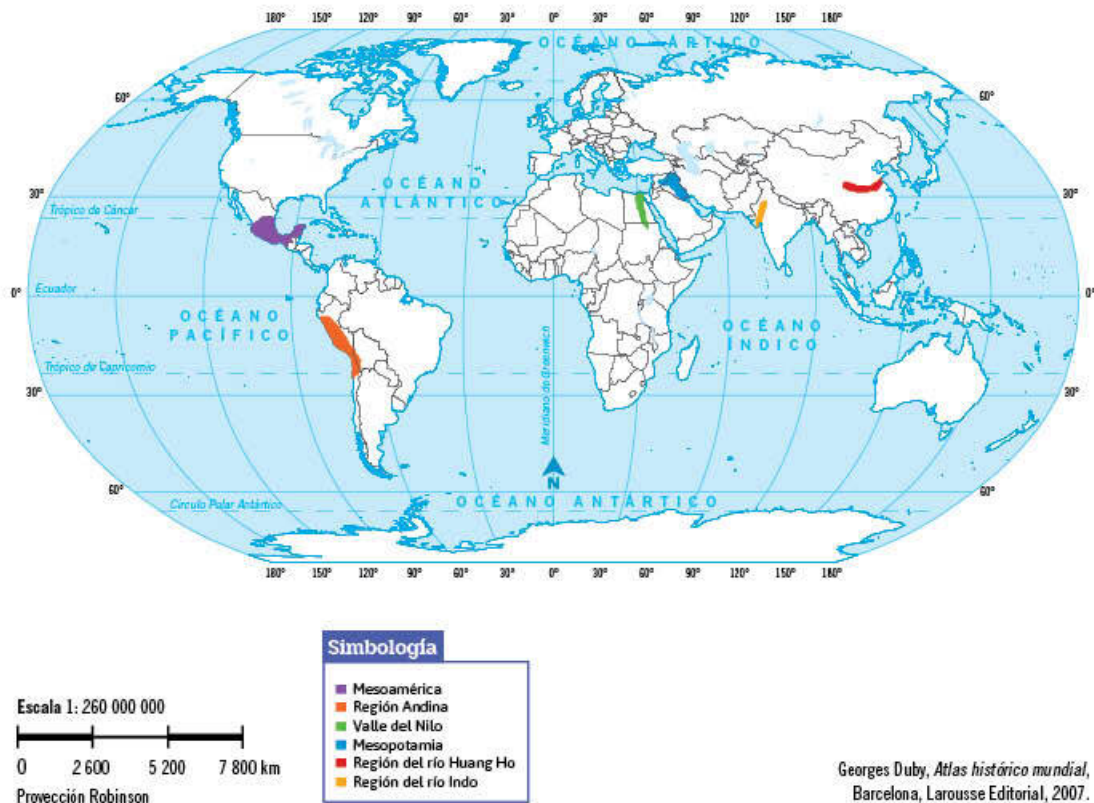

Georges Duby, *Atlas histórico mundial*, Barcelona, Larousse Editorial, 2007.



## Mesoamérica, cuna de civilizaciones originarias

Durante más de 10 mil años, los pueblos indígenas de Mesoamérica, Aridoamérica y Oasisamérica vivieron aislados de los pueblos de África, Asia y Europa; aunque de manera esporádica, tuvieron contacto con otros de América.

A partir del siglo xvi, con la Conquista española inició una nueva etapa en la historia de esos grupos humanos; primero bajo el nombre de Nueva España y luego como México. La gente que ha habitado este territorio ha tenido constante contacto con otras culturas y ha formado parte de la historia mundial.

Los historiadores reconocen seis núcleos civilizatorios que se desarrollaron de forma autónoma: Egipto, Mesopotamia, el valle del Indo, el río Amarillo en China, Mesoamérica y la región andina. Por ello las culturas desarrolladas ahí son denominadas *civilizaciones originarias*. Cada una concibió una serie de elementos de manera autónoma. En el Viejo Mundo, las civilizaciones originarias de África y Asia, que se formaron aproximadamente en el siglo xxx a. n. e., entraron pronto en contacto, de modo que se influyeron. En regiones donde no se desarrolló alguna, como en Europa, aquellas ideas y estilos de vida fueron imitados; así surgieron nuevas civilizaciones llamadas *secundarias*, como la griega, la romana y la cristiana. En Medio Oriente, a partir del siglo vii de nuestra era (d. n. e.), también floreció la islámica.

Por el contrario, el hecho de que las civilizaciones originarias de Mesoamérica, Aridoamérica y Oasisamérica prevalecieron de manera independiente durante tanto tiempo definió profundamente la historia de nuestro país. Sin duda, las tradiciones mesoamericanas e indígenas han formado parte esencial de las culturas de México en nuestros días.

## La Conquista española en la historia mundial

La Conquista fue un acontecimiento trascendental para la historia del mundo. Por un lado, puso en contacto a las civilizaciones mesoamericana y europea-cristiana, lo que después dio paso a la relación con otras del Viejo Mundo. Una de las principales consecuencias de este encuentro fue el intercambio de personas, metales, animales, productos agrícolas, tecnologías e ideas entre todos los continentes. A la fecha, alimentos como el maíz, chocolate, aguacate y tomate, de origen mesoamericano, se producen y consumen en todo el mundo.

Por otro lado, se trató de una guerra terrible, sin precedentes en Mesoamérica ni en Europa. De hecho, marcó el inicio de una serie de conflictos violentos mediante los cuales los países europeos colonizaron y dominaron América, África, Asia y Oceanía, entre los siglos xvi y xix. En el proceso histórico del colonialismo europeo, las acciones de Hernán Cortés fueron un modelo para otros colonizadores europeos. Debido a esto, los pobladores nativos de aquellos continentes sufrieron tantas muertes, despojos, **vejaciones**, explotaciones y enfermedades hasta entonces desconocidas, como ocurrió con los pueblos indígenas de Mesoamérica, Aridoamérica y Oasisamérica.

Como estudiarás en la secuencia 9, la Conquista fue producto de exitosas alianzas entre algunos pueblos indígenas y los españoles; y esto permitió fundar un nuevo tipo de sociedad: la colonial. En ésta, la civilización europea gobernó sobre la mesoamericana que, a su vez, mantuvo muchas de sus formas de orga-

### Glosario

**Vejación.** Agravio, maltrato o humillación, física o psicológica, en contra de una persona o un grupo.



**Figura 1.19** Escena de la vida de Francisco Xavier (El bautismo de los infieles) siglo xviii, óleo sobre lámina.

Museo Nacional de Arte, INBA. Acervo Constitutivo.



**Figura 1.20** En 1867, el gobierno de Benito Juárez decretó la ejecución de Maximiliano de Habsburgo. Este hecho marcó el final de la Segunda Intervención francesa en México.

nización, vida y pensamiento. Nueva España fue la primera de varias sociedades coloniales complejas, como Perú y Brasil, en América, y diversos pueblos en África y Asia (figura 1.19, p. 41).

### México independiente en el mundo

Entre 1521 y 1821, Nueva España formó parte del Imperio español, el más extenso y poderoso de ese entonces. Pero aunque pertenecía al Imperio, desarrolló una identidad propia, resultado de una mezcla de las culturas que convivían, como la española, indígena, africana y asiática. Del proceso de independencia nació una nueva nación llamada México. Así, a lo largo de su vida independiente nuestro país se ha vinculado con las distintas regiones del mundo (figura 1.20). Los acontecimientos que ocurren en otras regiones influyen pues México no está aislado, sino que forma parte de una comunidad global. Por ejemplo, durante los grandes conflictos mundiales como las guerras, nuestra nación se vio afectada económica, política e ideológicamente.

#### Identifica y reflexiona

1. Busca en periódicos actuales (puede ser de forma electrónica) algunas noticias sobre México donde identifiques una relación con el mundo exterior, por ejemplo, "el intercambio comercial", "la migración" o "las relaciones diplomáticas con otros países".
2. Analiza la noticia y redacta un párrafo guiándote con las preguntas ¿Qué papel juega y qué postura tiene México en la nota periodística que estás revisando? ¿Qué relación existe entre lo que sucede en México con lo que pasa en otras naciones? ¿Por qué? Toma en cuenta lo que acabas de leer en esta lección para tu redacción.
3. Intercambia tu texto con otros compañeros y reflexiona acerca de cómo vincularon a México con el mundo.

### ¿Qué significa ser occidental?

A partir del siglo xvi llegaron a lo que hoy es nuestro territorio personas de África traídas como esclavas; asiáticos provenientes de las Filipinas, Japón y China; y europeos, no sólo españoles, sino también portugueses, franceses, italianos y griegos, entre otros. Todos trajeron culturas, tradiciones, alimentos, animales domésticos, tecnologías, ideas y valores que se integraron a nuestra historia. De las diferentes tradiciones que se incorporaron a las culturas originarias, la occidental tuvo más influencia porque fue la cultura de quienes impusieron su dominio. Durante la Colonia, los españoles controlaron el gobierno y las principales instituciones, a pesar de ser la minoría de la población. Luego de la Independencia en 1821, los descendientes de los criollos y la fracción mestiza de la cultura occidental se encargaron de ejercer el poder sobre el resto de la población.

Los grupos de cultura occidental son los más ricos, poderosos y privilegiados de la sociedad. Algunos piensan que esto se debe a que su cultura es superior a las

#### Conoce más



Durante cientos de años, los pueblos indígenas de México desarrollaron un valioso conocimiento sobre hierbas y plantas de uso medicinal. Estos saberes enriquecieron la perspectiva de la medicina occidental. Conoce más al respecto en el libro de: Rafael Valdez Aguilar y Abigail Aguilar, *Herbolario mexicana*, México, Conaculta-México Desconocido, 2005.

tradiciones indígenas, afroamericanas o asiáticas. Aun hasta el día de hoy, muchos **intelectuales** y políticos sostienen que, para progresar, los mexicanos deben *occidentalizarse*. Esta convicción surge de la idea de que la cultura occidental tiene más elementos positivos que otras civilizaciones del mundo. Así, lo que se denomina *occidental* se asocia con modernidad y progreso. Algunas de las características de este modelo son la democracia política, los derechos humanos y la ciencia y tecnología, artes y cultura.

Sin embargo, identificar estos elementos con la civilización occidental es engañoso, pues ninguno le es exclusivo. Por ejemplo, diversas formas de democracia han sido inventadas por diferentes grupos humanos a lo largo de la historia; entre ellos, los griegos antiguos, así como las sociedades indígenas en Aridoamérica y otras regiones de América. La idea moderna de democracia, basada en elecciones y partidos políticos, y la idea de los derechos humanos universales fue puesta en marcha en Europa y América del Norte durante el siglo XVIII; pero fueron enriquecidas y ampliadas por diversos grupos no europeos, como los antiguos esclavos africanos que consiguieron la independencia de Haití en 1804 (figura 1.21), los movimientos descolonizadores que fundaron las naciones independientes de Asia y África en el siglo XX, y los grupos indígenas y afroamericanos que han combatido por sus derechos en Estados Unidos de América, México, Brasil y otros países del continente.

La ciencia moderna también es producto de un prolongado intercambio histórico entre asiáticos, africanos y europeos, así como americanos. En la actualidad, la ciencia y la tecnología no pertenecen de manera exclusiva a los pueblos occidentales, pues se desarrollan en todo el mundo por personas de diversas civilizaciones.



Capitán Marcus Rainsford (1805), litografía.

**Figura 1.21** La revolución de independencia haitiana, de 1791 a 1804, difundió la idea de que los derechos humanos deberían extenderse también a las personas de origen africano.

**Glosario**



**Intelectual.** Es aquella persona que se dedica al estudio y la reflexión de la realidad, las artes, la historia o las letras, y comunica sus ideas tratando de influir en la sociedad.

**Cierre**

En 2017, el INEGI realizó una encuesta de prosperidad y su posición social. Observa la tabla 1.1.

**Tabla 1.1 Prosperidad y posición social en México**

	No terminaron la primaria	Fueron a la universidad	Trabajan en actividades manuales, mal pagadas	Son funcionarios, profesionistas o jefes bien pagados
Personas con piel blanca	15%	29%	36%	31%
Promedio de la población	15%	21%	50%	23%
Personas con piel oscura	51%	5%	75%	9%

- Analicen las estadísticas en clase, con ayuda del profesor, y respondan:
  - ¿Cuáles son las ventajas que tienen las personas de piel más blanca?
  - ¿Cuáles son las desventajas de quienes tienen piel más oscura?
  - ¿Cuál es la relación entre el color de piel y las ventajas o desventajas sociales? ¿Esto es producto de los procesos históricos de nuestro país?
  - ¿Cómo podríamos modificar esta situación? Argumenten sus respuestas.

**Tabla 1.1** Resultados acerca de la encuesta de prosperidad y posición social en México.

Fuente: "Presenta INEGI, por primera vez, resultados sobre la movilidad social intergeneracional", INEGI, Ciudad de México, 16 de junio de 2017, disponible en <http://edutics.mx/w88> (consulta: 7 de junio de 2018).

## L2 Culturas colonizadas

Analiza las razones por las que la historia de Occidente es también parte de nuestra historia.

## Inicio

- Discutan en sesión grupal:
  - ¿Qué principios nos heredó la cultura occidental a partir de la Conquista?

## Desarrollo

## La expansión de Occidente

El papel que la cultura occidental ha ejercido en México y en el mundo no ha sido sólo la difusión de valores e ideas positivas o “civilizar” a los demás grupos humanos;

también ha estado marcado por la violencia. La dominación occidental a escala mundial es producto de la colonización europea del resto de continentes; en ese sentido, México es uno más de los países que han sido occidentalizados de manera obligada (figura 1.22).

En nuestro país, la religión católica, la lengua española y otros valores occidentales (ideas de propiedad, beneficio, piedad y pecado, entre otras) fueron impuestos. Los colonizadores devaluaron y combatieron, incluso llegaron a prohibir y destruir las tradiciones de los indígenas y africanos.

Bajo la dominación colonial, ambos grupos tuvieron menos derechos y privilegios que los españoles, para quienes estaban obligados a trabajar. Lo mismo sucedió en

otras colonias europeas en el mundo varios siglos después, los valores democráticos y científicos occidentales impulsados por la Revolución francesa no fueron aplicados para el gobierno de los pueblos, sometidos a todo tipo de abusos y violencias, esclavizados y despojados de sus tierras y propiedades; en cambio, dichos valores se emplearon para justificar y mantener el dominio por parte de quienes se consideraban a sí mismos superiores.

Después de la Independencia de varias colonias en América, las minorías de origen europeo que gobernaron las nuevas naciones mantuvieron una política de occidentalización sobre la mayoría de la población (indígena y afroamericana) de sus países. En México, por ejemplo, los gobiernos intentaron despojar de sus tierras a las comunidades campesinas, impusieron el español como lengua oficial y exterminaron a los grupos indígenas rebeldes.

Por ello, la occidentalización forzosa de la población mexicana no ha creado una sociedad igualitaria. En el siglo XXI, en nuestro país, tener una cultura más occidental y ser más blanco aún es una forma de privilegio.



Teodoro de Bry, Escenas de América, México.

**Figura 1.22** Este grabado de Theodor de Bry del siglo XVI muestra la violencia de la conquista española en América.

## Reflexiona y argumenta

- Con relación a lo expuesto hasta ahora en esta secuencia, escribe un breve ensayo sobre el significado de la “occidentalización” en México, analizando las ventajas y desventajas de este proceso a partir de la Conquista.

## Más allá de la dominación occidental

A partir de 1960, con el surgimiento y el auge de naciones independientes en África, Asia y Oceanía, la época en que los países occidentales dominaban al resto de la humanidad con relativa facilidad comenzó a declinar. Ha quedado claro que la civilización occidental no es la única ni la mejor o la más poderosa.

Como estudiarás en la secuencia 5, nuestro país es muy diverso y no podemos afirmar que ninguna de sus tradiciones sea superior a otra. La cultura occidental es parte de nuestra historia, pero también lo son las culturas africanas, indígenas y asiáticas.

Por lo anterior, para que México sea más justo y democrático es necesario que reconozcamos el valor de todas estas tradiciones.

En 1977, el músico nigeriano Fela Kuti compuso la canción *Colonial Mentality* ("Mentalidad colonial"), en la que critica la actitud de las élites de su país que se comportaban como si fueran colonizadores de su propio pueblo.

1. Reúnanse en parejas y analicen parte de la letra de esta canción:

Dicen que eres un hombre colonial  
que antes eras un esclavo  
y ahora te liberaron,  
pero tú no te has liberado a ti mismo.

Tienes una mentalidad colonizada  
así es cómo eres  
piensas que eres mejor que tus hermanos  
piensas que los negros no son buenos  
porque te gustan las cosas extranjeras.  
Así es como eres.  
Prendes el aire acondicionado  
y te olvidas de tu país.  
Te pones tu peluca de juez  
y encarcelas a tus hermanos.  
Así es como eres.



2. Escriban en su cuaderno una lista de los defectos que Kuti destaca en quienes tienen una mentalidad colonial.
3. También escriban cuáles de las críticas se pueden aplicar a los grupos de élite que han tratado de occidentalizar a México.
4. Compartan y comparen su trabajo con sus compañeros.
5. Reflexionen sobre alternativas para ese modelo de imposición cultural.

### Piensa y sé crítico

Busca y observa algunos anuncios de publicidad sobre productos de belleza. ¿Identificas elementos que contribuyan a perpetuar el racismo y la discriminación? ¿Por qué? Reflexiona y propón algunas acciones para erradicar estas prácticas.

Cierre

### Conoce más

Descubre más acerca del uso de los estereotipos de belleza en la publicidad. En el sitio @prende2.0 encontrarás el video "Estereotipos en la imagen publicitaria", disponible en <http://edutics.mx/w87> (consulta: 7 de junio de 2018). También puedes observar alguna revista de moda actual y analizar los modelos que aparecen en los productos de marcas prestigiosas y deducir el estereotipo que presentan.

## L1 Diversidad cultural mexicana

## Inicio

1. Define qué entiendes por *diversidad* y escribe dos ejemplos en alguno de los siguientes ámbitos: familia, escuela o comunidad. Ten en cuenta estos aspectos: idiomas que se hablan, costumbres, religión, ideas acerca de la vida, maneras de vestir y gustos musicales.
2. Comparen en grupo los ejemplos que anotaron y comenten las diferencias y similitudes que identifiquen.
3. Expliquen por qué es así.

## Desarrollo

## Glosario

**Pluralidad.** México y la mayoría de los países del mundo son poblados por grupos humanos que tienen diferentes culturas, hablan distintos idiomas y practican diversas religiones; por ello, se dicen que son pluriculturales, lo cual quiere decir que tienen muchas culturas diferentes.



## La diversidad humana y cultural en México

En nuestro país existe una **pluralidad** de personas y de pueblos. Hay también múltiples culturas, idiomas, tradiciones, modos de vida, valores y aspiraciones. Asimismo, tenemos una gran variedad natural o biológica.

Como vimos en las lecciones anteriores, los primeros pobladores del territorio que hoy llamamos México conformaron varios grupos humanos que quizá hablaban lenguas distintas. A lo largo de 12 000 años llegaron otros pueblos de distintas regiones de América. A partir de la Conquista española continuó el arribo de personas provenientes de África, Europa (sobre todo de España), Asia (India, China y Japón, principalmente) y de Medio Oriente (Siria, Turquía, Líbano, por mencionar algunos territorios). Todos ellos tenían diversas culturas y formas de vida, lo que incrementó aún más la diversidad de nuestro país.

Es importante precisar que la diversidad humana no implica diferencias raciales entre los mexicanos, porque “las razas” no existen como realidades biológicas. Esto significa que las diferencias genéticas y físicas entre dos individuos europeos o dos indígenas, sólo por mencionar un ejemplo, pueden ser mayores que las que hay

entre un europeo y un indígena. Por ello debemos tener claro que la auténtica pluralidad que existe en nuestro país tiene que ver con las culturas, las formas de pensar y de vivir, y no con las diferencias biológicas o de aspecto físico entre los mexicanos.

Una de las muestras de la diversidad cultural en México es que se hablan 68 lenguas indígenas, además de algunas de origen europeo, como el español; el *plattdeutsch*, entre los menonitas de Chihuahua (figura 1.23); el romaní, la lengua de los romá o gitanos; el yidis, lengua judía europea; el piamontés entre los inmigrantes



Campamento menonita.

**Figura 1.23** Entre los muchos grupos humanos que han llegado a México se encuentran los menonitas, provenientes de Alemania.

italianos; así como hebreo, árabe, japonés, chino y otros idiomas que han traído los extranjeros a nuestras tierras. A este recuento podemos agregar el número creciente de mexicanos que viven en Estados Unidos de América y hablan inglés.

A pesar de esta riqueza lingüística, el español es la lengua dominante en nuestro país. Esto propicia que muchas personas piensen que para ser mexicano hay que saber hablar este idioma, por lo cual discriminan a quienes hablan una lengua indígena, inglés u otra lengua europea o asiática, y los consideran “menos mexicanos”. Esta actitud debilita la diversidad cultural de México y pone en peligro, en particular, la supervivencia de algunas lenguas indígenas, como veremos en la secuencia 6.

Otra muestra de la pluralidad cultural está en las formas de vestir y de comer que hay en México, así como las diferentes costumbres que se practican y la diversidad en el ser y el pensar. Incluso entre quienes hablan español existe gran variedad cultural, la cual dependerá de la región del país de la que provengan, de su religión y sus valores. En la actualidad distinguimos claramente a las personas que vienen del norte por su acento al hablar y porque usan palabras diferentes a las que emplean las personas del sur.

Otro ejemplo de un nuevo tipo de diversidad cultural en nuestro país son las diferentes culturas que han desarrollado los jóvenes de las grandes ciudades en las últimas décadas, como los punks, los emos, los banda y muchos otros grupos.

En México también hay una diversidad de tradiciones, muchas nativas y otras provenientes de otros países. Hemos visto cómo los diferentes estilos gastronómicos combinan elementos prehispánicos y de épocas posteriores. La costumbre de comer tortillas, tamales, atole, pinole y otros alimentos preparados con maíz, es de origen prehispánico. Otras, como el uso de un asador giratorio para hacer los llamados *tacos al pastor* (o de trompo, como se les conoce en el norte del país), provienen de Medio Oriente.

La fiesta del Día de Muertos y la tradición de las ofrendas a los difuntos es una combinación de celebraciones prehispánicas y mediterráneas, tanto católicas como anteriores a esta religión. El *Halloween*, que cada vez se combina más con estas costumbres, proviene de Irlanda y de Estados Unidos de América (figura 1.24). Asimismo, los tipos de música que se escuchan en México son resultado de la combinación de tradiciones americanas, africanas y europeas, como la salsa, la cumbia, el rock o el corrido.

Otra manifestación de la diversidad cultural en México son las heterogéneas formas de vida entre los diferentes grupos humanos; es decir, las maneras en que las personas consiguen su sustento, el tipo de casas en que viven, desde los departamentos en multifamiliares de las grandes ciudades hasta las casas construidas con materiales naturales en muchos pueblos; también cambian los espacios donde conviven, que pueden ser las plazas de sus pueblos, los clubes deportivos, los centros comerciales, así como las distintas costumbres que tienen, desde su dieta hasta su

### Conoce más



En la página del Instituto Nacional de Lenguas Indígenas (Inali), consulta el “Prontuario de frases de cortesía en lenguas indígenas”, entre las que encontrarás el matlatzinka (bot’una), el zapoteco (didza xidza) y el otomí (hñahñu), entre otros, disponible en <http://edutics.mx/U9L> (consulta: 17 de febrero de 2018).

En el sitio @prende 2.0, puedes ver el video “Náhuatl. Riqueza cultural”: <http://edutics.mx/U9b> (consulta: 16 de febrero de 2018).

Y de la colección Libros del Rincón, consulta el libro bilingüe de Carlos Montemayor, *Los mayas y sus raíces de agua*, México, SEP-Producciones Sin Sentido Común, 2015.



**Figura 1.24** En nuestro país conviven las tradiciones mesoamericanas y mediterráneas del Día de Muertos, con la tradición irlandesa y estadounidense del *Halloween*.

Día de Muertos en Tetela el Volcán.



**Figura 1.25** Los grupos indígenas en diversas partes del mundo luchan por proteger su territorio y mantener sus formas tradicionales de vida y organización. En la imagen vemos a mujeres indígenas peruanas (izquierda) y a una mujer de la etnia seri (en el norte de México) con su hija.

manera de vestir y de divertirse. Tal diversidad abarca otros aspectos de la vida, como las formas de gobernarse y de hacer política, la economía, la organización de las familias, etcétera.

Esta pluralidad es producto de los procesos históricos que han vivido los grupos humanos en nuestro país, desde tiempos prehispánicos, pasando por el periodo colonial y hasta el presente.

### Reflexiona

1. Lee y realiza lo que se indica.

La principal consecuencia de la Conquista [...] fue el mestizaje. Esta mezcla se dio en muy diversos aspectos: desde el más evidente del mestizaje racial, hasta muchas variantes del que podríamos llamar mestizaje cultural [...] el territorio que hoy conocemos como México cobijaba a muy diversos grupos indígenas perfectamente diferenciados entre sí, no sólo por sus variados elementos culturales, como son el atuendo tradicional, la vivienda, las costumbres religiosas o la cocina, sino por algo más tajante y evidente: el idioma. [...] Cuando una cultura se empieza a perder o diluir, lo primero que comienza a desaparecer es la lengua propia; por ello, la permanencia del idioma autóctono es el mejor indicador de la sobrevivencia cultural de un pueblo [...] Nuestra diversidad cultural, pluriétnica, no podría ser un fenómeno repentino: es el desenlace actual de nuestra historia antigua.

Fuente: José N. Iturriaga, *Las cocinas de México I*, FCE, México, disponible en [http://bibliotecadigital.ilce.edu.mx/sites/fondo2000/vol2/20/htm/sec\\_5.html](http://bibliotecadigital.ilce.edu.mx/sites/fondo2000/vol2/20/htm/sec_5.html) (consulta: 1 de julio de 2018).

2. Responde.

a) Con relación al contenido de esta lección y el fragmento de José N. Iturriaga, ¿por qué nuestra nación cuenta con una gran diversidad cultural?

3. Comenten en clase qué observan a su alrededor como ejemplos de la pluralidad de nuestro país.



En nuestro país, muchas comunidades viven de la agricultura y tienen una forma de vida que se asemeja, en muchos aspectos, a la de los pueblos indígenas prehispánicos (aunque no hablen necesariamente una lengua indígena). En las últimas décadas, mujeres y hombres campesinos se han sentido obligados a dejar sus pueblos para buscar trabajo y una mejor posición social en otras regiones de México y en Estados Unidos de América. No obstante, han hecho un enorme esfuerzo por defender su forma de vida tradicional, pues les parece (y lo es) muy valiosa (figura 1.25, p. 48). Por otro lado, existen amplios grupos de mexicanos que tienen una forma de vida que llaman *moderna*. Ellos participan de la cultura global de la tecnología, el consumo, los medios de comunicación, la moda y la cultura.

Como puedes ver en la tabla 1.2, nuestro país tiene una gran diversidad religiosa. Si bien la mayoría de los mexicanos se definen como católicos, la manera en que este grupo practica y vive esta religión es muy diferente. Además, hay un número creciente de compatriotas que practican otras doctrinas, como el cristianismo, el judaísmo o el islamismo. Está en aumento el número de personas sin religión, pues hacia el año 2000 existían 2 982 000, lo que indica esta cantidad es que casi se duplicó la cifra en 10 años. Cada una de estas comunidades define su vida de acuerdo con creencias distintas.

En el México de hoy, tanto la diversidad de valores morales, como las aspiraciones personales y sociales son muy vastas. Numerosos conjuntos de mexicanos tenemos ideas diferentes con respecto al papel que deben realizar las mujeres y los hombres en la sociedad, la diversidad sexual y los derechos de las personas con orientaciones sexuales diferentes a la heterosexual.

También tenemos ideas políticas distintas, así como definiciones variadas de qué es una buena vida, es decir, para qué vale la pena tener dinero y en qué gastarlo. Para algunos la riqueza económica debe ser acumulada por los individuos para comprar los productos más cotizados a escala mundial. En cambio, otros piensan que esa riqueza sirve para contribuir a las fiestas y la vida social de sus comunidades, sólo por mencionar un par de ejemplos.

**Conoce más**



En la página del Consejo Nacional para Prevenir la Discriminación (Conapred), conoce las dificultades que enfrentan las personas lesbianas, gay, bisexuales, transexuales, travestis, transgénero e intersexuales (LGBTTI) con relación a sus derechos, disponible en <http://edutics.mx/UCK> (consulta: 2 de julio de 2018).

**Tabla 1.2 Principales religiones practicadas en México**

Religión	Número de practicantes
Catolicismo	92 924 489
Protestantismo, pentecostal, cristianismo, evangelicalismo	8 386 207
Sin religión	5 262 546
Adventismo, mormonismo, testigos de Jehová	2 537 896
Judaísmo	67 476
Islamismo	3 760

Fuente: Panorama de las religiones en México 2010, INEGI, 2011.

1. Investiguen acerca de la diversidad cultural que existe en su estado.
2. Elijan, por equipo, uno de los tipos de diversidad descritos en esta lección.
3. Busquen en los sitios de internet de las instituciones públicas, federales y estatales, así como en los libros disponibles de su biblioteca, las características de ese tipo de diversidad cultural en su estado.
4. Redacten sus resultados y complementen la información con estadísticas, gráficas e imágenes.
5. Con el resultado de todos los equipos elaboren un periódico mural sobre la diversidad en su estado e incluyan una reflexión acerca de los orígenes de ésta.

**Cierre**

**Portafolio**



Retoma los conceptos de esta actividad para el Taller de investigación de la Unidad 3.

## L2 Origen de las diferencias culturales

Reflexiona sobre el origen de las diferencias culturales en el México de hoy.

### Inicio

1. A partir del texto citado en la página 48, respondan la pregunta en una sesión grupal.
  - a) ¿Cuál fue la principal consecuencia de la Conquista?
  - b) ¿Qué relación tiene con las diferencias culturales en el México actual?

### Desarrollo

#### Glosario

**Diversidad cultural.** La convivencia de distintas culturas en un mismo espacio geográfico.

### La historia de la diversidad cultural en México

Para comprender el origen de las formas de la **diversidad cultural** en el México de hoy, es necesario entender su larga historia. Ésta nos explica la vinculación entre la diversidad humana y cultural, y la desigualdad; las formas de racismo e intolerancia, así como los retos que enfrenta nuestra democracia para vencer estos problemas.

La diversidad cultural existe en nuestro país desde los asentamientos de sus primeros pobladores. Cuando surgió la civilización en Mesoamérica, a partir del año 1000 a. n. e., los gobiernos de esta región no trataban de imponer su idioma ni su cultura a las poblaciones que dominaban, por lo que la diversidad se mantuvo y se desarrollaron distintas civilizaciones que interactuaron en Aridoamérica, Oasisamérica y Mesoamérica. Por un lado, era frecuente que en las ciudades o los pueblos vivieran grupos con lenguas, culturas y tradiciones diferentes y, por otro el comercio, las migraciones y las guerras de conquista ayudaban a difundir ideas y tradiciones entre los poblados.

De esta manera, las civilizaciones de Mesoamérica combinaron una gran diversidad de idiomas y culturas con una importante unidad de tradiciones y costumbres. La unidad y la diversidad no eran contradictorias, sino que se reforzaban unas a otras. La gente sabía convivir con personas que hablaban lenguas diferentes y el comercio funcionaba porque cada pueblo producía, por ejemplo, telas distintas o comida variada.

En las otras áreas culturales, como Aridoamérica y Oasisamérica, la diversidad cultural también era una realidad. Muchos grupos pequeños estaban distribuidos a lo largo de un territorio muy variado y practicaban formas diferentes de subsistencia y de vida. Asimismo, establecieron redes comerciales entre sí y con los pueblos mesoamericanos, de modo que compartieron tradiciones, como el cultivo del maíz o el culto a ciertos dioses.

Después de la Conquista española, la diversidad humana y cultural de México aumentó de forma considerable, pues llegaron personas provenientes de todos los continentes. La mayoría de África, aunque lo hicieron en condición de esclavos; también se presentaron personas de España y otras partes de Europa y, en menor medida, de Asia.

En ese tiempo, el régimen colonial español estableció una jerarquía entre los diferentes grupos humanos. Los españoles ocupaban las posiciones más importantes de la sociedad, en el gobierno y la Iglesia, además de ser dueños de las grandes propiedades y empresas; los indios, como llamaron a los pueblos originarios de lo que hoy es el

**Tabla 1.3 Cambios en los porcentajes de la población mexicana hablante de español y de lenguas indígenas (entre 1808 y 2015)**

Año	Hablantes de español (%)	Hablantes de lenguas indígenas (%)
1808	40	60
1885	62	42
1921	71	29
2015	93	7

Fuentes: Federico Navarrete Linares, *Las relaciones interétnicas en México*, México, Universidad Nacional Autónoma de México, 2004.

"Estadísticas a propósito del Día Internacional de los Pueblos Indígenas", INEGI, 2016, en [http://www.inegi.org.mx/saladeprensa/aproposito/2016/indigenas2016\\_0.pdf](http://www.inegi.org.mx/saladeprensa/aproposito/2016/indigenas2016_0.pdf) (consulta: 12 de abril de 2018).

territorio mexicano y de toda América, debían trabajar para ellos y pagarles tributo. La inmensa mayoría de los africanos eran esclavos, traídos contra su voluntad a estas tierras para servir y trabajar para los europeos. Los hijos de indígenas y españoles, y de africanos y españoles, fueron llamados *mestizos* y *mulatos*, respectivamente, y tuvieron una posición intermedia, pero siempre debajo de los españoles. Las desigualdades y las formas de discriminación entre los grupos humanos que surgieron en esta época han perdurado hasta nuestros días.

Otro de los elementos que introdujo el régimen colonial español fue la intolerancia religiosa, pues impuso la religión católica para toda la población y persiguió de manera violenta las religiones precolombinas, el judaísmo y cualquier otra creencia.

Tras la Independencia de Nueva España, el gobierno abolió las diferencias legales entre personas de origen africano, europeo e indígena que habían imperado durante el periodo colonial; sin embargo, la nueva república instituyó otras formas de discriminación y exclusión. Primero, adoptó al español como único idioma oficial, pese a que a principios del siglo XIX la mayoría de la gente no hablaba ese idioma sino una de las múltiples lenguas indígenas (tabla 1.3, p. 50). También se obligó a la población a adoptar la cultura occidental, las formas de vida y los valores de los grupos europeos y mestizos que vivían en las ciudades.

Como resultado de estas políticas, en el siglo XIX comenzó un fenómeno de unificación lingüística y cultural llamado *mestizaje*. Pese a lo que muchos pensaban en esa época (e incluso en la actualidad), éste no significó una mezcla de etnias, resultado de los matrimonios entre indígenas, europeos y africanos. Fue un cambio de cultura y de idioma acelerado por el proceso de desarrollo económico del país, pues se asoció al crecimiento de las haciendas, las ciudades, las minas y las fábricas. Esto quiere decir que, para participar del progreso económico, la mayoría de los pobladores del país debía abandonar su cultura y su lengua indígena a favor de la lengua española y la cultura mestiza occidental (figura 1.26). Los afromexicanos, es decir, las personas de origen africano, también fueron obligados a asimilarse a los mestizos. Los pueblos indígenas que se negaron a la conversión, como los yaquis de Sonora y los mayas de Yucatán, fueron perseguidos y masacrados.

Por primera vez en la historia de México, entre los siglos XIX y XX, el idioma español se convirtió en la lengua mayoritaria del país; asimismo, muchos mexicanos comenzaron a definirse como mestizos. Sin embargo, los pueblos indígenas seguían hablando lenguas diferentes y la diversidad cultural no desapareció. Desde mediados de la década de 1970, los indígenas y los afromexicanos comenzaron a luchar para que se reconociera su existencia y su derecho a mantener su idioma, cultura, formas de vida y aspiraciones. En 1992, la Constitución Política reconoció el carácter multicultural de nuestra nación. En 1994, el Ejército Zapatista de Liberación Nacional (EZLN), conformado mayoritariamente por mujeres y hombres mayas de Chiapas, se declaró en rebeldía para defender los derechos de los pueblos indígenas (figura 1.27).



Retrato de Ignacio Manuel Altamirano, 2018.

**Figura 1.26** Ignacio Manuel Altamirano fue un ejemplo del mestizo en el siglo XIX; es decir, una persona de origen indígena que adoptó el español y la cultura occidental.



Mujeres zapatistas, San Cristóbal de las Casas, Chiapas.

**Figura 1.27** La rebelión del EZLN, en 1994, impulsó el reconocimiento de la diversidad cultural en México.

Como resultado de éstas y otras luchas, hoy se ha comenzado a reconocer el valor de la pluralidad, y el gobierno ya no intenta terminar con ella, como sucedió en los dos siglos anteriores. Entre otras cosas se ha impulsado la educación bilingüe e intercultural y se han abierto numerosas universidades con ese enfoque. No obstante, aún falta mucho para lograr que la diversidad en México no se asocie con la desigualdad y la discriminación.

### Amenazas a la diversidad

La diversidad cultural es una de las principales riquezas de nuestro país. No obstante, está amenazada por la desigualdad, la discriminación y la falta de democracia, por lo que es muy importante que encontremos maneras de protegerlas y defenderlas.

En México existe una terrible desigualdad económica y social. Las diferencias en la riqueza económica tienen mucho que ver con distintas cuestiones culturales entre los grupos humanos que viven en el país (figura 1.28).

Por ejemplo, los hablantes de una lengua indígena suelen ser más pobres, tener menos educación y peor salud que quienes hablan español. Además, ganan menos dinero: el salario de un trabajador indígena del campo es en promedio la mitad del salario de un trabajador mestizo. Las indígenas son aún más excluidas: por su

lengua, cultura y género, es decir, por ser mujeres. La tasa de analfabetismo de este grupo es más del doble de la que existe entre las mujeres no indígenas. Éstas son algunas de las razones por las que suelen integrar el sector más pobre de nuestra sociedad.

La reducción de la desigualdad ayudaría a que la riqueza de la diversidad cultural fuera aún mayor, pues cada grupo podría desarrollar sus culturas y sus formas de vida para cumplir sus aspiraciones de forma más plena, lo que contribuiría al bienestar de todos.

Otro problema de la vida social de México es la prevalencia de la discriminación y el racismo. La primera se dirige, sólo por mencionar algunos ejemplos, contra las mujeres al negarles ciertas oportunidades o al pagarles menos sólo por su género; a las personas que no son católicas o que no hablan español, como los hablantes de lenguas indígenas o los extranjeros.

El racismo es la discriminación contra las personas, debido a su aspecto físico o su cultura. En México, los pueblos originarios son víctimas de éste cuando se les niega el acceso a una tienda por la manera en que están vestidos o se les trata mal en las oficinas públicas por no hablar español; es frecuente que a este grupo de la sociedad no se le tome en cuenta para obtener empleos u otras oportunidades de mejoría social. Asimismo, los mestizos más morenos son diferenciados con frecuencia por su color de piel. En la televisión y la publicidad predominan actores y modelos con piel blanca y casi nunca morenos, como la mayoría de los mexicanos. Esta marginación es otra forma de racismo que perjudica a la población.



Familia de peones en la Ciudad de México.

**Figura 1.28** Limosneros en las calles de la Ciudad de México de 1906.

**Reflexiona y propone****1. Lee y realiza lo que se solicita.**

La discriminación es una amenaza para la diversidad cultural en México. Por ésta se entiende el trato negativo y desventajoso que se da a una persona por tener un color de piel diferente al que se creería que es aceptable para cierto sector, por ser de un sexo particular, por sus creencias religiosas, por el idioma que habla o por su orientación sexual, entre otros aspectos.

2. Comenten en el salón si ustedes han presenciado, padecido u oído hablar a alguien que haya sufrido un acto discriminatorio.
3. Propongan dos acciones para evitar la discriminación en la escuela o localidad.

**El valor de la diversidad para la democracia**

En una nación democrática, la diversidad cultural es necesaria y positiva para el funcionamiento del gobierno, pues proporciona a la sociedad diferentes opciones de formas de vida, valores y prácticas políticas, además permite que cada comunidad busque la que más le convenga. Cada forma de vida diferente es una posibilidad de desarrollo válida para las comunidades de nuestro país y para nuestra sociedad en su conjunto. Todos podemos aprender de los que piensan y viven de una manera distinta a la nuestra. Para ello, es necesario que practiquemos la tolerancia, es decir, el respeto a los demás y sus formas de vida. Una actitud respetuosa es el mejor antídoto contra la discriminación y el racismo.

Para que la democracia funcione plenamente en un país como México, debe respetarse la diversidad, permitiendo que cada grupo humano hable su propio idioma y practique sus costumbres; desarrolle sus formas de vida y defina sus aspiraciones. Sólo la democracia puede lograr que las diferencias entre las culturas se resuelvan por medio del diálogo.

1. En equipo, elaboren un cuadro sinóptico para representar las principales manifestaciones de la diversidad cultural en México y su origen.
2. Analicen el cuadro e identifiquen cuáles de ellas tienen un origen histórico común.
3. Hagan una lista de acciones para fomentar el respeto a la diversidad cultural y para combatir la discriminación y el racismo.
4. Compartan su trabajo con el resto del grupo y discutan acerca de la importancia de la diversidad cultural en México y en otros países.

**Piensa y sé crítico**

¿Por qué los estereotipos de belleza que la publicidad promueve son contrarios a los valores de la diversidad? Con relación a lo que has aprendido sobre las ventajas de la diversidad y el origen de las diferencias culturales ¿qué recomendaciones le harías a quien se dedica a crear publicidad y comerciales?

**Conoce más**

El 21 de mayo, la Organización de las Naciones Unidas para la Educación, la Ciencia y la Cultura (Unesco, por sus siglas en inglés) conmemora el Día Mundial de la Diversidad Cultural para el Diálogo y el Desarrollo.

Pero, ¿para qué se establecen los días internacionales? Con ello, la Unesco busca recordar y señalar que existe un problema sin resolver; un tema pendiente en las distintas sociedades del mundo. Así se pretende que los países tomen medidas al respecto y que los ciudadanos las exijan.

**Cierre**

## L1 Elementos de la tradición indígena en la cultura nacional

### Inicio

- Comenten sus ideas sobre las siguientes cuestiones.
  - ¿Qué entienden por “tradición indígena”?
  - ¿Cuál es la importancia de las tradiciones indígenas para los mexicanos en el siglo XXI?
- Organicen dos equipos. A manera de debate, uno expresará argumentos a favor de la siguiente proposición y el otro en contra.
  - Las tradiciones indígenas son la base principal de la cultura mexicana actual.
- Escriban en su cuaderno, de forma individual, una conclusión.

### Desarrollo

#### Herencia cultural indígena

Así como tus compañeros y tú debatieron acerca de la importancia de las tradiciones indígenas para la cultura mexicana, intelectuales, escritores y políticos han discutido el tema desde antes de la Independencia, hace 200 años.

En el siglo XIX la polémica se dividió en dos bandos. Por un lado, los llamados *indigenistas* defendieron la importancia y el valor de las tradiciones de los pueblos prehispánicos. Historiadores y políticos, como Servando Teresa de Mier y Carlos María Bustamante, respectivamente, dieron particular relevancia al imperio de los mexicas o aztecas porque, según ellos, había sido el reino más poderoso y civilizado de los tiempos anteriores a la Colonia (figura 1.29). Por ello, creían que el nuevo país que se había independizado de España era el heredero de ese gran imperio por lo que debía llamarse Anáhuac o México. Sin embargo, no sentían la misma admiración por los grupos indígenas del siglo XIX, a los que consideraban dañados y oprimidos por la conquista española y el régimen colonial. Sostenían que, para el bien de la nación, esos pueblos debían ser educados y obligados a hablar español.

En el otro bando, los llamados *hispanistas*, como José María Luis Mora y Lucas Alamán, afirmaban que los pueblos indígenas prehispánicos tenían una religión demoníaca y una cultura de poco valor (figura 1.30, p. 55). Como los conquistadores españoles impusieron la religión cristiana y la civilización en estas tierras, la cultura hispana definía la cultura nacional. Así, los esfuerzos en el país tendrían que encaminarse a suprimir los restos de esas antiguas culturas entre la población y occidentalizar por completo a los pueblos indígenas.



Estatua de Cuauhtémoc, Ciudad de México.

**Figura 1.29** Los indigenistas han defendido la figura histórica de Cuauhtémoc como el último rey mexica, o azteca, y el héroe de la lucha contra los españoles.

Este debate continuó los siguientes 150 años. A fines del siglo xix y principios del xx, por ejemplo, los defensores del mestizaje de la población mexicana, como Justo Sierra, Andrés Molina Enríquez y Manuel Gamio, afirmaron que somos herederos tanto de las culturas prehispánicas de nuestras madres indígenas, como de la cultura cristiana y occidental de nuestros padres españoles. Sin embargo, pensaron que esta última era mejor, por lo que los mestizos debían occidentalizarse cada vez más, aunque mantuvieran un sentimiento de orgullo por su pasado prehispánico.

En contraste, hacia finales del siglo xx, el antropólogo Guillermo Bonfil publicó *México profundo* (1987), donde afirmaba que la verdadera identidad cultural mexicana provenía de la civilización mesoamericana (con una historia milenaria en nuestro país) y que precisaba la forma de vida, las principales tradiciones y las aspiraciones de la mayoría de los mexicanos (figura 1.31). En este mismo sentido, el historiador Alfredo López Austin ha publicado varios libros en los que sostiene que los pueblos indígenas de Mesoamérica poseen una forma particular de ver el mundo y de interpretarlo, a esto se le llama **cosmovisión**. Es decir, estas culturas, al igual que otras, tienen diversas formas de interpretar lo que observan y así comprender lo que los rodea. Esto lo han conservado desde tiempos prehispánicos hasta el día de hoy, y se manifiesta en la manera en que plantan el maíz, en los rituales que realizan para pedir lluvias, en sus ideas acerca de la salud y la enfermedad y en sus mitos y creencias.

El debate continúa hasta la fecha sin que se llegue a una conclusión que todos acepten. En realidad, el desacuerdo no es malo, ya que refleja la diversidad cultural de nuestro país. Por otro lado, en la cultura diversa y plural del México de hoy es muy difícil distinguir tajantemente entre tradiciones de origen indígena prehispánico y las de origen español o africano. Tras cinco siglos de convivencia e intercambio, estas formas de vivir y pensar tan disímiles se han combinado de una manera muy compleja.

Más allá de estas dificultades, es importante que aprendamos a apreciar el valor de las tradiciones y las culturas indígenas para la vida de todos los mexicanos. Este reconocimiento nos permitirá tratar con más justicia a mujeres y hombres indígenas de hoy, quienes padecen explotación, racismo y discriminación.

### Las tradiciones indígenas

A lo largo de más de 12 000 años de historia, los pueblos indígenas mexicanos dejaron una profunda huella en cada rincón de nuestra nación.

En la actualidad, los vestigios arqueológicos de estos pueblos se ubican en casi todas las regiones de México. En particular, los restos de las grandes ciudades, con sus inmensos templos y vistosos palacios, son una gran fuente de orgullo para nuestra cultura. Pero su influencia en nuestro territorio va más allá de estas hermosas ruinas, como las llamamos; también se encuentra en bosques y desiertos.



**Figura 1.30** Los hispanistas han defendido que los españoles trajeron la civilización a México, y que fueron benévolos protectores de los indígenas, como fray Bartolomé de las Casas.



**Figura 1.31** El antropólogo Guillermo Bonfil estudió los rituales de los graniceros o tiempos de las comunidades campesinas como muestra de la supervivencia de la civilización mesoamericana.

Fray Bartolomé de las Casas, Félix Parra, óleo sobre tela, Museo Nacional de Arte, INBA, Acervo Constitutivo.



**Figura 1.32** La milpa es un sistema de cultivo muy eficiente desarrollado por los indígenas y que en la actualidad se sigue utilizando en diversas partes del país.

La inmensa biodiversidad de México no sólo es producto de la variedad geográfica y climática, sino también de los diferentes grupos que han habitado en nuestro territorio. Por milenios los pueblos indígenas inventaron formas muy particulares de vivir en las distintas regiones de México, aprendieron a cultivar los vegetales más adecuados para cada una y aprovecharon los recursos de manera muy creativa (figura 1.32). Por ello, podemos decir que los mexicanos vivimos en un territorio que ha sido domesticado o modificado en buena medida por sus antepasados.

Somos herederos de una larguísima tradición de agricultura mesoamericana, pues hasta el día de hoy basamos nuestra dieta en el maíz y sus productos, como tortillas, tamales, atole, pinole y pozole, entre muchos otros. Esta tradición indígena ha modificado también el paisaje de buena parte del país, por medio de la construcción de obras de riego o de terrazas en las montañas. Entre las formas de cultivo destacan las chinampas, cuya estructura se analiza en la infografía de esta lección (pp. 60-61).

Además de una dieta única en el mundo, los pueblos indígenas nos heredaron las distintas formas de cultivar el maíz y muchas otras plantas. El maguey y los agaves, por ejemplo, son elementos de esta herencia agrícola mesoamericana. A la fecha, se cultivan en las tierras altas y frías del país y en las regiones áridas y sirven para producir fibras y bebidas.

Por otro lado, las comunidades indígenas han desarrollado, en los ecosistemas que habitan, como selvas, bosques o desiertos, sistemas sustentables para el aprovechamiento de sus recursos naturales. Esto les ha permitido que muchos de los lugares donde habitan estos grupos sean considerados como áreas de gran biodiversidad y valor ecológico. Asimismo, constituyen también una de nuestras principales fuentes y reservas de agua potable.

### Nombres de origen indígena

Por todas las regiones de México e incluso más allá de sus actuales fronteras, muchos lugares, poblaciones, montañas, ríos y otros accidentes geográficos tienen nombres en lenguas indígenas, aunque a veces ya españolizados, es decir, convertidos al español (figura 1.33).

El nombre mismo de nuestro país proviene del náhuatl, en el que se pronunciaba *Meexico* (con acento en la *i*, no en la *e*). Al parecer, esta palabra significaba “lugar en el ombligo de la Luna”, porque la Ciudad de México fue construida en medio de una laguna.

La mayor parte de los poblados que surgieron desde tiempos prehispánicos conservan en la actualidad sus nombres en lengua indígena, principalmente en náhuatl, que era el idioma que hablaban los mexicas o aztecas y el que los españoles aprendieron rápidamente tras la conquista, por lo que tradujeron los nombres en otras lenguas indígenas al náhuatl. Por ejemplo, la ciudad de Cuernavaca, capital del estado de Morelos, en náhuatl



**Figura 1.33** Muchos nombres de lugares en nuestro país tienen su origen en náhuatl o en otras lenguas indígenas.



se llamaba *Cuauhnáhuac*, “lugar rodeado de bosques”; Oaxaca, era *Huaxyacac*, “en la punta del guaje o calabaza”, palabra de origen náhuatl pese a que el idioma que se hablaba en esa región era el zapoteco.

Otras poblaciones adoptan el nombre de su **santo patrono** o de algún héroe nacional; así, por ejemplo, tenemos San Andrés Tomatlán (en Iztapalapa, Ciudad de México), que significa “lugar donde abundan los tomates”, o Tuxtla Gutiérrez (capital de Chiapas), del náhuatl *Tochtlán*, “lugar de conejos”, y del apellido del general Joaquín Miguel Gutiérrez.

También hay términos de origen indígena que han sobrevivido y están presentes en los nombres de los componentes naturales del espacio geográfico, ríos, montañas, lagunas, volcanes, entre muchos otros. Éste es el caso de lugares o elementos tan emblemáticos de nuestro país como Xochimilco o Popocatépetl, expresiones de origen náhuatl que significan “milpa de flores” y “montaña humeante”, respectivamente. Los nombres aportan datos valiosos sobre las características de estos lugares.

### Glosario



**Santo patrono.** Beato al que se le rinde particular culto en un barrio o pueblo, cuya imagen se encuentra en la iglesia principal y de quien se piensa que protege a los habitantes de la comunidad.

### Investiga y reflexiona

1. Elige cinco nombres indígenas (localidades, barrios, elementos naturales, entre otros). Puedes incluir el nombre de tu población o entidad.
2. Investiga en libros, enciclopedias, revistas o internet el origen de estos nombres y elabora un ficha que incluya lo siguiente:
  - a) El idioma original del término y su significado.
  - b) Su adaptación al español, si es el caso.
3. Comparte tu investigación con tus compañeros de clase y entre todos concluyan cuál es la importancia de la presencia y conservación de nombres indígenas en la designación de lugares y elementos naturales.

### La forma de vida comunitaria

Otra herencia fundamental de los pueblos indígenas son las formas de vida comunitaria que practican en la actualidad los pobladores del campo y de muchos barrios en las ciudades del país. La vida comunitaria incluye aspectos políticos, ya que muchas veces los miembros de las comunidades luchan juntos por aquello que consideran importante; por ejemplo, la defensa de las tierras que poseen en común. Tiene también aspectos religiosos, como cuando las personas colaboran para el culto de sus santos locales; asimismo, representa aspectos sociales, pues los habitantes de las comunidades colaboran para organizar grandes fiestas y ceremonias (figura 1.34).

Muchas comunidades campesinas y de los barrios urbanos tradicionales de nuestro país tienen cientos de años de antigüedad; incluso, algunos remontan su origen a tiempos prehispánicos y otros a principios de la etapa colonial. El hecho de que hayan sobrevivido tanto tiempo es una prueba de la fortaleza de esta forma de organización colectiva.



Preparativos de fuegos artificiales, Xochimilco.

**Figura 1.34** El trabajo comunitario constituye una herencia muy evidente de los pueblos indígenas.



## Conoce más



## Actividades sociales y económicas

La Unesco ha declarado la festividad de Día de Muertos como Patrimonio Cultural Inmaterial de la Humanidad; para saber más de esta denominación visita el sitio: <http://edutics.mx/w8E> (consulta: 18 de septiembre de 2018).

De la Colección Libros del Rincón, te recomendamos:

Ana María Carrillo y Ángeles Suárez del Solar, *La cocina del tomate, frijol y calabaza*, México, SEP-Ciño, 2005.

Felipe López Veneroni, *De fiesta en fiesta*, México, SEP-Santillana, 2003.

Las formas de vida de los más de 60 grupos indígenas que se extienden a lo largo de nuestro país se caracterizan por la presencia de innumerables costumbres y tradiciones prehispánicas que han logrado subsistir a través del tiempo en sus comunidades. Hablamos de profundas y dinámicas prácticas de convivencia que reflejan parte de su identidad, cosmovisión y formas de vida social y comunitaria.

Cada año, en los pueblos y los barrios de nuestro país se celebra un gran número de festividades públicas, las cuales son el resultado de la fusión de varias culturas, pero en las que podemos reconocer un evidente legado prehispánico en diferentes aspectos, como gastronomía, danzas, rituales y el colorido de los trajes y adornos multicolores.

Un ejemplo de esta influencia indígena en nuestras tradiciones y celebraciones es la fiesta de Día de Muertos; entre todas la festividades realizadas en el país, ésta se practica en casi todo el territorio, incluso fuera de nuestras fronteras. Se origina en el sincretismo o integración de los rituales religiosos católicos traídos por los españoles y la conmemoración del Día de Muertos practicada por los indígenas desde tiempos prehispánicos, de la cual podemos reconocer los altares, las ofrendas florales a los difuntos, el incienso de copal, los arcos de cempasúchil,

los cantos, la música con que se acompaña a los rituales, y la misma cosmovisión indígena fundamentada en la creencia del retorno temporal de las almas de los difuntos al mundo de los vivos para convivir con sus familiares (figura 1.35).

Otra manifestación cercana de la herencia cultural indígena es el tianguis, término que tiene su origen en la palabra náhuatl *tianquitzli*, que significa “mercado”. Se trata de espacios públicos al aire libre en donde se realiza el intercambio de mercancías y servicios, incluso trueque, con la finalidad de satisfacer diversas necesidades de consumo de la población. Más allá del uso comercial, para muchas comunidades el tianguis, desde sus orígenes prehispánicos, se constituyó como un espacio de identidad donde también tiene lugar la socialización y la convivencia. En la actualidad, en muchos de estos mercados rurales los comerciantes se comunican en su propia lengua.

## Actividades artísticas

Muchas veces, cuando pensamos en las tradiciones indígenas que integran la cultura nacional de México, nos vienen a la mente objetos vistosos como las artesanías, los trajes típicos y las danzas folclóricas.

Algunos pueblos indígenas de nuestro país son famosos por la belleza de los productos que elaboran. Por ejemplo, los huicholes de Nayarit, Jalisco y Zacatecas, elaboran bellísimas máscaras decoradas con chaquira, o cruces y coloridos cuadros hechos de estambre (figura 1.36); también son famosos por la ropa bordada que usan. Los mazatecos de Oaxaca y los tzelta-



**Figura 1.35** Una de las principales manifestaciones de la vida comunitaria en México son las fiestas, como las celebraciones anuales del Día de Muertos.



Cuadro de estambre huichol.

**Figura 1.36** Los cuadros de estambre son artesanías huicholas muy apreciadas en todo el mundo.

les de Chiapas, entre otros pueblos, son conocidos por sus hermosos bordados y tejidos (figura 1.37). Las mujeres del Istmo de Tehuantepec son populares por la belleza de sus vestidos, mientras que los nahuas de Guerrero, a su vez, pintan hermosas escenas en papel de amate (figura 1.38); o bien, las complejas figuras de papel que recortan los otomíes de Puebla.

Entre las danzas folclóricas más conocidas en todo México se encuentra la danza de los venados, de los yaquis y mayos de Sonora. Igualmente, en el festival conocido como La Guelaguetza, en Oaxaca, se practican muchas danzas de diversos pueblos indígenas de la región. En ellos, mujeres y hombres de cada pueblo visten sus trajes típicos: las mujeres usan coloridos huípiles y los hombres elegantes camisas tejidas.

La belleza y el colorido de estas tradiciones las hacen muy atractivas para los visitantes y turistas de México y de todo el mundo. Aprenderlas es una manera de reconocer el gran valor que tiene la herencia indígena en la cultura mexicana.

Por desgracia, muchas veces el comercio de los productos artesanales no beneficia a las comunidades, sino a los intermediarios que venden los productos a un precio mucho mayor que el que les pagan a los productores locales. Por eso, es importante identificar si se está practicando un comercio justo que los beneficie directamente.

Además, como veremos en la próxima lección, la vida de los pueblos indígenas implica muchos más aspectos que sus bellas artesanías y sus atractivas danzas. Como mexicanos conviene aprender mucho más de ellos, pues sus culturas así como sus formas de vivir y pensar van más allá de estos elementos folclóricos, es decir, de los trajes pintorescos y las costumbres arraigadas. Y, por supuesto, no hay que olvidar los problemas que enfrentan, como la pobreza y la discriminación.



Textil tzeltal chiapaneco.

**Figura 1.37** Los textiles producidos por las mujeres tzeltales de Chiapas son de los más valorados a nivel mundial.



Pintura náhuatl de amate.

**Figura 1.38** Las pinturas en amate, realizadas por los nahuas de Guerrero, son reconocidas por su belleza.

1. Formen equipos para realizar lo siguiente.
  - a) Identifiquen tres aspectos observados en su vida cotidiana (moda, arquitectura, arte, música, gastronomía, etcétera) en donde puedan reconocer la influencia de la tradición indígena.
  - b) Redacten un texto en el que expliquen:
    - La importancia de reconocer la herencia cultural.
    - Las acciones que han realizado para recuperar estas tradiciones y difundirlas.
    - Lo que podrían hacer para difundir la herencia cultural.
  - c) Compartan su trabajo con el resto de los equipos y entre todo el grupo lleguen a una conclusión acerca de por qué debemos preservar, respetar y valorar este tipo de tradiciones.

Cierre

# LAS CHINAMPAS

## HERENCIA PREHISPÁNICA

Es un sistema de producción agrícola sustentable de origen prehispánico que ha perdurado hasta nuestros días.

### Las chinampas prehispánicas

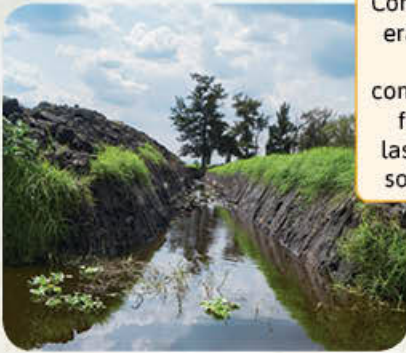

Como el Valle de México era una región lacustre, los mexicas construyeron una ciudad flotante; con ayuda de las chinampas pudieron sobrevivir en esta zona.



Chinampa proviene de los vocablos nahuas *chinamiltl*, 'reja de cañas', y *pan*, que significa 'encima' o 'sobre'.



Anteriormente las chinampas eran móviles, como si la siembra se hiciera en una canoa.



Los principales alimentos que se cultivaban eran maíz, frijol y calabaza, que fueron la base de su alimentación.

En el fondo del lago se hace un cajón de estacas y se rellena con lodo.

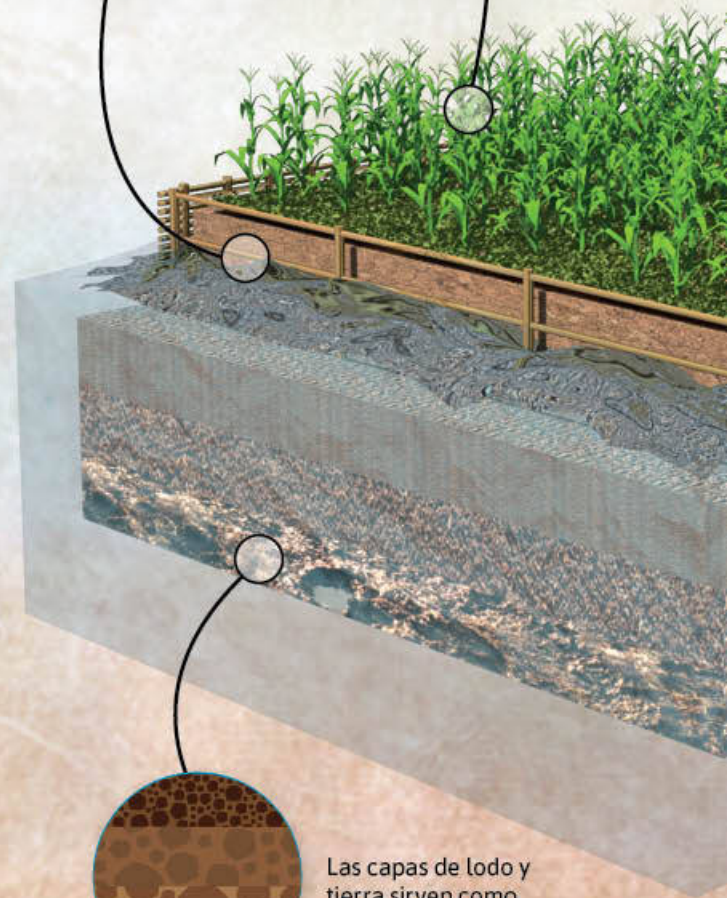

Las capas de lodo y tierra sirven como "cimiento" para la siembra.

## Las chinampas hoy

A la orilla se siembran ahuejotes, ya que sus raíces evitan la erosión.



El uso de chinampas ha sobrevivido hasta nuestros días en lugares como Xochimilco, Tláhuac y Mixquic, y se pretende introducir esta técnica en estados como Veracruz y Tamaulipas.



En las chinampas se cultivan hortalizas como lechugas, acelgas, rábanos, entre otros.



### Xochimilco, terreno productivo

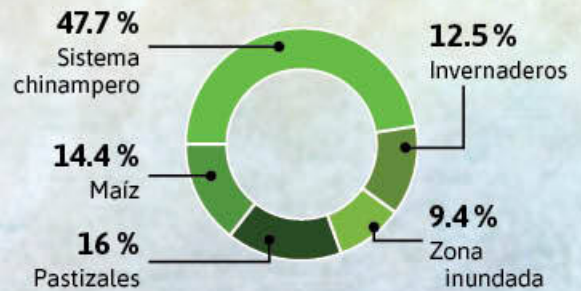

Fuente: <http://www.ucsj.edu.mx/claustromia/index.php/investigacion/150-larga-vida-a-las-chinampas/> (consulta: 2 de febrero de 2017).

No se necesita irrigación, pues el agua se obtiene por filtración.

### Analiza la infografía y responde.

1. ¿Cómo contribuye a la conservación de la biodiversidad el uso de las chinampas en la actualidad?
2. ¿Por qué el uso de las chinampas se reduce a unas pocas regiones y no se extiende a más estados del país?

## L2 Los pueblos indígenas en el México de hoy

Reconoce la ubicación de los pueblos indígenas en el territorio nacional. Identifica algunos rasgos de las lenguas indígenas, las tradiciones religiosas y de la estructura social indígenas.

### Inicio

#### 1. Lee el siguiente texto y contesta.

(...) el término *indígena* (...) significa "originario de un país" en su acepción más básica. (...) Éste es el término que se utiliza oficialmente en las leyes e instituciones del país y no tiene ninguna carga despectiva que, desgraciadamente, en ciertos círculos se asocia al término *indio* que le fue dado a los habitantes originales por los conquistadores españoles en el siglo xvi.

Cuando escuchamos la palabra *indio* o *indígena* inmediatamente nos vienen a la mente imágenes e ideas que suelen reflejar más nuestros prejuicios e ignorancia que las realidades y las culturas de esos grupos.

- ¿Quiénes son los indígenas de México?
  - ¿Cuántos son, dónde viven y cómo se organizan?
  - ¿Qué sabemos de las lenguas que hablan?
  - ¿Qué significado tienen para nosotros estos grupos?
- Reúnete con un compañero para revisar y comparar tus respuestas.
  - Comparte tus respuestas con el resto del grupo y entre todos concluyan cuál es la importancia de los indígenas en el México de hoy.

### Desarrollo

#### ¿Qué sabemos de los pueblos indígenas

En esta lección describiremos algunas de las características de los pueblos indígenas del México contemporáneo.

Según los censos más recientes, aproximadamente 10 millones de mexicanos son considerados indígenas porque viven en un hogar donde, al menos, uno de los padres de familia habla una lengua indígena; esto significa uno de cada 10 mexicanos. Por otro lado, 25 millones de personas se definieron a sí mismas como indígenas. Además de considerarse mexicanos, estas niñas y niños, mujeres y hombres, ancianas y ancianos saben que integran un pueblo indígena, donde comparten lengua, cultura e historia (ve la infografía, pp. 64-65).

Por otra parte, de acuerdo con el artículo 2° de nuestra Constitución, se reconoce como pueblo indígena a "aquellos que desciende de poblaciones que habitaban en el territorio actual del país al iniciar la colonización y que conservan sus propias instituciones sociales, económicas, culturales y políticas o parte de ellas".

#### Conoce más

Los grupos indígenas de nuestro país tienen características muy particulares; para conocer algunos datos estadísticos de este grupo de población, visita: <http://educics.mx/w8a> (consulta: 18 de septiembre de 2018).

#### ¿Dónde viven los pueblos indígenas?

Una buena forma de identificar la distribución de los grupos indígenas en nuestro país, es mediante un mapa nacional de localización de las lenguas indígenas. Como puedes notar, ambos (personas y lenguas) se concentran particularmente en ciertas regiones, lo que es producto de una larga historia.

A la llegada de los europeos en el siglo xvi, el territorio de lo que actualmente es México estaba habitado por una gran diversidad de pueblos indígenas. Sin embargo, su distribución no era uniforme: muchos de ellos vivían en el centro,

sur y sureste del actual territorio, mientras que el norte del país estaba habitado en gran parte por grupos seminómadas que se movían dentro de una misma región. Por eso, a la fecha, la distribución de los grupos indígenas sigue este patrón. Observa el siguiente mapa:

**Mapa 1.2 Familias lingüísticas y pueblos indígenas mexicanos**



**Simbología**

Población indígena, según la familia lingüística

- I. Álgebra
- II. Yuto-nahua
- III. Cochimi-yumana
- IV. Seri
- V. Oto-mangue
- VI. Maya
- VII. Totonaco-tepehua
- VIII. Tarasca
- IX. Mixe-zoque
- X. Chontal-oaxaca
- XI. Huave

Fuente: Instituto Nacional de Lenguas Indígenas (INALI).

Se estima que cuando sucedió la conquista vivían en nuestro territorio entre 20 y 25 millones de personas. En los siguientes cien años debido a terribles epidemias, hambrunas y abusos de los conquistadores, murió el 90 % de la población, de modo que sólo sobrevivieron alrededor de dos millones de personas. Muchas regiones, como las costas del Golfo de México y del Pacífico, quedaron casi despobladas. Para trabajar en las granjas y minas de esas zonas, los españoles importaron esclavos africanos; por eso, a la fecha, hay población afromexicana en Veracruz y en las costas de Oaxaca y Guerrero. Al conquistar el norte del país, los españoles desplazaron y terminaron con muchos pueblos indígenas, después los sustituyeron con otros que venían de la zona central, así como con africanos y europeos.

A lo largo de los tres siglos que duró el periodo colonial, los españoles intentaron apropiarse de las mejores tierras que antes pertenecían a las comunidades indígenas; aunque se defendieron, y muchas fueron apoyadas legalmente por el propio Imperio español, al final perdieron buena parte de territorio. Durante el siglo XIX, el gobierno del México independiente aceleró este despojo y más comunidades perdieron la totalidad de sus tierras. Debido a esto, los indígenas se desplazaron a las montañas y los bosques más inaccesibles, lo que los antropólogos llaman "regiones de refugio", zonas más remotas y con tierras menos atractivas. Al mismo tiempo, las ciudades y regiones más fértiles fueron pobladas por españoles y mestizos. Después de la Revolución Mexicana, en la que participaron muchos indígenas y campesinos, algunas de estas tierras les fueron regresadas.

© Todos los derechos reservados, Ediciones Castillo, S. A. de C. V.

## UBICACIÓN DE LOS PUEBLOS INDÍGENAS

# EN EL MÉXICO DE HOY

Los pueblos indígenas son los herederos de las culturas milenarias que se asentaron en nuestro actual territorio hace más de 500 años. Para conocer su permanencia y ubicación en el presente, podemos estudiar la distribución de las lenguas antiguas.





**CENTRO**

■ Sin población indígena significativa



A lo largo del territorio mexicano se habla una gran variedad de lenguas indígenas que definen la existencia de una rica conformación étnica. México cuenta actualmente con

**68 LENGUAS**

con 364 variantes en todo el país.



El municipio con mayor porcentaje de población hablante de lengua indígena que no habla español es Chalchihuitán en Chiapas con 78%.

**Analiza la infografía y responde.**

1. ¿Por qué es importante conocer la ubicación de los pueblos indígenas?
2. ¿Piensas que es importante proteger y preservar las lenguas indígenas?

Mujeres wirrarika, San Andrés Cohamiata, Jalisco.



**Figura 1.39** Esta pequeña población huichola de Nayarit es un ejemplo de los lugares remotos donde se asientan muchas comunidades indígenas.

En la actualidad, en muchas partes del país se mantiene esta división: los pueblos indígenas viven en las zonas más aisladas, lejos de las localidades mejor comunicadas y con menos servicios educativos y de salud. Ésta es una de las causas históricas de la pobreza de los indígenas mexicanos (figura 1.39).

Hasta hace 50 años, la mayoría de las mujeres y los hombres indígenas sólo vivieron en sus comunidades, dedicándose de manera exclusiva a la agricultura. Sin embargo, en las últimas décadas un número elevado de ellos ha emigrado en busca de trabajo hacia fincas y granjas de México y de Estados Unidos de

América, así como hacia ciudades de ambos países (figura 1.40).

Esto explica que estados como Nuevo León y Tamaulipas, donde hasta hace unos años casi no había población indígena, cuentan ahora con decenas de miles de inmigrantes indígenas provenientes de Yucatán, Oaxaca, Chiapas y otros estados. En la Ciudad de México, por ejemplo, viven entre uno y dos millones de hablantes de lenguas indígenas.

Por culpa de la discriminación y el racismo del que son objeto los pueblos indígenas, estos inmigrantes se ven obligados a reprimir su cultura, a hablar español y a vestirse como mestizos; además, muchos viven en zonas marginales donde carecen de servicios como agua potable o drenaje (figura 1.41). De manera paradójica, en las ciudades de California, Estados Unidos, hay estaciones de radio en lengua mixteca para servir a las comunidades indígenas, mientras que en las de nuestro país la difusión es muy limitada.

A pesar de éstos y otros obstáculos, los emigrantes regresan a las fiestas importantes de sus pueblos, que describimos en la lección pasada. También envían dinero para construir casas para sus parientes y para mejorar sus localidades; participan, asimismo, en el gobierno de sus pueblos. En suma, hacen todo por seguir siendo miembros de la comunidad a la que pertenecen.

Festival de 17 de diciembre, Brooklyn, Estados Unidos de América.



**Figura 1.40** Los migrantes indígenas por todo México y por Estados Unidos de América han redefinido sus culturas.

Jornaleros en Holperichien, Campeche.



**Figura 1.41** Los jornaleros agrícolas indígenas sufren discriminación y explotación.

**Analiza y explica**

1. Reúnete en equipo para realizar lo siguiente.
  - a) Analicen la información del mapa 1.2 (página 63) y expliquen, con base en el concepto *indígena*, por qué el mapa nos ayuda a conocer con exactitud la distribución de este grupo de población.
  - b) Describan cómo es la distribución de los grupos indígenas en nuestro territorio y en su entidad.
  - c) Expliquen cuáles son las causas históricas que ha determinado la ubicación de los grupos indígenas, así como las causas recientes. Pueden utilizar un esquema u organizador gráfico para representar la información.
2. Compartan su trabajo con el resto del grupo y, a manera de conclusión, identifiquen la ubicación de las áreas del país con mayor y menor población indígena.

**Las lenguas indígenas de México**

En el México actual, se hablan 69 lenguas indígenas, incluidas sus variantes (figura 1.42); puedes ver sus nombres y número de hablantes en la tabla 1.4 (p. 68). Observa que mientras el náhuatl es hablado por casi dos millones de personas y el maya por casi un millón, hay idiomas, como el aguacateco, que cuentan con menos de 20 hablantes.

Asimismo, como puedes ver en la misma tabla, son diez las lenguas indígenas que más se hablan en el país: náhuatl, chol, totonaca, mazateco, mixteco, zapoteco, otomí, tzotzil, tzeltal y maya; éstas representan el 75 % de la población que habla una lengua indígena en México.

Existe un prejuicio muy difundido en la sociedad mexicana que dice que las lenguas indígenas no son propiamente idiomas, como el español, sino “dialectos”. La diferencia estriba, supuestamente, en que el primero tiene un sistema de escritura muy desarrollado y sirve para expresar ideas complejas y para producir obras literarias de gran valor, mientras que las segundas carecerían de estas características. Esto es completamente falso: las lenguas indígenas han tenido y tienen formas de escritura, además sus hablantes tienen maneras de pensar tan valiosas como las de los hispanohablantes y producen poesía y relatos orales y escritos de gran belleza.

En la actualidad, hay un gran número de autores indígenas que escriben en sus propios idiomas. Referirse a estos como dialectos es erróneo, pues tanto el español como el náhuatl y muchas otras lenguas indígenas tienen diferentes dialectos, es decir, variantes locales o regionales en la manera en que se hablan.

Las lenguas indígenas son muy diferentes entre sí y también varían mucho las situaciones sociales de quienes las hablan.



**Figura 1.42** Mujeres de Juchitán, Oaxaca, una ciudad donde se habla con orgullo la lengua zapoteca.

**Conoce más**

En internet, la Comisión Nacional para el Desarrollo de los Pueblos Indígenas (CDI) transmite “XEZV, La Voz de la Montaña”. Escúchala en: <http://edutics.mx/w8D> (consulta: 10 de abril de 2018).

En los Libros del Rincón encontrarás obras muy interesantes en lenguas indígenas, como:

Gerardo Bonilla, *Cuatro lluvia y la fiesta del maíz*, México, SEP- Sirpus, 2012.  
Ruperta Bautista, *Telar luminoso*, México, SEP- Pluralia Ediciones, 2016.

Lengua o variante	Número de hablantes	Lengua o variante	Número de hablantes	Lengua o variante	Número de hablantes
Akateko	2837	Chatino	51 612	Chontal de Tabasco	27 666
Amuzgo	57 589	Chichimeco jonaz	2 134	Chontal otro	1 135
Aguacateco	17	Chinanteco	138 741	Chuj	2 890
Ayapaneco	24	Chocholteco	729	Cora	28 718
Chol (Ch'ol)	251 809	Chontal de Oaxaca	5 064	Cucapá	278
Cuicateco	13 318	Mazateco	239 078	Tarasco	141 177
Guarijfo	2 088	Mixe	133 632	Teko	81
Huasteco	173 765	Mixteco	517 665	Tepehua	10 427
Huave	18 539	<b>Náhuatl</b>	<b>1 725 620</b>	Tepehuano del norte	9 568
Huichol	52 483	Oluteco	90	Tepehuano del sur	36 543
Ixcateco	148	Otomí	307 928	Tepehuano otro	170
Ixil	103	Paipai	216	Texistepequeño	455
Jakalteco	527	Pame	12 232	Tlahuica	1 548
K'iche'	730	Pápago	112	Tlapaneco	134 148
Kaqchikel	61	Pima	743	Tojolabal	55 442
Kickapoo	124	Popoloca	18 206	Totonaco	267 635
Kiliwa	194	Popoloca de la sierra	37 707	Triqui	25 674
Kumiai	486	Popoloca (otro)	6 122	Tseltal	556 720
Lacandón	998	Q'anjob'al	8 421	Tsotsil	487 898
Mam	11 387	Q'eqchi'	1 324	Yaqui	20 340
Matlatzinca	1 568	Qato'k	134	Zapoteco	479 474
Maya	859 607	Sayulteco	4 117	Zoque	68 157
Mayo	42 601	Seri	754		
Mazahua	147 088	Tarahumara	73 856		

Tabla 1.4 Lenguas indígenas habladas en México.

### Glosario



**Lengua franca.** Es un idioma que hablan los hablantes de varias lenguas diferentes para comunicarse entre sí. En la actualidad el inglés se ha convertido en la lengua franca en casi todo el mundo.

Desde hace más de mil años el náhuatl ha sido una **lengua franca** en toda Mesoamérica y también en el norte de México. Esto quiere decir que era un idioma aprendido por personas que hablaban muchas otras lenguas, como el español. Por lo anterior, los nombres de lugares que estaban en lenguas indígenas fueron traducidos a este idioma y se conservan así hasta hoy. En la actualidad, el náhuatl es la lengua indígena más hablada entre las comunidades de varios estados del país.

A lo largo y ancho del estado de Oaxaca se hablan al menos cinco variedades de la lengua zapoteca, el idioma de los gobernantes prehispánicos de ciudades como Monte Albán. En la actual ciudad de Juchitán, el zapoteco del Istmo se ha convertido en lo que los lingüistas llaman una “lengua de prestigio”, hablada por gobernantes, intelectuales.

Otra lengua indígena que se habla en nuestro país es el kickapoo o kikapú, proveniente del norte de Estados Unidos de América. En 1811, miembros del pueblo kikapú pidieron refugio en la Nueva España, tras perder una guerra con el ejército de aquel país, desde entonces, se establecieron en distintos lugares de Coahuila, Durango y Sonora (figura 1.43).

En la actualidad muchas lenguas indígenas están en peligro de desaparecer debido a que conservan pocos hablantes; además, la mayoría de ellos son ancianos que no han podido enseñarlas a los jóvenes. La desaparición de una lengua es un daño terrible para la comunidad que la hablaba, pues con ella se pierden conocimientos y formas de pensar, tradiciones, dichos, refranes e historias. También es una pérdida para todos los mexicanos, ya que esto reduce la diversidad lingüística y cultural de nuestro país, que es una de nuestras principales riquezas.



Foto representativa del pueblo kikapú

**Figura 1.43** En la imagen vemos a danzantes tradicionales del pueblo kikapú del estado de Coahuila.

**Reflexiona**

1. Lee el poema *No quiero morir* de Natalio Hernández, un escritor en lengua náhuatl y responde.

Amo ninequi nimiquis  
Amo ninequi nimiquis ninequi niqitas  
yanquic tonati ihuan yancuic tlanextli.

Amo ninequi nimiquis ninequi nicactehuas  
yancuic xochicuicatl yancuic masehualcuicatl.

Amo ninequi nimiquis ninequi niqipohuas  
yancuic masehualamoxme, ninequi niqitztehuas  
yancuic tlamiqilistli.

Amo ninequi nimiquis ninequi sampa  
nimoyolchicahuas ocsepa cuali nimonelhuayotis  
amo quema ninequi nitlacatehuas.

No quiero morir,  
quiero participar del nuevo día  
y del nuevo amanecer.

No quiero morir,  
quiero disfrutar  
las nuevas flores y los nuevos cantos.

No quiero morir,  
quiero leer los nuevos libros;  
quiero contemplar  
el surgimiento de la nueva sabiduría.

No quiero morir,  
quiero recuperar el vigor y la fuerza,  
quiero recuperar mis raíces;  
jamás quiero abandonar esta existencia.

- a) ¿A qué piensas que se refiere el autor cuando afirma que no quiere morir, a su muerte individual o a la muerte de su lengua, el náhuatl? ¿Consideras que la muerte de un idioma es como la muerte de una persona?
  - b) ¿Cómo consideras que puede recuperar fuerza un idioma?
  - c) ¿Qué podríamos hacer para fortalecer las lenguas indígenas? ¿Qué harías?
2. Soliciten la orientación del profesor para comparar y discutir sus respuestas en clase.

**Conoce más**

Aprender una segunda lengua es un proceso complejo en el que median diversos factores. ¿Te has preguntado alguna vez la dificultad que tienen los indígenas para aprender el español? Para saber más de este tema, visita: <http://edutics.mx/w8z> (consulta: 18 de septiembre de 2018).



**Figura 1.44** Los mayas de Yucatán realizan ceremonias para que los dioses de la lluvia hagan que crezca el maíz.



**Figura 1.45** En San Juan Chamula, Chiapas, los santos son adorados en la iglesia.

## Tradiciones religiosas de los pueblos indígenas

En los pueblos y las comunidades indígenas, la religión se combina con la política y la economía, de modo que es un elemento clave en su forma de vida. Por ejemplo, plantar maíz y cuidar las milpas para muchos campesinos no sólo es una actividad productiva, sino también un deber religioso, pues esto les permite venerar a diversos dioses: los santos católicos, los antiguos señores de la tierra y los dueños de las lluvias (figura 1.44).

La religión de los pueblos y las comunidades indígenas es el resultado de una combinación de elementos muy distintos, adquiridos a lo largo de la historia. De tiempos prehispánicos datan el culto a los cerros (donde se cree que se guarda el agua), el culto al maíz y a los dioses de la lluvia.

Tras la conquista española, los indígenas fueron obligados a adoptar la religión católica. Con esta imposición, hicieron suyos a los nuevos dioses y santos traídos por los españoles, usándolos incluso para protegerse de los propios conquistadores. Pero, además, reinterpretaron las creencias católicas, las fusionaron con las suyas y les dieron un sentido original. Por ejemplo, para muchos grupos los santos de cada pueblo son considerados seres vivos que habitan en las iglesias de las comunidades, por lo que deben comer, pasear, divertirse e incluso casarse con las santas de las comunidades amigas (figura 1.45).

Aunque estas complejas y ricas tradiciones religiosas varían de pueblo en pueblo, los antropólogos las llaman, en conjunto, “tradicionales” o “indocristianas”.

Un elemento muy importante de las religiones indígenas es su complejo calendario ritual; es decir, la larga sucesión de fiestas y ceremonias que se realizan durante el año. Éstas sirven para mantener las relaciones entre los seres humanos y las fuerzas divinas y naturales que forman parte de su vida: a la llegada de la época de lluvias, por ejemplo, se practican rituales en los cerros y los bosques en honor a los dioses y santos que controlan las fuerzas naturales.

También se celebran las grandes fiestas católicas como Semana Santa y Navidad; se celebra el día del santo patrono o la patrona del pueblo y de los santos de los distintos barrios. Otras fiestas importantes son las de San Juan Bautista y Santiago Apóstol, el 24 de junio y el 25 de julio, respectivamente.

Otro aspecto importante de las religiones indígenas es su relación con la curación y la salud. En muchos pueblos existen especialistas en diagnosticar diferentes enfermedades; utilizan magia y también conocen muy bien las hierbas curativas de la región. Entre estos curanderos o médicos tradicionales se hallan los **chamanes**, quienes rescatan las almas perdidas de los enfermos. Estas formas de curar —conocidas como “medicina tradicional”— gozan de prestigio entre los indígenas, así como entre mestizos de diferentes regiones del país (figura 1.46, p. 71).

### Glosario



**Chamán.** Es una persona a la que se le atribuye un poder sobrenatural que le permite contactar con espíritus para lograr distintos fines, especialmente curar enfermedades.

En los últimos 100 años, como ha ocurrido con millones de mexicanos, muchos indígenas se han convertido a diversas religiones protestantes. En Chiapas, por ejemplo, suman ya la tercera parte de la población, de la cual la mayoría son indígenas.

La conversión religiosa, casi tan importante como la que sucedió cuando los españoles impusieron el catolicismo, obedece a diversas causas. En muchas comunidades el culto tradicional está vinculado al consumo del alcohol y por eso, la gente que quiere dejar de beber adopta la nueva religión. En otros pueblos, las autoridades ejercen su poder a través de las fiestas y la religión, por lo que las personas y los grupos disidentes muestran su descontento cambiando de doctrina.

En algunos pueblos, como San Juan Chamula, Chiapas, los protestantes han sido expulsados porque se les considera incompatibles con su vida religiosa y política. En contraste, otras comunidades han logrado negociar un entendimiento entre los practicantes de la religión tradicional y las nuevas religiones.

### La estructura social de los pueblos indígenas

Los antropólogos denominan “estructura social” a las formas políticas y sociales que permiten el funcionamiento y la supervivencia de las sociedades. Entre los principales aspectos que podemos reconocer de la estructura social indígena destacan los siguientes:

- **El sistema de cargos.** Constituye una estructura central de las sociedades indígenas del sur y centro de México la cual articula la vida religiosa, política y social. En éste, las personas (principalmente varones) ocupan sucesivos puestos políticos y religiosos, como humildes topiles (“policías”, en náhuatl), mayordomos de las fiestas religiosas, miembros del concejo de gobierno y también autoridades que gobiernan el pueblo. Ascenden así una especie de escalera, o escalafón, de cargos a lo largo de su vida, asumiendo cada vez más responsabilidad.

El sistema de cargos da más poder a los varones más viejos, quienes han ascendido el escalafón; asimismo les otorga una gran aceptación ante la comunidad, pues todos saben que obtuvieron esta posición gracias a grandes esfuerzos. Sin embargo, a veces las autoridades abusan de su poder y excluyen a quienes no son sus parientes o aliados; también han excluido tradicionalmente a las mujeres.

- **Asamblea comunitaria.** Se considera la base en la que se sustentan las acciones y decisiones de una comunidad indígena, ya que de entre sus miembros se eligen a aquellos que desempeñan una función dentro del sistema de cargos. Para los habitantes su participación en la asamblea se considera un derecho que pueden ejercer siempre y cuando vaya acompañado del cumplimiento de sus responsabilidades y obligaciones comunitarias.

- **El tequio.** Es otro elemento de la estructura social de muchas comunidades, un sistema de trabajo colectivo llamado “tequio”, que significa “trabajo” en náhuatl. En este sistema, hombres y mujeres están obligados a trabajar, sin recibir remuneración a cambio, en obras que consideradas de beneficio para toda la comu-



Figura 1.46 Mujer médica tradicional de la comunidad de Zacapoaxtla, Puebla.

Asamblea en Tlahuilo Itpec, Oaxaca.



**Figura 1.47** Asamblea comunitaria en la región mixe, en San Juan Cotzocón, Oaxaca.

Ceremonia tarahumara de semana santa, Sierra Madre, Chihuahua



**Figura 1.48** Ceremonia tradicional en Chihuahua.

nidad; por ejemplo, la construcción de una escuela o la instalación de tuberías de agua potable. Los que no pueden cumplir esta obligación deben pagar a alguien más para que realice su trabajo, de lo contrario, corren el riesgo de ser metidos a la cárcel.

• **Usos y costumbres.** Representan un elemento clave de la estructura social que está relacionado con el sistema legal y de justicia. Recibe este nombre porque las leyes, reglas y sanciones no están escritas, como en el sistema legal de la República Mexicana, sino que son prácticas heredadas por generaciones a través de la tradición oral. Aunque hay muchas diferencias entre los sistemas legales indígenas, se puede decir que en general no están centrados en la idea de castigar a los culpables, sino de reparar el daño que provocaron los actos ilegales y resolver los conflictos entre las partes. Por eso, en ocasiones se establece que quien robó algún bien perteneciente a otra persona no vaya a la cárcel, sino que trabaje para él o ella hasta pagar lo que le quitó.

En las últimas décadas, la emigración ha provocado transformaciones en los sistemas mencionados. En muchos pueblos ahora se acepta que las mujeres que se quedan en la comunidad asuman cargos que antes eran sólo para varones; también se acepta que los emigrantes contraten trabajadores para que cumplan su tequio. Además, las mujeres y los grupos disidentes han demandado que los sistemas de cargos los incluyan, y que sus leyes respeten más los derechos humanos (figura 1.47).

Por otro lado, hay que tomar en cuenta que no todos los pueblos indígenas de México se organizan alrededor de la estructura social del sistema de cargos y del tequio. Por ejemplo, en el norte, grupos como los rarámuri (llamados también tarahumaras), los seris, los wixarika (o huicholes) tienen formas de gobierno menos jerárquicas donde nadie tiene autoridad permanente y en los que cada comunidad, y a veces cada familia, decide por su cuenta (figura 1.48).

### Investiga

1. Reúnete con un compañero para investigar, en diferentes fuentes de información, noticias donde se haga evidente el uso de esta estructura social de los pueblos indígenas. La Comisión Nacional para el Desarrollo de los Pueblos Indígenas ofrece en su página oficial (<http://www.edutics.mx/w27>) algunos ejemplos de esta estructura. También pueden consultar la obra de Luis Villoro, *Ensayos sobre el indigenismo, del indigenismo a la autonomía de los pueblos indígenas*, México, Editorial Biblioteca Nueva, 2017.
2. Presenta al resto del grupo los resultados de su investigación y con la participación de todos concluyan la importancia de la existencia de esta estructura social.

### La autonomía y las nuevas formas de gobierno

Desde 1994, tras la insurrección del Ejército Zapatista de Liberación Nacional (EZLN), diversos estados del país han reconocido la autonomía de las comunidades



indígenas; es decir, el derecho a gobernar, por ellos mismos, su vida comunitaria y a decidir sus asuntos internos.

Esto significa, para empezar, que en muchos municipios de Oaxaca, Chiapas, Guerrero, Veracruz, Estado de México y Morelos, entre otros, las elecciones de las autoridades se realizan de acuerdo con el sistema de “usos y costumbres”, es decir, según las reglas del sistema de cargos, y no por medio de los partidos políticos, como en el resto del país. También se ha reconocido la “jurisdicción”; es decir, la validez legal y la autoridad de los sistemas legales indígenas para resolver conflictos dentro de las comunidades y castigar ciertos delitos.

En muchos casos la autonomía ha beneficiado a las comunidades, pues les ha permitido manejar su vida interna con mayor libertad. La comunidad zapoteca de Guelatao de Juárez, en Oaxaca, ha escrito una constitución interna que reconoce los derechos de las mujeres, entre otras mejoras (figura 1.49). Debido a su vida democrática y los acuerdos entre sus habitantes, éste y otros pueblos de la región, pese a su relativa pobreza, tienen uno de los mejores sistemas educativos del país. Por ejemplo, a Guelatao acude una proporción mayor de niñas y niños a la escuela que en la delegación Benito Juárez, en la Ciudad de México.

### Los territorios indígenas

En las últimas décadas, intelectuales como Adolfo Regino, escritor mixe de Oaxaca, han desarrollado un pensamiento político indígena, llamado “comunalismo”. Éste enfatiza los beneficios que tiene la vida comunitaria, con sus valores de solidaridad, cooperación y defensa de los intereses comunes. Ellos proponen que el comunalismo sea una alternativa de vida democrática, tanto para los pueblos indígenas como para el resto de los mexicanos.

El Ejército Zapatista de Liberación Nacional y otros grupos políticos indígenas han desarrollado el principio de “mandar obedeciendo”. Éste implica que las autoridades en los pueblos indígenas no deben usar su poder para beneficio personal, y mucho menos para la corrupción, sino que deben estar al servicio de su pueblo y cumplir la voluntad de la mayoría, sin imponer la suya.



Procesión religiosa, Oaxaca.

**Figura 1.49** Banda de música integrada por niños en una procesión en Guelatao de Juárez, Oaxaca.

1. Revisa las respuestas que diste en la actividad de inicio de esta lección.
2. Corrige, complementa y enriquece esas respuestas con la información que aprendiste en esta lección.
3. Escribe una reflexión final sobre las características culturales y sociales de los pueblos indígenas que han contribuido a enriquecer la vida cultural de México.

#### Piensa y sé crítico

Piensa cómo los pueblos indígenas podrían aprovechar las nuevas tecnologías, como internet, para mantener vigentes elementos de su cultura y darlos a conocer de manera global. Propón alguna acción o medida concreta.

Cierre

## 1. Observa las imágenes, lee los textos y contesta:

En entrevista exclusiva, el arqueólogo Raúl Barrera, director de Programa Arqueología Urbana, explicó a esta agencia de noticias sobre los trabajos de excavación de esta plataforma orientada de norte a sur, que en sus características tiene alrededor de 70 centímetros de altura y presenta diferentes etapas constructivas.



Se cree que se tratan de los restos de la última ocupación, que los arqueólogos han fechado como la etapa seis del Templo Mayor, entre 1486 a 1502, durante el gobierno del tlatoani Ahuítzotl. Dentro de estos restos arqueológicos se encuentra una superficie de estuco donde se observan orificios de alrededor de 25 a 30 centímetros donde iban plantados los postes de madera que formaban parte del Gran Tzompantli. Estos postes eran verticales y la altura pudieron rondar entre los cuatro y cinco metros donde eran atravesados en palos los cráneos de los sacrificados en el Templo Mayor y luego exhibidos.

El texto original de este artículo fue publicado por la Agencia Quadratin en la siguiente dirección: <https://mexico.quadratin.com.mx/el-muro-de-craneos-que-volvio-de-la-gran-tenochtitlan/>

Andrés de Tapia, uno de los conquistadores y compañero de Cortés, describe el gran *teocalli* de Tenochtitlan, al que llama "torre de ciento trece gradas", y agrega:

...estaban frontero de esta torre, sesenta o setenta vigas muy altas hincadas desviadas de la torre cuanto un tiro de ballesta, puesta sobre un treatro [sic] grande hecho de cal e piedra e por las gradas de el muchas cabezas de muertos pegadas con cal e los dientes hacia afuera. Estaba de un cabo e de otro destas vigas dos torres hechas de cal e de cabezas de muertos, sin otra alguna piedra, e los dientes hacia afuera en lo



que se pudie parecer, e las vigas apartadas una de otra que una vara de medir, e desde lo alto dellos fasta abajo puestos palos cuan espesos cabien, e en cada palo cinco cabezas de muerto ensartadas por las sienes en el dicho polo: e quien esto escribe, y un Gonzalo de Umbría, contaron los polos que habie e multiplicando a cinco cabezas cada palo, de los que entre viga y viga estaban, como dicho he, hallamos a ver ciento treinta y seis mil cabezas, sin las de las torres (De Tapia, AÑO, pp. 18 y 19).

Tomado de <https://arqueologiamexicana.mx/mexico-antiguo/el-tzompantli-en-mesoamerica-y-las-torres-de-cabeza-en-asia> el 15 de septiembree de 2018.

- ¿De qué tipo de fuente se trata cada imagen y cada texto?
- ¿Qué información proporciona cada una y cómo deben analizarse?
- ¿Cómo se integra la información de todas las fuentes para ofrecer una interpretación histórica?

## 2. Marca con una **A** si es un acontecimiento y con una **P** si es un proceso.

El nombramiento del primer virrey en 1535.	El periodo Posclásico mesoamericano (900-1521).
Llegada de Hernán Cortés a Veracruz en marzo de 1519.	Coronación de Izcóatl como tlatoani de México-Tenochtitlan en 1427.
Conquista de México-Tenochtitlan.	Época Virreinal (1521-1821).
Descubrimiento de las primeras minas de Zacatecas en 1547.	Expansión española hacia el sur y hacia el norte de Nueva España, siglo XVI.

### 3. Lee el texto y responde.

Hemos visto que la conformación del primer mercado mundial fue resultado de la expansión económica europea de los siglos xv y xvi. Recordemos que en aquellos siglos Portugal y España dieron un fuerte impulso a las exploraciones marítimas y, a raíz de sus descubrimientos y conquistas, desarrollaron peculiares formas de contacto con aquellas nuevas regiones. Los portugueses establecieron factorías en la costa africana, es decir, puntos de comercio a donde acudían los africanos para intercambiar productos con los lusitanos. Los españoles, por su parte, en su aventura americana buscaron arraigar a los conquistadores convirtiéndolos en colonizadores y, en consecuencia, dieron lugar a nuevas sociedades gobernadas por los vencedores hispánicos, que, si bien cumplían la tarea de administrar aquellos territorios en beneficio de la metrópoli, también es cierto que crearon intereses propios en los territorios coloniales, modificando profundamente la vida económica, social, cultural y política americana.

Fuente: Clara Inés Ramírez González (coord.),  
*Conocimientos fundamentales de Historia*,  
México, McGraw Hill-UNAM, 2009, p. 140.

- a) ¿Por qué la expansión portuguesa y española de los siglos xv y xvi puso en contacto a Europa con América?

- b) ¿Cuál es la relación entre los acontecimientos que se presentaron en nuestro país en el siglo xvi y la expansión marítima de España?

### 4. Observa las imágenes y responde.



- a) En la actualidad, ¿cuál es la importancia de las chinampas?



- b) ¿Qué elementos de tradición indígena observas?

# Los indígenas y la discriminación

1. Lee los siguientes textos y realiza lo que se pide.

Balle de la Guelaguetza, Ocotlán de Morelos, Oaxaca.



La situación de los pueblos indígenas es paradójica: se trata de más 370 millones de personas de más de 5000 pueblos en 90 países. [...] Sólo en América Latina y el Caribe viven unos 826 pueblos indígenas (47 millones de personas, de las cuales 26.5 millones son mujeres). Lamentablemente, concentran los indicadores de desarrollo menos favorables del continente.

[...] a pesar de los alcances logrados, los pueblos indígenas, y muy en especial las mujeres, siguen enfrentando una discrimina-

ción estructural que conlleva altos índices de pobreza, bajo acceso a la salud, desnutrición crónica, alta mortalidad infantil, baja alfabetización y oportunidades de participación y representación política limitadas. [...] ¿Qué podemos hacer? ¿Qué propuestas podemos elaborar juntos para acabar con esta problemática que afecta a la esencia de las comunidades indígenas y por tanto a nuestras sociedades?

Fuente: José Graziano da Silva, "Mujeres indígenas", en *El Universal*, 12 de enero de 2018, disponible en <http://www.etuniversal.com.mx/articulo/jose-graziano-da-silva/nacion/mujeres-indigenas> (Consulta: 15 de enero de 2018).

## Sensibilidad hacia personas y grupos que sufren exclusión o discriminación

Sensibilizarnos frente a personas o grupos diferentes a nosotros no significa ver el problema desde lejos y expresar nuestro desagrado. La sensibilidad implica sentir lo que vive el otro; para ello, es necesario adentrarnos en su forma de vida y en las razones que lo excluyen.

### Una estrategia

Para evitar la exclusión y la discriminación, primero debemos reconocer cuáles de nuestras prácticas cotidianas la propician. Sólo así podremos promover acciones y actitudes de inclusión y respeto.

2. Reflexiona sobre tus creencias o prácticas con relación a los grupos indígenas, o de lo que has observado que sucede a tu alrededor, y tacha las acciones que promueven la exclusión o discriminación.

Llamarles "Marías" a todas las mujeres indígenas.	Que en los juzgados existan traductores de lenguas indígenas.
Que sean expulsados de sus lugares de origen.	Que exista un Día Internacional de los Pueblos Indígenas.
Que se les llame "nativos".	Que no tengan acceso a la educación ni a la salud.

3. Elaboren en el grupo una estrategia para terminar con la exclusión de los indígenas. Usen las palabras:

amistad	respeto	inclusión
empatía	tolerancia	felicidad

Nombre: \_\_\_\_\_ Fecha: \_\_\_\_\_ Grupo: \_\_\_\_\_

1. Los historiadores de la época Antigua de la historia de México no trabajan sólo con fuentes escritas, ya que la mayoría fueron producidas después de la llegada de los españoles al territorio que hoy es nuestro país. ¿Qué tipo de fuentes primarias pueden utilizar para conocer ese pasado?
  - a) Plantas fosilizadas y restos de animales, así como algunos instrumentos de piedra.
  - b) Códices y residuos de escritura en diferentes soportes, como hojas de maguey.
  - c) Pirámides y grandes construcciones, como templos, palacios y juegos de pelota.
  - d) Vestigios arqueológicos y remanentes materiales y óseos (huesos).

2. Lee y responde.

El análisis de la historia requiere que los estudiosos distingan entre acontecimientos y procesos, así como que sean conscientes de la diversidad de explicaciones según las fuentes que utilizan.

¿Cuál es la definición que corresponde a la descripción anterior?

- a) Los procesos tienen muchas causas, mientras que los acontecimientos sólo tienen una, al igual que una consecuencia; por su parte, la explicación depende de la edad de quien escribió el suceso.
- b) Los acontecimientos son eventos que suceden en un momento determinado, los procesos incluyen diversos acontecimientos y las explicaciones pueden variar según los intereses y la época en que se produjo una fuente.
- c) Los procesos son eventos que suceden en una fecha específica, mientras que los acontecimientos son una cadena de sucesos que tienen muchas causas y consecuencias. Por su parte, la explicación varía según el idioma en que fue escrita.
- d) Los acontecimientos pueden tener muchas causas y consecuencias, mientras que los procesos sólo tienen una. Las explicaciones históricas dependen del lugar del suceso.

3. Lee el fragmento y responde.

Cuando las historias de Marco Polo empezaron a recorrer toda Europa, las tierras incógnitas del Oriente se convirtieron en una obsesión para Occidente. Estas historias hablaban sobre una ruta enorme de comercio que abarcaba del norte de China hasta el desierto de Arabia [...] el Camino de la Seda se extendió hasta una Europa ávida de cultura. [...] En 1521 Cortés conquistó el imperio Azteca y Magallanes descubrió el archipiélago de las Filipinas. Poco tiempo después ambas tierras se convirtieron en bastiones del poderío comercial Español. En las Filipinas, el puerto de Manila era el centro de acopio de las riquezas asiáticas. [...] Una vez en Acapulco, los tesoros se transportaban por tierra hasta Veracruz donde se volvían a embarcar junto con los productos americanos hacia la Habana y finalmente hacia Cádiz en España. Este Camino de la Seda marítimo y el legado cultural que dejó es imborrable: las peleas de gallos, la talavera, los rebozos de seda y la famosa China poblana son evidencias vivas de la presencia Oriental en México.

Fuente: Discovery México, "La Nao de China", disponible en <http://www.discoverymexico.com.mx/acapulco/historia/la-nao-de-china/> (consulta: 20 de junio de 2018).

¿Por qué la historia de México tiene estrecha relación con la historia mundial?

- Porque la formación de Nueva España se debió, en parte, al proceso de exploración marítima que vivió Europa y permitió el intercambio y la conexión de territorios tan lejanos como América y el este de Asia.
- Debido a que la llegada de los españoles a América fue circunstancial, pues ellos nunca quisieron dominar a los pueblos de este continente.
- Porque la navegación que se desarrolló en Europa fue posible gracias al descubrimiento de América, ya que las técnicas eran más avanzadas en este continente y mantenía comercio con el este de Asia.
- Debido a la llegada y al establecimiento de los españoles en América, lo cual permitió que se rompieran vínculos comerciales con Europa y sólo se mantuvieran con Asia, formando así una cultura alejada de los vicios de la sociedad del viejo mundo.

#### 4. Lee el texto y contesta.

La Nación tiene una composición pluricultural sustentada originalmente en sus pueblos indígenas que son aquellos que descienden de poblaciones que habitaban en el territorio actual del país al iniciarse la colonización y que conservan sus propias instituciones sociales, económicas, culturales y políticas, o parte de ellas.

La conciencia de su identidad indígena deberá ser criterio fundamental para determinar a quiénes se aplican las disposiciones sobre pueblos indígenas. [...] El derecho de los pueblos indígenas a la libre determinación se ejercerá en un marco constitucional de autonomía que asegure la unidad nacional. El reconocimiento de los pueblos y comunidades indígenas se hará en las constituciones y leyes de las entidades federativas, las que deberán tomar en cuenta [...] criterios etnolingüísticos y de asentamiento físico.

Fuente: Justicia México, Artículo 2°. La Nación Mexicana es única e indivisible, *Constitución Política de los Estados Unidos Mexicanos*, disponible en <https://mexico.justia.com/federales/constitucion-politica-de-los-estados-unidos-mexicanos/titulo-primer/capitulo-i/#articulo-2> (consulta: 28 de mayo de 2018).

¿Cuál es el efecto que tiene el artículo constitucional en la vida política de los mexicanos?

- Otorga valor a la diversidad de los pueblos indígenas y permite que mantengan sus costumbres, tradiciones y lenguas, entre otros aspectos.
- Establece que los pueblos con más derechos son los grupos originarios.
- Permite que los pueblos indígenas se organicen independientemente del gobierno federal, aunque se encuentren dentro del territorio nacional.
- Propone que los grupos originarios deben gobernar y ejercer el poder a través de las constituciones y leyes de las entidades federativas.

#### Reflexiono sobre mi desempeño

**Coevaluación.** Reúnete con un compañero para compartir y validar sus respuestas.

**Heteroevaluación.** Guiados por su maestro, revisen las secuencias que estudiaron en la unidad para identificar cuáles temas comprendieron mejor, y en cuáles tuvieron dificultades. Propongan una estrategia de trabajo para favorecer su aprendizaje.



## La historia y el presente

### 1. Lee el siguiente texto.

Juan nació en Greenfield, California, en 1995. Es hijo de Elvira, estadounidense de origen mexicano, y de Javier, de origen guatemalteco. Su abuela materna, María, es una indígena triqui que llegó a trabajar como jornalera en los campos de California. María le contó que ella se escapó de su pueblo, enclavado en la mixteca oaxaqueña, porque su papá quería casarla con un señor de mayor edad que ella no conocía. De ahí se fue a vivir con una hermana de su mamá, que vivía en la Ciudad de México y vendía quesadillas afuera del metro Eugenia. En la ciudad conoció a Ramón, de quien se hizo novia y con quien se fue a trabajar a un campo agrícola de Sonora; fue ahí donde tuvieron a su primer hijo (el tío Pedro). Posteriormente, con la idea de darles un mejor futuro a Pedro y Elvira (que estaba por nacer), decidieron irse a EEUU; sin embargo, al cruzar la frontera detuvieron a Ramón, por lo que María tuvo que llegar sola a Greenfield, donde dio a luz a Elvira y donde se quedó a trabajar toda su vida.



Uno de los recuerdos que su abuela conserva de su pueblo es una foto donde se ve de joven cerca de un kiosko.

2. Reflexiona a partir del texto anterior y contesta.
  - a) ¿Cómo puede conocer Juan la historia de su familia?
  - b) ¿Qué medios y técnicas le recomendarías utilizar para reconstruir su historia y la de su familia?
3. Investiga el pasado de tu familia, por lo menos desde tus bisabuelos al presente. Para ello, haz lo siguiente.
  - a) Busca fotografías de tus papás, sus papás y sus abuelos.
  - b) Recopila cartas, pertenencias, diarios u otros testimonios de los involucrados.
  - c) Entrevista a tus papás y familiares que estén relacionados con tus abuelos y bisabuelos, pregúntales qué saben de ellos, de sus principales triunfos, de los problemas que tuvieron que enfrentar, cómo vivieron, etcétera.
  - d) Si vives en casa de alguno de ellos, puedes entrevistar a tus vecinos para que te cuenten cuándo llegaron a vivir ahí, si construyeron su casa, si tenían algún otro terreno, entre otras cosas.
4. Escribe la historia de tu familia sin omitir ningún detalle, pero sin agregar ninguna información que no hayas confirmado.





En el México antiguo diversas culturas compartieron elementos, como el cómputo del tiempo, la producción artística y las formas de organización social, política, económica y religiosa, así como el cultivo del maíz. Este último componente no sólo se cñó a una práctica agrícola, pues el ciclo de reproducción de la planta se asoció con la creación de la vida, el sacrificio y la muerte. Los dioses del maíz fueron considerados los sustentadores de la vida de los pueblos mesoamericanos. ¿Crees que en la actualidad el maíz es básico en nuestra alimentación? ¿Qué elementos piensas que nos unen como mexicanos? Explica tus respuestas.





# U2



## Mesoamérica

**Eje: Civilizaciones**

**Taller de investigación**

La vida urbana en Mesoamérica

**Tema 1. Panorama del periodo**

Secuencia 7. Panorama del periodo

**Tema 2. La civilización mesoamericana y otras culturas del México antiguo**

Secuencia 8. Mesoamérica y el México antiguo

**Tema 3. Los reinos indígenas en vísperas de la Conquista española**

Secuencia 9. Los reinos indígenas al llegar los españoles

*Diosa del maíz* (ca. 1325-1521), Museo Nacional de Antropología, Ciudad de México.

Antes de iniciar con el estudio de la unidad, realiza las siguientes actividades que te ayudarán a explorar lo que sabes de los temas.

Civilización mesoamericana y otras culturas

1. Observa el mapa y marca lo que se indica.
  - a) Los lugares donde se desarrollaron las primeras culturas agrícolas.
  - b) Las regiones de Mesoamérica, Aridoamérica y Oasisamérica.
  - c) Los principales sitios arqueológicos de nuestro país.

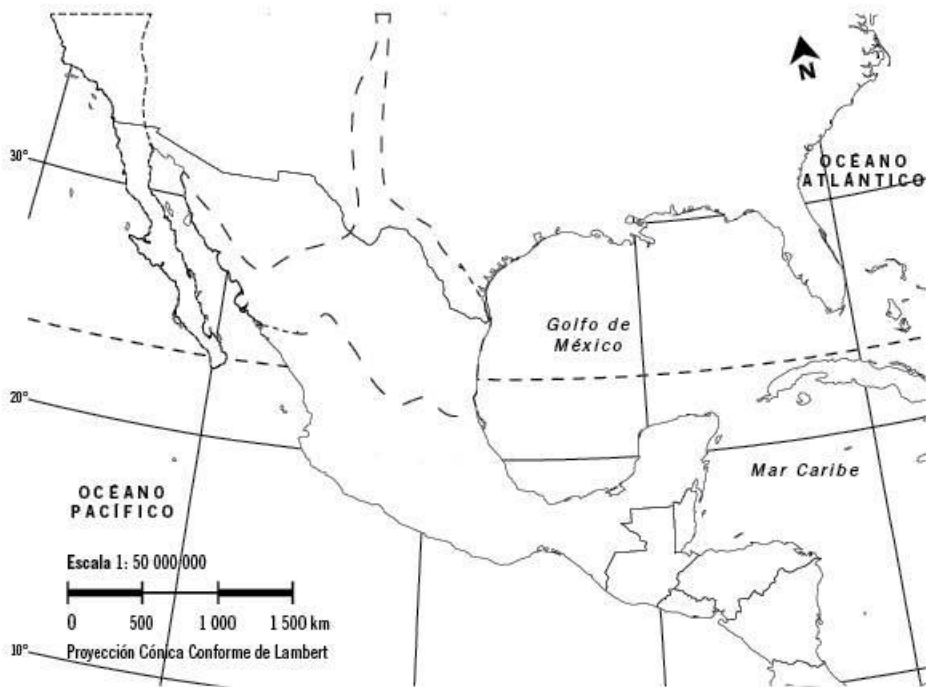

2. Elige un título para tu mapa. Argumenta tu respuesta.
3. Revisa tu mapa con el de tus compañeros y realiza correcciones en caso de ser necesario.
4. Escribe en la tabla cómo es el paisaje y qué recursos naturales hay en cada región. Recuerda lo que estudiaste en tu curso de Geografía.

Aridoamérica	Oasisamérica	Mesoamérica

5. Escribe en tu cuaderno cómo vivían los grupos sociales en cada región, qué actividades realizaban y qué tipo de objetos fabricaron; apóyate en la información de la tabla.

6. La historia prehispánica de nuestro país se divide en tres grandes periodos: ◀ **Periodos culturales**  
Preclásico, Clásico y Posclásico. Márcalos para crear una línea de tiempo y agrega algunos acontecimientos que ocurrieron, así como las culturas que se desarrollaron durante cada uno.

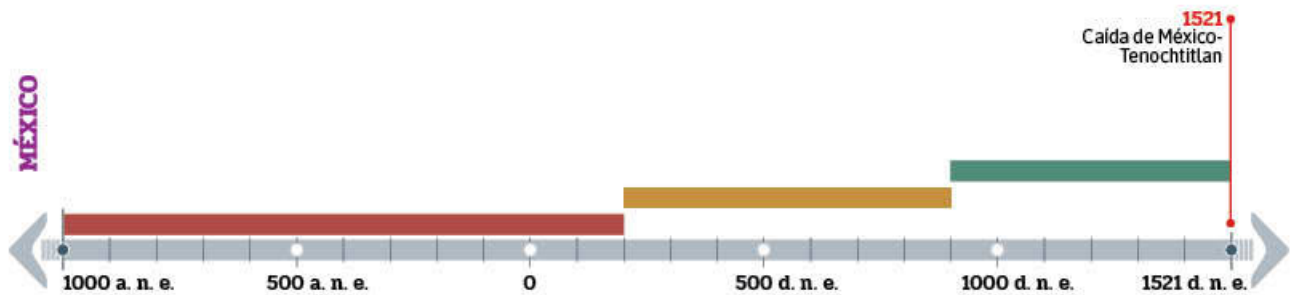

7. Antes de la llegada de los españoles a nuestro territorio, existían diversos grupos en Mesoamérica. Explica el significado de los conceptos que se piden en la tabla. ◀ **Reinos indígenas al llegar los españoles**

Urbanización	_____
Tributación	_____
Cosmovisión	_____

8. Comparte tu respuesta con un compañero; luego discutan las ventajas y desventajas en el momento del enfrentamiento armado entre los españoles y tlaxcaltecas contra los mexicas.  
9. Diseña una tabla comparativa con los siguientes rubros, como se muestra en el ejemplo, en la que escribas diferencias y semejanzas entre los tlaxcaltecas, mexicas y españoles.

	mexicas	tlaxcaltecas	españoles
Creencias y prácticas religiosas			
Formas de gobierno			
Organización social			

## La vida urbana en Mesoamérica

Interpreta mapas, planos, fotos arqueológicas. Identifica los rasgos del urbanismo mesoamericano a través de un ejemplo seleccionado. Reconoce la complejidad tecnológica de las ciudades mesoamericanas. Reflexiona sobre la especialización laboral y la diversidad social en Mesoamérica. Valora pasajes en fuentes históricas que permiten conocer la vida urbana del México antiguo.

Zona arqueológica del Tajín, Veracruz, Secretaría de Cultura-INAH.



Figura 2.1 Tajín fue la capital de la cultura totonaca y contemporánea de Monte Albán, Palenque y Teotihuacan.

### Introducción

Mesoamérica era una extensa región ubicada en lo que ahora es la parte meridional de México, Guatemala, Belice, El Salvador, Nicaragua, Honduras y Costa Rica, fue una zona cultural en la que surgieron y se desarrollaron una gran cantidad de civilizaciones con rasgos comunes; por ejemplo, el uso de escritura pictográfica, culto a deidades principales, desarrollo y técnicas agrícolas, planeación de centros urbanos, entre otros. Sin embargo, poseían también características diferentes, como la diversidad geográfica y las lenguas que se hablaban, por mencionar sólo algunas.

Los arqueólogos e historiadores han descubierto las ciudades que generaron las culturas mesoamericanas más importantes y que se han vuelto una fuente de conocimientos acerca del pasado de los actuales habitantes americanos.

La cultura olmeca, considerada una de las más antiguas del continente, fundó dos grandes asentamientos poblacionales: San Lorenzo, entre los años 1200 y 900 a. n. e., ubicada cerca de la costa sur de lo que actualmente es Veracruz; y La Venta, que se desarrolló a plenitud entre los años 900 y 600 a. n. e., en lo que ahora conocemos como Tabasco. San Lorenzo no llegó a convertirse en una ciudad, pero La Venta es considerada la primera ciudad mesoamericana.

A partir del año 500 a. n. e. comenzó un proceso de urbanización muy relevante en las sociedades mesoamericanas. Los zapotecas tuvieron su capital, Monte Albán, cuyo esplendor duró más de mil años. Al sur se ubicó Palenque, una urbe majestuosa de los mayas, en el estado que hoy es Chiapas y muy cerca de Villahermosa, Tabasco. En el área del Golfo de México, se erigió El Tajín (figura 2.1), capital del imperio totonaca. Mientras que en el centro de lo que actualmente es

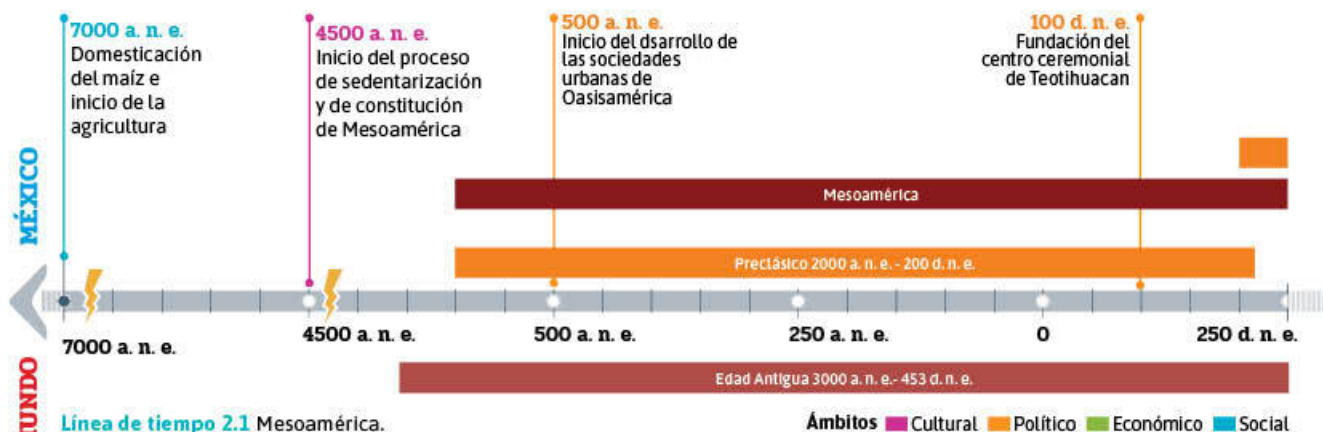

la república mexicana se fundó la ciudad de Teotihuacan (figura 2.2).

Las ciudades mesoamericanas pueden dividirse en dos tipos: concentradas y dispersas. Ejemplos de las primeras son Teotihuacan y Tenochtitlan, que tienen en común que cuentan con calles, calzadas, drenajes, acueductos, mercados, barrios o conjuntos habitacionales (que eran lugares de residencia y trabajo de la población que vivía en su interior). Se calcula que Teotihuacan llegó a tener una población concentrada de cerca de 120 000 habitantes, mientras que la de Tenochtitlan fue de alrededor de 175 000.

Las ciudades dispersas poseían templos, palacios, tumbas y otras estructuras arquitectónicas dedicadas a poderes civiles, religiosos y militares; sin embargo, el resto del pueblo no se ubicaba al interior, sino que se asentaba en los alrededores. Tenían una densidad poblacional que variaba entre 8 000 y 10 000 habitantes. Estas características fueron comunes entre las ciudades mayas; un ejemplo fue Palenque.

A pesar de sus diferencias, las ciudades mesoamericanas fueron construidas bajo un mismo pensamiento: los dioses crearon el mundo y los humanos debían imitar, en su vida cotidiana, el orden cósmico. Por ese motivo, cada centro urbano se trazó pensando en el movimiento del sol y los astros, o contaban con edificaciones que representaban elementos naturales, como montañas o ríos.

En este sentido, las ciudades se ordenaban a partir de templos principales y centros de gobierno, se conectaban a través de calzadas y plazas largas que llevaban a templos para deidades de relevancia inferior contaban con canchas del famoso juego de pelota, el principal deporte mesoamericano.

Las urbes más importantes de Mesoamérica comenzaron a estudiarse desde que los primeros conquistadores españoles llegaron al continente; sin embargo, muchos testimonios originales y antiguos se perdieron en la guerra y con el transcurso de los años hasta que nuevos científicos, historiadores y arqueólogos del siglo xx emprendieron la aventura de descubrir cómo y en dónde vivieron nuestros antepasados mesoamericanos.



Figura 2.2 Teotihuacan fue una de las urbes más relevantes de Mesoamérica.

Teotihuacan, Estado de México, Secretaría de Cultura-INAH.

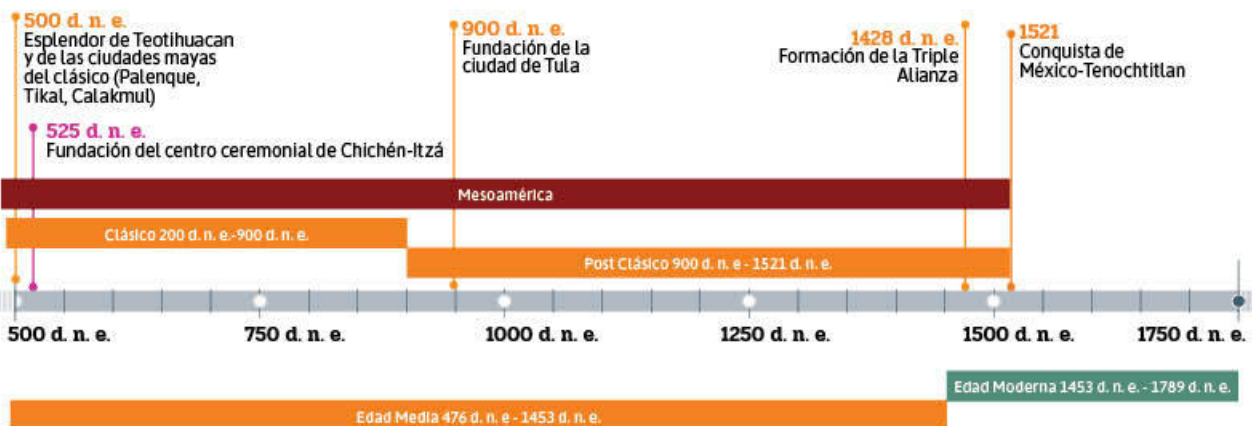

## Cómo será mi taller

Este taller de investigación es la oportunidad de poner en práctica tus habilidades de búsqueda, análisis e interpretación de documentos históricos y de la realidad que te rodea, con la finalidad de que indagues en el pasado de la humanidad.

En este Taller te invitamos, a ti y a tu grupo, a llevar a cabo su propia indagación y a presentar una exposición museográfica (figura 2.4) que responda la siguiente pregunta ¿cómo era vivir en una ciudad mesoamericana? Para lograrlo, deberán investigar lo siguiente:



**Figura 2.3** Ruinas del Templo Mayor, uno de los principales santuarios de los mexicas en Tenochtitlan.

- Las principales características de las ciudades mesoamericanas (¿cómo estaban construidas, cuál era su diseño, qué tipo de edificios tenían?) (figura 2.3).
- Las tecnologías que tenían para que sus pobladores vivieran cómodamente o para que el trabajo se desarrollara de manera óptima (sistemas hidráulicos, drenajes, entre otras).
- Los trabajos que tenían sus habitantes y los diferentes grupos sociales en los que se organizaban (sacerdotes, comerciantes, campesinos, soldados, etcétera).
- Mapas, planos y fotografías que muestren cómo era la ciudad.
- Testimonios de los primeros conquistadores y trabajos académicos actuales que describan la forma de vida de las personas.

### Tip del Historiador **T**

Una exposición museográfica tiene la finalidad de generar y difundir conocimientos a través de recursos ilustrativos o materiales a un público determinado.

Hay diferentes tipos, en [www.edutics.mx/UVB](http://www.edutics.mx/UVB) pueden encontrar algunos ejemplos.

El taller de investigación se desarrollará durante 10 semanas, el tiempo que pasarás estudiando la unidad 2 de tu libro. Por eso, en las páginas que siguen encontrarás un ejemplo de cómo llevar a cabo tu investigación y te iremos guiando para que elabores tu propio trabajo. Además, te daremos recomendaciones y sugerencias que te ayudarán a analizar las fuentes primarias y secundarias de consulta y a elaborar los materiales que se requieran para la exposición.



**Figura 2.4** Los museos son espacios en los que se ponen al alcance de la población los resultados de arduas investigaciones históricas y arqueológicas.

## Descripción del producto

Tal vez ya hayas tenido la oportunidad de visitar museos, quizá alguno como el impresionante Museo Nacional de Antropología e Historia, o uno de un estado de la República Mexicana o algún sitio arqueológico como La Venta o Xochicalco. En cualquiera de ellos habrás encontrado al menos dos cosas: piezas o representaciones relacionadas con la vida de las personas en una época determinada e información que la explicaba. Esto es así porque una exposición museográfica comunica un tema particular acerca de un momento histórico relevante para la humanidad; ya sea que se trate de una muestra de vestigios arqueológicos o de obras de arte contemporáneo, todas deben cumplir con los objetivos de exponer los elementos que representan esa época y las ideas que los generaron, así como explicarlos al público (figura 2.5).

Llevar a cabo una exhibición de este tipo requiere una profunda investigación acerca del tema que se va a presentar, es necesario elaborar carteles informativos que reciben el nombre de *cédulas museográficas* y presentar de manera dinámica: piezas, imágenes y maquetas que acompañen el discurso tomando en cuenta las cinco tareas básicas de la museografía (esquema 2.1).

Ha llegado el momento de presentar una exposición museográfica. Los elementos que deberás contemplar para desarrollar de manera satisfactoria este producto son los siguientes:

- Elaborar y presentar uno o dos planos de una ciudad mesoamericana.
- Diseñar y crear una o dos maquetas.
- Hacer con distintos materiales objetos de la vida cotidiana y exhibirlos.
- Utilizar fotografías e ilustraciones que complementen la presentación.
- Acompañar la exposición con cédulas museográficas.
- Acondicionar el lugar para montar la exhibición.

Para organizar y realizar estas actividades, deberás organizarte con tus compañeros para desarrollarlas. Con ayuda de su profesor dividan el grupo en equipos.

En tu equipo, todos deberán investigar cómo era una ciudad mesoamericana con la intención de cumplir los objetivos de investigación propuestos anteriormente. Pero antes tendrán que planear el trabajo, elegir la ciudad que quieren conocer y repartirse las tareas.



Figura 2.5 El montaje de una exposición museográfica es el resultado del trabajo de un equipo de expertos.

Exposición Los códices, Museo Nacional de Antropología e Historia, Secretaría de Cultura-INAH.



Esquema 2.1 Las tareas básicas de la museografía.

La exposición será el producto final del taller de investigación; sin embargo, en el camino tú y tus compañeros de equipo tendrán que generar varios productos que les permitirán montar la exposición con éxito. Los productos que elaborarás con tu equipo son los siguientes:

Semana	Producto a realizar
Semana 1	Realizar un esquema de preguntas y respuestas para delimitar la investigación.
Semana 2	Fichas de trabajo en las que anotarán todo lo que descubran sobre la ciudad que eligieron.
Semana 3	Realizar un esquema de las tecnologías más importantes de la ciudad.
Semana 4	Crear un plano de la ciudad para mostrar cómo se distribuían sus edificaciones y caminos, y dónde vivía la gente.
Semana 5	Construir un mapa conceptual de los grupos sociales en los que se dividía a la población.
Semana 6	Elaborar una tabla en la que se expliquen los trabajos principales que llevaban a cabo los pobladores.
Semana 7	Escribir un resumen del modo de vida de los habitantes de la ciudad.
Semana 8	Reunir una colección de objetos para exponer (mapas, piezas, maquetas, etcétera).
Semana 9	Elaborar cédulas museográficas.
Semana 10	Crear un plano de diseño de la exposición acompañada de una explicación.



**Figura 2.6** Iximché es considerada la primera capital de Guatemala.

Ten en cuenta que muchos conceptos y datos históricos los estudiarás conforme avances en la unidad 2, por lo que no es necesario que sepas todo acerca de Mesoamérica al iniciar el taller de investigación. Conforme pasen las semanas acumularás más conocimientos e información sobre los pueblos mesoamericanos.

### Organización de los equipos

Lee con tus compañeros la siguiente lista de ciudades que en la actualidad son los sitios arqueológicos más importantes de Mesoamérica.

Los historiadores y arqueólogos coinciden en que La Venta es la urbe mesoamericana más antigua, mientras que Iximché fue la última en ser abandonada debido a la llegada de los conquistadores españoles (figura 2.6).

### Principales ciudades mesoamericanas

La Venta (del 800 al 300 a. n. e.)	Cacaxtla (del 650 al 850 d. n. e.)
Monte Albán (del 500 a. n. e. al 800 d. n. e.)	Xochicalco (del 700 al 1000 d. n. e.)
Izapa (del 300 a. n. e. al 250 d. n. e.)	Uxmal (del 750 al 900 d. n. e.)
El Mirador (del 150 a. n. e. al 150 d. n. e.)	Chichén Itzá (del 750 al 1200 d. n. e.)
Teotihuacan (del 50 al 750 d. n. e.)	Tula (del 800 al 1150 d. n. e.)
Cholula (del 100 al 1521 d. n. e.)	Mitla (del 1300 al 1521 d. n. e.)
Tikal (del 200 al 800 d. n. e.)	Tzintzuntzan (del 1300 al 1525 d. n. e.)
Copán (del 400 al 800 d. n. e.)	Tenochtitlan (del 1325 a 1521 d. n. e.)
Palenque (del 450 al 800 d. n. e.)	Tulum (del 1450 al 1520 d. n. e.)
El Tajín (del 600 al 1150 d. n. e.)	Iximché (del 1470 al 1521 d. n. e.)



Decide con tu grupo cuántos equipos formarán. Pueden hacer uno por cada ciudad de la lista anterior o formar menos grupos y seleccionar sólo unas urbes. Cada equipo va a investigar todo acerca de una sola ciudad y debe tener suficientes integrantes para poder desarrollar todos los productos que se requerirán.

Revisa con tu equipo la siguiente tabla para que definan qué actividades llevarán a cabo en las próximas semanas, cómo repartirán el trabajo, qué materiales van a requerir para elaborar cada producto, y cuándo y de qué forma tendrán que colaborar con los demás equipos para diseñar la exposición museográfica.

## Glosario



**Urbanismo.** Planificación y diseño de una ciudad teniendo en cuenta su población y requerimientos.

Tabla 2.1 Organización del trabajo

	Semana	Actividades	Tema	Producto
Exposición museográfica	1	Definir el alcance de mi taller de investigación	La vida en las ciudades mesoamericanas	Esquema de delimitación del tema
	2	Buscar fuentes bibliográficas y documentales	Principales rasgos del <b>urbanismo</b> mesoamericano	Fichas de trabajo
	3	Analizar fuentes	Principales rasgos del urbanismo mesoamericano	Organizador gráfico de tecnologías (libre)
	4	Elaborar un mapa o plano grande de la ciudad	Fotografías, mapas y planos arqueológicos	Plano de la ciudad
	5	Analizar fuentes	Vida social y trabajo en la ciudad mesoamericana	Mapa conceptual de los grupos sociales
	6	Analizar fuentes	Vida social y trabajo en la ciudad mesoamericana	Tabla de trabajos principales de la población
	7	Buscar testimonios de conquistadores y colonos	Testimonios de conquistadores sobre el modo de vida	Resumen del modo de vida
	8	Elaborar y reunir los objetos o maquetas de la exposición	Representación de la ciudad mesoamericana	Colección de objetos
	9	Preparar la información que se utilizará en la exposición	La vida en las ciudades mesoamericanas	Cédulas museográficas
	10	Apertura y evaluación de la exposición	La vida en las ciudades mesoamericanas	Diseño de la exposición y rúbricas

Tengan en cuenta las siguientes recomendaciones para trabajar en equipo durante el desarrollo del taller:

- La investigación se desarrollará de forma paralela al estudio de la unidad 2. Lo que descubran al estudiar la unidad enriquecerá su investigación.
- Todos los miembros del equipo deben leer las fuentes para que conozcan la información encontrada.
- Asegúrense de que cada uno de los integrantes sea responsable de una parte de la investigación, pero procuren que el reparto de las tareas sea equitativo (figura 2.7).
- Hagan un calendario de las actividades que tienen que llevar a cabo por semana, indicando quién es responsable de cada una.
- Lleven un control semanal del avance del proyecto, una o dos personas pueden estar a cargo de esta tarea de vigilancia.



**Figura 2.7** Trabajar en equipo es una de las actividades humanas más complejas y enriquecedoras.

### ¿Cómo vamos?

¿Comprendiste la organización de los equipos y las tareas asignadas a cada integrante? ¿Tuviste alguna dificultad para organizar y programar las fechas en el calendario?

## Selección del tema de mi investigación

Las exposiciones museográficas se hacen siempre con la intención de comunicar un tema particular mediante la presentación de evidencias (colecciones de objetos). A la manera de comunicar el tema de una exposición se le llama *discurso*. El discurso de una exposición museográfica se construye principalmente con la selección de los objetos que se mostrarán y por su disposición en el espacio; en segundo lugar están los mensajes escritos que se emplean para explicar las colecciones presentadas. Si el discurso es coherente y claro, es decir, si hay unidad entre las piezas presentadas y su acomodo en el espacio de la exposición es coherente, el público podrá entender el mensaje que comunica la muestra.

Es importante que sepas esto porque el discurso de su exposición estará determinado, primero, por las ciudades que elijan y, posteriormente, por el diseño de su exposición y la información y piezas que en ella presenten.

En grupo definan cuál será el tema específico de la exposición y elijan las ciudades que les tocan. Pueden hacer la selección con base en estos criterios:

- Principales ciudades mesoamericanas (lista de la página 88).
- Las ciudades más grandes y con mayor población (mapa 2.1).
- Por ubicación geográfica (algunas del norte, del centro, del sur, etcétera.)
- Por periodos (las más antiguas, las más recientes).

Después de elegir las ciudades, hagan una definición provisional del tema de la exposición y anótenla; por ejemplo, “*La vida en las seis ciudades más grandes de Mesoamérica*” o “*Características de las ciudades mesoamericanas más antiguas*”; ésta puede cambiar poco antes de la exposición (entre las semanas 9 y 10); sin embargo, servirá como guía acerca de qué investigar y, además, favorecerá que imaginen cómo quieren que se vea la exposición con el trabajo de todos.

### Mapa 2.1 Las ciudades mesoamericanas más representativas

#### Simbología

- Áreas de influencia
  - Región de influencia teotihuacana
  - Región de influencia maya
  - Región de influencia zapoteca
- Contactos teotihuacano-mayas
- Otras regiones donde no se desarrollaron grandes ciudades
  - Región del Golfo
  - Región de la Cuenca del Pátzcuaro
- Ciudades principales
- Sitios principales
- Límite internacional actual



Fuente: Atlas Nacional de México, uam, 1990.

## Alcances de mi investigación

La historia de Mesoamérica y el desarrollo de su urbanización es tan extensa y compleja que es imposible conocerla toda en unas semanas, por eso es muy importante que tú y tu equipo delimiten su investigación.

La investigación que lleven a cabo ya está orientada por tres ejes principales:

- Características urbanas y tecnológicas de las ciudades mesoamericanas.
- Grupos sociales en los que se dividía su población.
- Tipos de trabajo que llevaban a cabo los pobladores.

Ahora, una buena manera de delimitar un tema de investigación es mediante preguntas. Con base en los temas planteen algunas que quieran responder con su investigación; coméntenlas y valoren si tendrán la posibilidad de contestarlas o si sus respuestas serán demasiado amplias. Cuando estén de acuerdo, completen un esquema como el siguiente (esquema 2.2) con todas las preguntas que se les ocurran. Observen el ejemplo.



### ¿Cómo vamos?

¿Tuviste problema para definir las ciudades que trabajarán? ¿Pudiste delimitar el trabajo de investigación?

Consideren que plantear muchas dudas puede ampliar la investigación y, si son poco específicas, pueden generar confusiones. Piensen que lo que pregunten debe responder a cada uno de los tres ejes principales antes mencionados. De esta manera tendrán una guía para investigar; cuando revisen las fuentes que seleccionen, háganlo pensando en contestar las dudas.

Delimitar los alcances de su investigación también implica identificar los recursos con los que cuentan y las posibilidades que tienen de investigar. En equipos analicen si podrán buscar información en internet, una biblioteca, comprar libros o pedirlos prestados, visitar un museo, hacer un paseo a un sitio arqueológico, así como las piezas que podrán elaborar para la exposición: maquetas, carteles, réplicas de plastilina o barro, imprimir fotografías, fotocopiar textos, etcétera.

Una gran cantidad de las actividades que se llevarán a cabo en este taller de investigación se relaciona con la búsqueda y revisión de fuentes bibliográficas y documentales. Antes de comenzar, revisen las secuencias 1 y 2 de la unidad 1

**Esquema 2.2** La vida en las ciudades mesoamericanas.

para que recuerden qué tipos de testimonios del pasado pueden servir como fuentes históricas. Es importante que tengan en cuenta que en el caso de las investigaciones acerca del pasado de América, hay pocas fuentes primarias disponibles porque muchos documentos se perdieron en la guerra y el periodo de colonización española; por eso, las obras que explican cómo fueron las antiguas civilizaciones del continente son de historiadores y arqueólogos contemporáneos.

Podrán encontrar bastante información sobre Mesoamérica si visitan una biblioteca, en internet y, por supuesto, en museos. A continuación, hay una lista de sugerencias que les serán de utilidad.

**Acervo:** Biblioteca Digital Mundial en <https://www.wdl.org/es/> (consulta: 13 de junio de 2018).

- *Códice Totomixtlahuaca*. Este códice es un mapa de la época colonial, del área cultural mixteca, tlapaneca y nahua, actual estado de Guerrero, disponible en línea: <https://www.wdl.org/es/item/2701/view/1/1/> (consulta: 13 de junio de 2018).

**Acervo:** Instituto Nacional de Antropología e Historia, en <http://www.inah.gob.mx/> (consulta: 13 de junio de 2018).

- *Códice Mendoza*, muestra la ubicación del territorio de los mexicas, con un mapa interactivo, disponible en línea: <http://codicemendoza.inah.gob.mx/index.php?lang=spanish> (consulta: 13 de junio de 2018).

Revista *Arqueología Mexicana*, en <https://arqueologiamexicana.mx/> (consulta: 13 de junio de 2018).

- "Arquitectura en Mesoamérica I. Urbanismo", disponible en línea: <https://arqueologiamexicana.mx/mexico-antiguo/arquitectura-en-mesoamerica-i-urbanismo> (consulta: 13 de junio de 2018).
- "Las pirámides mesoamericanas", disponible en línea: <https://arqueologiamexicana.mx/mexico-antiguo/las-piramides-mesoamericanas> (consulta: 13 de junio de 2018).
- "El mayor constructor de la ciudad de Tikal", disponible en línea: <https://arqueologiamexicana.mx/mexico-antiguo/el-mayor-constructor-de-la-ciudad-de-tikal> (consulta: 13 de junio de 2018).

*Cuadernos de arquitectura mesoamericana*, en <http://arquitectura.unam.mx/cuadernos-de-arquitectura-mesoamericana.html> (consulta: 13 de junio de 2018).

- "Principios del urbanismo en Mesoamérica", disponible en línea: [http://www.revistadelainiversidad.unam.mx/ojs\\_rum/index.php/rum/article/view/1007/2010](http://www.revistadelainiversidad.unam.mx/ojs_rum/index.php/rum/article/view/1007/2010) (Consulta: 13 de junio de 2018).

[http://www.revistadelainiversidad.unam.mx/ojs\\_rum/index.php/rum/article/view/1007/2010](http://www.revistadelainiversidad.unam.mx/ojs_rum/index.php/rum/article/view/1007/2010) (Consulta: 13 de junio de 2018).

- Michael Smith, "Las ciudades prehispánicas: su traza y su dinámica social", en Rosaura Hernández Rodríguez y Raymundo César Martínez García (coord.), *Historia general ilustrada del Estado de México*, vol. 2, México, Colección Mayor, 2011. Disponible en línea: <http://www.public.asu.edu/~mesmith9/1-CompleteSet/MES-11-CiudadesPrehispanicas-EdoMex.pdf> (consulta: 13 de junio de 2018).

#### Libros especializados:

- López Austin Alfredo y Alfredo López Luján, *El Pasado Indígena*, México, FCE, 2001.
- Navarrete Linares, Federico, *Vida Cotidiana en tiempos e los mayas*, México, Planeta, 1996.
- Gámez Espinosa, Alejandra y Alfredo López Austin (coords.), *Cosmovisión mesoamericana. Reflexiones, polémicas y etnografías*, México, FCE, COLMEX, FHA, BUAP, 2015.
- Florescano Enrique, *Los orígenes del poder en Mesoamérica*, México, FCE, 2009.
- Paredes López, Octavio, Fidel Guevara Lara y Luis Arturo Bello Pérez, *Los alimentos mágicos de las culturas indígenas mesoamericanas*, México, FCE, SEP, CONACYT, CAB, 2006.

#### Busca en tu biblioteca escolar:

- Ayala Falcón, Marcela, Laura Caso Barrera, Michaela Craveri, et. al.: *El arte del tiempo Maya*, México, Artes de México, 2012.
- Toro, Grassa, *Conquistadores en el Nuevo Mundo*, Medellín, Tragaluz, Editores, 2013
- Navarrete Linares, Federico, *Pueblos indígenas de México*, México, Ediciones Castillo, 2010.

Si tienen oportunidad, visiten un museo de sitio de alguna antigua ciudad mesoamericana; esto les será útil incluso si no se trata de la ciudad que eligieron investigar, pues podrán conocer aspectos generales de la historia de Mesoamérica y observar la organización de la colección, cómo están dispuestas las piezas arqueológicas, maquetas de las urbes y las cédulas museográficas.

## Análisis de las fuentes

Durante las semanas 2 a 6 de este proyecto de investigación histórica, tendrán que revisar documentos y analizarlos con el objetivo de conocer los aspectos indicados de la ciudad que les corresponde. Es conveniente que cada vez que consulten una fuente informativa elaboren fichas de trabajo (producto de la semana 2). Pueden hacer una sobre el tema del surgimiento de la ciudad, su planificación y desarrollo urbano, la vida en los barrios y los principales edificios que tenían (figura 2.8).

Para hacerlas deben tener en cuenta las siguientes sugerencias:

1. Considerar las preguntas que guiarán su investigación (esquema 2.2, p. 91).
2. Identificar el tema principal que se desarrolla en el artículo, noticia, nota enciclopédica, video o cualquier otra fuente documental consultada.
3. Identificar los subtemas que se desprenden del tópico principal.
4. Subrayar las palabras que sintetizan las ideas centrales del autor, es decir, aquellas donde expone claramente el tema y el subtema específico.
5. Registrar los datos centrales del autor y la obra que se está utilizando.

Las fichas de trabajo pueden tener las características de estos ejemplos:

**Tema:** Principales rasgos del urbanismo mesoamericano

**Subtema:** Surgimiento de la ciudad de Teotihuacan

Uno de los temas menos explorados es el origen del urbanismo en Teotihuacan. [...] Las construcciones más antiguas quedaron cubiertas por las nuevas edificaciones o destruidas parcialmente. Por cuestiones de conservación es difícil excavar los niveles más tempranos de ocupación urbana, sin destruir los vestigios anteriores. Los pocos datos existentes sobre el tema señalan que desde sus inicios la ciudad se construyó como un centro ceremonial, que ocupó el área central desde el siglo I d. C. y creció relativamente rápido. [...]

Durante los trabajos de exploración realizados por el Proyecto Pirámide de la Luna, dirigidos por el arqueólogo Rubén Cabrera Castro y el que suscribe estas líneas, fue descubierto en el interior de esta pirámide un basamento llamado Edificio I [...]. Se trata de un basamento que [...] funcionaba para realizar rituales ante el público.

Fuente: Sugiyama, Saburo, "Teotihuacan, la ciudad y su vida ritual", en *Seis ciudades antiguas de Mesoamérica. Sociedad y medio ambiente*, México, INAH, 2011, pp. 281-282 (fragmento).



Figura 2.8 Una tarea fundamental en las investigaciones históricas es el registro correcto de la información.

**Glosario**

**Formativo.** Período histórico del México prehispánico que abarca de 2400 a. n. e. al 200 d. n. e.

**¿Cómo vamos?**

¿Pudiste localizar fuentes para tu investigación? ¿Tuviste problemas al elaborar tus fichas?

**Tema:** Principales rasgos del urbanismo mesoamericano

**Subtema:** La vida en los barrios teotihuacanos

Las viviendas de Mesoamérica antigua eran de tres tipos: 1. Las chozas de familias nucleares, que generalmente eran construcciones de unos 25 m cuadrados de espacio techado, con una separación de áreas funcionales femeninas y masculinas. El área inmediata exterior contiene información de actividades externas complementarias, como almacenamiento, desecho, cría de animales domésticos, trabajos que requerían mucha luz. Este tipo de vivienda dominaba en el **Formativo**, antes del surgimiento de los centros urbanos del Clásico [...]. 2. Los solares y viviendas de familias extensas, generalmente dispuestas alrededor de un patio central. En éstas solían compartirse áreas de culto a los ancestros y constituían lo que Kulp denominó "familia ritual". Los solares son característicos de las sociedades mayas del Clásico. 3. Los conjuntos de departamentos de familias independientes que compartían un espacio doméstico complejo circundado por un muro. [...] Teotihuacan inauguró este modo de vida en grupos corporativos. La vivienda multifamiliar en forma de conjuntos delimitados por muros perimetrales sin ventanas albergaba a diversas familias que quizá compartan tanto el territorio doméstico como el oficio.

Fuente: Manzanilla Naim, Linda Rosa, *Teotihuacan, ciudad excepcional de Mesoamérica*, México, El Colegio Nacional, 2017, disponible en [https://www.researchgate.net/profile/Linda\\_Rosa\\_Manzanilla/publication/321039638\\_Teotihuacan\\_ciudad\\_excepcional\\_de\\_Mesoamerica/links/5a0a29c50f7e9bb949f97032/Teotihuacan-ciudad-excepcional-de-Mesoamerica.pdf](https://www.researchgate.net/profile/Linda_Rosa_Manzanilla/publication/321039638_Teotihuacan_ciudad_excepcional_de_Mesoamerica/links/5a0a29c50f7e9bb949f97032/Teotihuacan-ciudad-excepcional-de-Mesoamerica.pdf) (consulta: 1 de junio de 2018). El subrayado es nuestro.



**Figura 2.9** El Caracol es un edificio majestuoso que demuestra el gran conocimiento arquitectónico y del cosmos que tenían los antiguos mayas.

Es conveniente que elaboren una ficha por cada tema investigado; no importa si generan muchas, ya que todas les servirán para hacer el esquema de tecnologías, el mapa conceptual, el resumen, las cédulas museográficas y también para repasar.

El producto que deben elaborar en la tercera semana del taller es un organizador gráfico de las tecnologías que se desarrollaron en la ciudad. En ese sentido, lo que deben indagar es qué avances tecnológicos urbanos se generaron para satisfacer las necesidades de los habitantes.

Por ejemplo, en Chichén Itzá, Yucatán, se encuentra el edificio conocido como El Caracol, construido hacia el año 906 d. n. e. Los científicos consideran que se trata de un observatorio por escalera central; su orientación y la disposición de sus ventanas permiten observar 20 fenómenos astronómicos diferentes, eclipses, equinoccios, solsticios, el movimiento de planetas, entre otros (figura 2.9).

Otro caso de tecnología de la urbe fue la construcción de acueductos que permitían dotar de agua a la población. Un ejemplo notable es el llamado acueducto de Chapultepec, en la antigua Tenochtitlan, iniciado en el año 1381 por petición del tlatoani Chimalpopoca, y renovado y terminado por los ingenieros del rey Nezahualcōyotl de Texcoco, hacia finales del siglo xv.

Elaboren un organizador gráfico de los avances tecnológicos de su ciudad considerando:

- La utilidad de esa aplicación tecnológica (llevar agua, observar el cielo, registrar el tiempo, permitir el libre tránsito de las personas, asearse, regar los sembradíos, etcétera).
- El organizador de cada ciudad puede ser diferente, parecido a un mapa conceptual, una tabla o lo que les sirva mejor para comunicar con claridad el tema; su elección dependerá de la información que recaben y los rubros en los que la organicen.

Durante la semana 5 tienen que estudiar cómo se organizaba la sociedad de la ciudad que les corresponde. Usen sus preguntas guía e indaguen si había gobernantes, sacerdotes, ejército, productores de diferentes cosas, campesinos, vendedores, esclavos, pobres, gente con riqueza, prisiones, etcétera, y de qué forma se organizaba la sociedad; es decir, en qué lugares vivían, trabajaban y se divertían. El esquema 2.3 muestra un ejemplo de mapa conceptual que puede ser de utilidad para explicar la organización social de su ciudad.

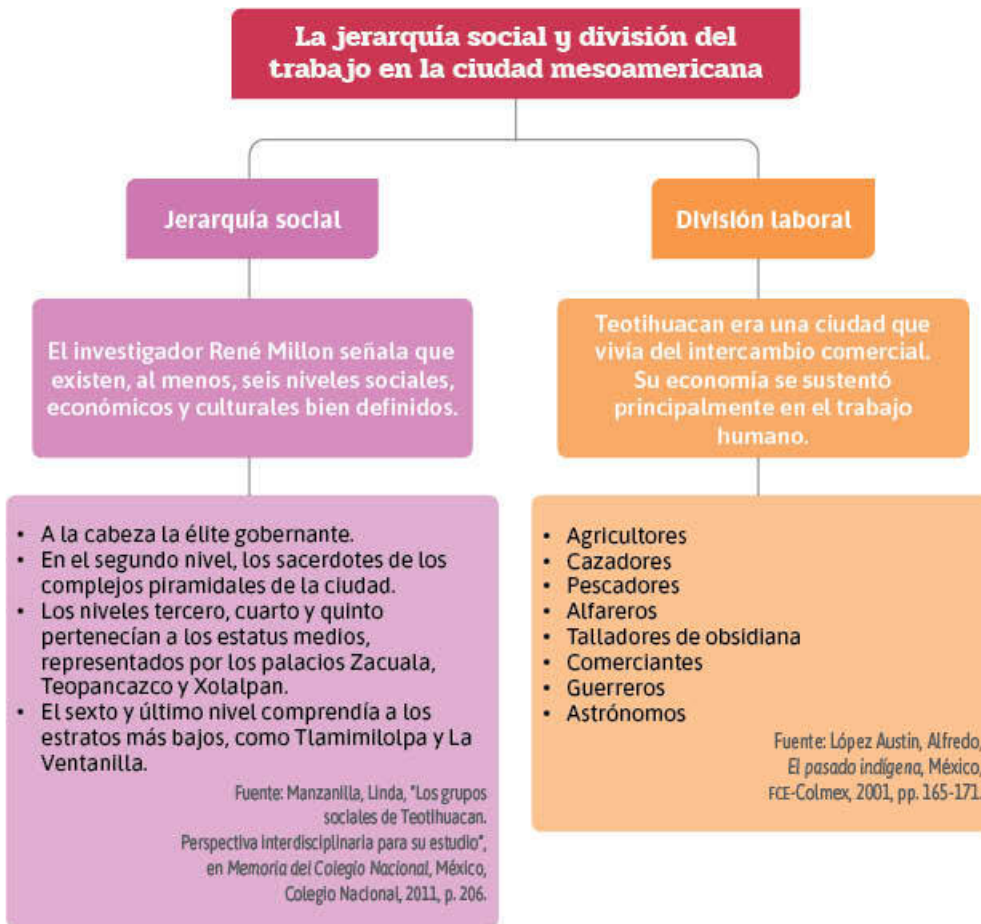

**Esquema 2.3** Jerarquía social y división del trabajo en Mesoamérica.

Toda la información recabada, y la forma en que la organicen, servirá para la exposición final. Las preguntas guía, las fichas de trabajo, el plano de la ciudad, los mapas o planos que consulten, sus esquemas o tablas pueden ser parte de la información que se ofrezca al público que visitará su exposición museográfica.

### ¿Cómo vamos?

Continuarás con tu Taller de Investigación en las páginas 160-163.

Reconoce los principales procesos y rasgos culturales del México antiguo y los ubica en tiempo y espacio. Identifica los conceptos de civilización, cultura, tradición, Mesoamérica, urbanización, tributación.

## L1 Antecedentes

### Inicio

1. Dibuja en tu cuaderno una línea que mida 14 centímetros de largo y tenga secciones de un centímetro. Numera cada una de derecha a izquierda para marcar milenios: a partir del año 2000 d. n. e. al año 1000 d. n. e., de ahí al año uno, después al año 1000 a. n. e. y así sucesivamente hasta llegar al 12000 a. n. e.
2. Marca con rojo sobre la línea el periodo que corresponde a la historia prehispánica de México; es decir, el tiempo anterior a la llegada de los conquistadores españoles en 1519 d. n. e. Marca con verde la época virreinal hasta 1810 d. n. e. y en azul, el periodo independiente (desde entonces hasta el presente).
3. Compara la duración de los periodos. En una sesión grupal, discutan lo siguiente.
  - a) ¿Qué periodo de la historia de nuestro país es más relevante para nuestra vida actual, el más prolongado o el más reciente? ¿Por qué?
  - b) ¿Qué cambió con la llegada de los españoles que justifique dividir la historia en los periodos prehispánico, virreinato e independiente?
4. Escribe las conclusiones en tu cuaderno para que puedan revisarlas en grupo al final del año escolar, después de que hayas estudiado la primera parte de la historia de nuestro país.

### Desarrollo

## El poblamiento de América y México

Historia prehispánica de México es el nombre con que los historiadores designan al periodo histórico anterior al año 1519, cuando llegaron los soldados españoles

que conquistaron a los pueblos indígenas que vivían en lo que actualmente es nuestro país. Esta larga época comenzó con el arribo de los primeros seres humanos a este territorio hace más de 12000 años; aunque hay investigadores que plantean que hubo grupos que vinieron mucho tiempo antes.

En esta lección estudiaremos la primera etapa de este periodo (desde el año 12000 a. n. e. hasta 3000 a. n. e. aproximadamente), para explicar cómo se pobló el territorio mexicano y cómo vivían los grupos humanos que llegaron hasta él. En las siguientes dos lecciones identificaremos los principales procesos y etapas de la historia prehispánica, desde el año 3000 a. n. e. hasta 1519 d. n. e., así como los conceptos clave relacionados con el México antiguo.



**Figura 2.10** Las excavaciones arqueológicas forman parte de las técnicas que nos permiten conocer y reconstruir el pasado de los grupos humanos.



### Cómo se investiga la historia antigua

La arqueología es una de las disciplinas que nos permiten conocer la vida y las costumbres de los primeros seres humanos y también, de las culturas de la antigüedad (figura 2.10, p. 96). Esta ciencia estudia, sobre todo, la historia de las sociedades que no desarrollaron la escritura, aunque también puede enseñarnos mucho de la vida cotidiana y de la cultura material de otras que sí lo hicieron. Durante muchos años se sostuvo que las sociedades sin escritura eran prehistóricas, pues sólo las que habían dejado testimonios escritos eran consideradas plenamente históricas. Hoy se reconoce que todas las sociedades humanas son históricas, pues se fueron modificando en el tiempo y tuvieron una idea propia de su pasado, presente y futuro.

Los arqueólogos excavan la tierra en busca de vestigios o restos materiales de los pueblos que vivieron en el pasado; a partir de éstos reconstruyen la manera en que vivían y sus formas de pensamiento. Todo rastro resulta útil. Por ejemplo, las antiguas herramientas, los pedazos de cerámica o las puntas de flecha indican las formas de cazar y de preparar los alimentos (figura 2.11); los entierros con adornos y ofrendas para los difuntos muestran la forma en que honraban a sus muertos y sus ideas acerca de la muerte.

El análisis de los restos óseos proporciona datos muy valiosos: antigüedad, edad, altura y salud de los individuos a quienes pertenecieron. Además, en algunos casos, la información genética evidencia la procedencia e incluso las enfermedades que padecieron.

El estudio de lo que denominan *basura* resulta útil, pues se puede encontrar restos de semillas y plantas, huesos de animales y otros desperdicios que nos enseñan acerca de su dieta y su vida cotidiana; por ejemplo, gracias a los restos de excremento petrificado (llamados *coprolitos*) aprendemos algo más sobre su alimentación y su salud. Asimismo, a partir de los vestigios de las viviendas y otros edificios es posible imaginar cómo se organizaban socialmente.

Por su parte, los arqueólogos utilizan tecnologías de datación, como la del carbono 14, que determina la antigüedad de casi cualquier resto orgánico y así, saber hace cuántos cientos o miles de años vivieron plantas, animales y personas.

Mucho del trabajo de la arqueología depende de hipótesis. A partir de la evidencia recabada, se realizan deducciones sobre lo que los seres humanos del pasado pensaban y creían. Sin embargo, como no podemos escuchar sus voces ni recrear todos los aspectos de su vida, es imposible estar completamente seguros de los resultados de una investigación. Por eso, es frecuente que los arqueólogos hagan diversas interpretaciones del pasado. En este sentido, existe una gran controversia respecto a la antigüedad de la presencia humana en América y en México.

### Origen de la humanidad y poblamiento de América

Los seres humanos llegaron a lo que hoy es México como parte de un movimiento mucho más amplio: el poblamiento del planeta por el *Homo sapiens sapiens*, la especie a la que pertenecemos.

#### Conoce más

Descubre más sobre las creaciones artísticas de la prehistoria y las interpretaciones actuales sobre sus significado. Para ello, visita el sitio @prende2.0 y consulta el video "Cápsulas de arte prehistórico", en: <http://edutics.mx/wXZ> (consulta: 31 de mayo de 2018).



**Figura 2.11** Las puntas de piedra pertenecientes a la cultura clovis (entre 10 000 y 12 000 años a.n.e.) son un vestigio arqueológico que identifica a los primeros pobladores de América.

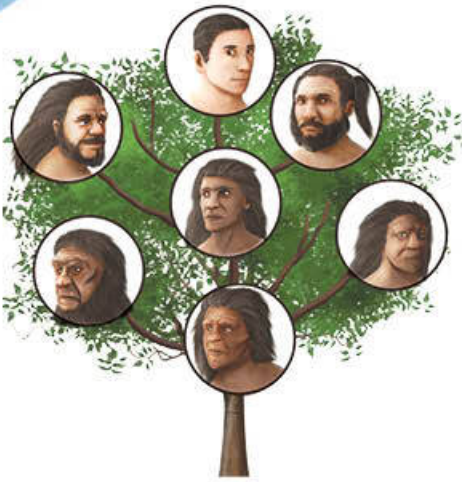

**Esquema 2.4** Algunas de las principales especies de homínidos de los últimos dos millones de años.

Los humanos modernos, como también se les llama, se desarrollaron en África hace aproximadamente 150 000 años (aunque algunas investigaciones recientes sugieren una antigüedad mayor). Fueron el producto de una larga evolución que transformó las especies de homínidos, es decir, los antepasados y parientes de nuestra especie (esquema 2.4).

Desde hace más de un millón de años, los homínidos comenzaron a caminar erguidos, lo que les permitió utilizar sus manos y desarrollar la habilidad de fabricar herramientas de piedra y de cocinar sus alimentos por medio del fuego. Es muy probable que los *Homo sapiens sapiens* fueran los primeros en hablar, aunque otras especies de homínidos, como los neandertales, tal vez también lo lograron.

Los miembros de nuestra especie se organizaban en pequeños grupos (denominados por los arqueólogos *bandas*) para conseguir alimentos y cuidarse entre sí. Para ello, fabricaban herramientas de piedra, como puntas de lanza, cuchillos y raspadores para **curtir** pieles. También tenían una compleja vida ritual, pues honraban a sus muertos y, seguramente, componían música y cantos, además de bailar.

En diversas cuevas alrededor del mundo, como en las de la Sierra de San Francisco, en la península de Baja California (figura 2.12, p. 99), estos primeros seres humanos realizaron hermosas pinturas que representan escenas de caza, rituales y fiestas. Por medio de éstas, nos imaginamos lo que pensaban y cuáles eran sus creencias.

A lo largo de decenas de miles de años, los *Homo sapiens sapiens* emigraron por África, Europa y Asia. De ahí pasaron a Oceanía y, finalmente, a América, el continente más remoto y aislado (mapa 2.2).

**Glosario**

**C** **Curtilr.** Tratar la piel de un animal para hacerla flexible y que no se descomponga y, de este modo, dejarla lista para diversos usos.

**Mapa 2.2** Posibles rutas seguidas por el *Homo sapiens sapiens* para poblar el planeta

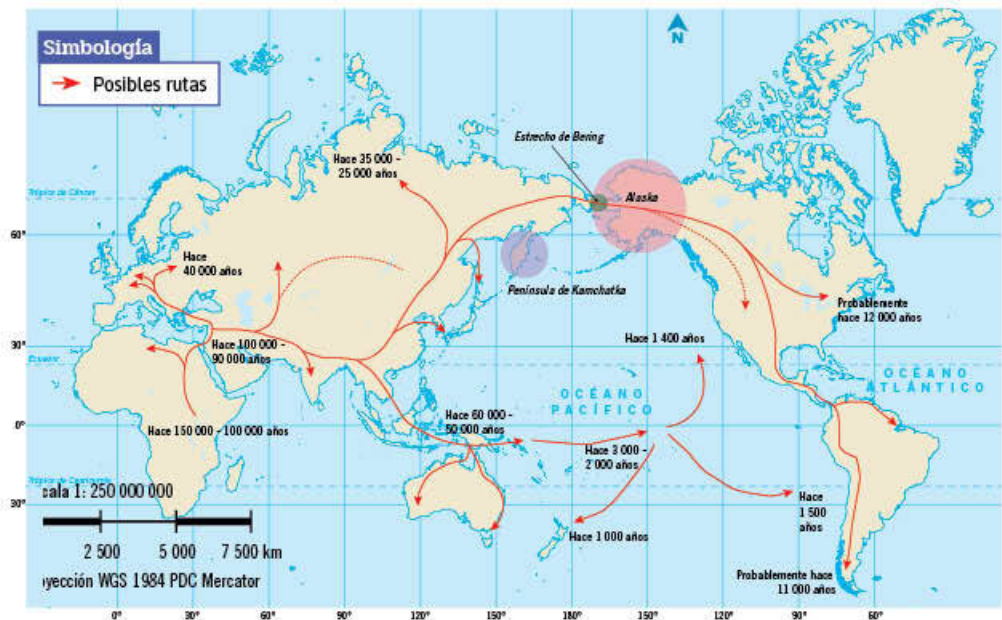

Fuente: Prehistoria americana, *Revista de historia*. Recuperado de <https://revistadehistoria.es/prehistoria-americana/> (consulta: 19 de septiembre de 2018).

Existen diversas teorías acerca de cómo se dio ese poblamiento. Lo más probable es que los inmigrantes hayan atravesado del norte de Asia al norte de América por el estrecho de Bering, el cual separa las penínsulas de Kamchatka y Alaska, hace aproximadamente 15 000 años, cuando el planeta experimentaba una glaciación: periodo de temperaturas extremadamente bajas.

Debido al periodo glaciario, los casquetes de hielo en los dos polos eran mucho más extensos que en la actualidad y una parte del agua de los océanos estaba congelada, de modo que el nivel del mar era más bajo. Por eso, se formó un puente de tierra que unía los dos continentes. Según los arqueólogos, diversos grupos de personas atravesaron este puente durante los miles de años que estuvo disponible y luego avanzaron lentamente hasta poblar todo el continente que hoy conocemos como América.

Aunque esta teoría es la más aceptada entre los arqueólogos, se han hecho hallazgos de restos aparentemente más antiguos en diversas regiones de América (incluido México), que sugieren que pudo haber seres humanos en el continente hace 30 000 años o más. Sin embargo, no es clara la manera en que estos grupos llegaron a América y hay discusión acerca de la exactitud de estas fechas; es decir, sobre la manera en que se midió su antigüedad.

A pesar de que ahora nos parece muy difícil que los seres humanos hayan recorrido distancias tan enormes, debemos pensar que este movimiento fue gradual. Lo más probable es que los grupos que poblaron este continente no fueran conscientes de sus grandes movimientos. Eran cazadores y recolectores que se movían por el paisaje en busca de plantas y animales para comer. Así, avanzaron por las diversas regiones en busca de mejores oportunidades, sin darse cuenta de que recorrían un inmenso continente.

Piensa en la siguiente estimación: si durante 20 años los seres humanos recorrieron 50 kilómetros (es decir, 2.5 kilómetros por año), a lo largo de 5 000 años hubieran caminado 12 500 kilómetros: casi la distancia que hay entre Alaska y Tierra del Fuego, en el sur del continente, en línea recta. Por supuesto, eso involucraría muchas generaciones.

Al llegar a América, los nuevos pobladores encontraron animales que no existían en otros continentes: caballos, mamuts, felinos y otros mamíferos de gran tamaño. Como nunca antes se habían topado con los seres humanos, algunos animales no les tenían miedo y por ello fueron relativamente fáciles de cazar. El aprovechamiento de carne abundante facilitó la vida de los primeros seres humanos en la actual América. Por ello, algunos arqueólogos sostienen que los recién llegados cazaron tanto a los grandes animales americanos, que provocaron su extinción en cientos o miles de años. No obstante, otros investigadores afirman que los grandes animales se extinguieron debido a cambios en sus ecosistemas, producidos por el fin de la glaciación.



Figura 2.12 Pintura rupestre de la Sierra de San Francisco, en Baja California Sur.

#### Conoce más

Los restos humanos más antiguos encontrados en el territorio mexicano corresponden a Naia, una chica de entre 15 y 17 años al momento de morir; fueron hallados en el interior de un cenote, en la península de Yucatán.

Al respecto, te recomendamos "Hablan los huesos de Naia, el esqueleto más antiguo de América", en: <http://www.edutics.mx/3DL> (consulta: 3 de febrero de 2018).



**Figura 2.13** Habitante del pueblo inuit de Canadá en la actualidad.

En lo que sí están de acuerdo la mayor parte de los estudiosos es que con el fin del periodo glacial, subió el nivel del mar, lo que inundó para siempre el puente de tierra que unía las penínsulas de Kamchatka y Alaska. Por ello, desde hace 12 000 años aproximadamente, nuestro continente quedó aislado por el estrecho de Bering. Pero, los arqueólogos han encontrado evidencia de diferentes grupos humanos que llegaron a nuestro continente después de este poblamiento y antes de 1492 d. n. e. Uno de éstos son los inuit, o esquimales, que viven en el Ártico en el norte de América y que emigraron a esas regiones por el mar hace casi 2 000 años (figura 2.13). También hay vestigios de la

llegada de personas procedentes de las islas de Polinesia, a través del océano Pacífico, aunque parece que fueron grupos reducidos.

Los pobladores originarios de América han sido llamados *indios*, *pueblos indígenas*, *poblaciones originarias*, o *naciones nativas*. Los europeos y africanos que llegaron a nuestro continente en 1492 encontraron a estos pueblos. A partir de entonces, personas provenientes de los demás continentes han inmigrado a América y a México. Por ello, la población de nuestro continente hoy es una de las más diversas del mundo.

### Representa y explica

1. Reúnete en equipo para realizar lo siguiente.
  - a) Elaborar un organizador gráfico en el que se represente:
    - Las principales teorías que explican el poblamiento de nuestro continente.
    - La manera en que los arqueólogos pueden conocer esta información.
  - b) Calcular el tiempo que podrían haber tardado en llegar los primeros grupos humanos a nuestro territorio desde Alaska a partir del dato estimado de 2.5 kilómetros de desplazamiento por año. Recuerden lo que aprendieron en su asignatura de Geografía con respecto al uso de la escala.
  - c) Identificar las causas que motivan las migraciones o el desplazamiento de la población en la actualidad.
2. Compartan su trabajo con el de otros equipos y, entre todos, expliquen la relación que existe entre las causas de las migraciones actuales con que motivaron el poblamiento de nuestro continente hace miles de años.

### Los primeros pobladores de México

Como ya se mencionó, existen varias teorías acerca del poblamiento de nuestro continente, una de las más aceptadas plantea la llegada del ser humano proveniente del noreste de Asia a América a través de estrecho de Bering hace aproximadamente 14 mil años (figura 2.14, p. 101). En concordancia con esta teoría se piensa que los primeros pobladores que llegaron a lo que en la actualidad es nuestro país eran grupos nómadas provenientes del norte del continente, en donde prevalecía el intenso frío acentuado por la glaciación que tuvo lugar durante el periodo geológico conocido como pleistoceno y que al desplazarse hacia el sur encontraron condiciones ambientales más favorables para vivir y con mayor

diversidad de ecosistemas: desiertos, áreas lacustres, ríos, mares, bosques o selvas.

Asimismo, a partir del estudio de los restos humanos y los instrumentos utilizados por los primeros habitantes del territorio que hoy ocupa México se ha podido determinar que estos grupos se dedicaron principalmente a la caza, la pesca y a la recolección de frutos, raíces y semillas silvestres. Aprovechando las cualidades de distintas rocas fabricaron distintas herramientas, como cuchillos y puntas de flecha para fabricar lanzas.

En cuanto a la organización social de estos grupos se considera que estaba conformada por grupos de carácter familiar, que colaboraban con otros grupos para la caza de animales de mayor dimensión.

Más tarde, algunas sociedades comenzaron a desarrollar una nueva forma de producir alimentos: la agricultura. Se organizaron en grupos sociales más grandes y más complejos, creando así la civilización. De esta manera, inició una nueva época en su historia que conocemos como el periodo formativo, porque dio origen a nuevas formas de vida social y humana. De ellas hablaremos en la próxima lección.



**Fig. 2.14** La teoría del estrecho de Bering postula que el ser humano migró de Asia a América a través de un puente formado con el congelamiento del agua de mar que separa a estos continentes.

1. Realiza lo siguiente.
  - a) Explica de qué manera es que los estudios arqueológicos ayudan a explicar los acontecimientos ocurridos hace miles de años. Sugiere un ejemplo.
2. Lee el siguiente texto y contesta.

Al aumentar el tamaño de la población dentro del territorio ocupado por los grupos se hizo necesario producir más alimentos por kilómetro cuadrado; como respuesta a ello, los inventivos cazadores-recolectores [...] aprovechan sus conocimientos ancestrales sobre los ciclos reproductivos que recolectan y comienzan a sembrar bules, calabaza, frijol y maíz en los taludes de abrigos y cuevas...

Fuente: Los primeros pobladores del territorio mexicano, en *México desconocido*, <https://www.mexicodesconocido.com.mx/los-primeros-pobladores-del-territorio-mexicano.html> (consulta: 5 de junio de 2018), fragmento.

- a) ¿Cómo piensas que influyó el aumento de población en que los grupos nómadas se volvieran sedentarios?
  - b) ¿Cómo consideras que pudo influir este descubrimiento en la organización de estos grupos?
  - c) ¿Además de la forma de alimentarse, qué otra actividad piensas que cambiaron los grupos al volverse sedentarios?
3. Reúnete con un compañero para comparar sus respuestas.

Cierre

Conoce más



Te recomendamos el video "Antes de los horizontes históricos", para que conozcas los dioramas y una cronología sobre los primeros habitantes de México, en: <http://www.edutics.mx/3Db> (consulta: 4 de febrero de 2018).

## L2 Pueblos del México prehispánico

Reconoce los principales procesos y rasgos culturales del México antiguo y los ubica en tiempo y espacio. Identifica los conceptos de civilización, cultura, tradición, Mesoamérica, urbanización, tributación.

### Inicio

- Organicen, en grupo, una lluvia de ideas para recordar lo que saben de los pueblos indígenas del México prehispánico.
- Respondan.
  - ¿Cuál era su forma de sustento? ¿Qué plantas cultivaban?
  - ¿Construían ciudades? ¿Recuerdan los nombres de algunas de ellas?
  - ¿Todos los pueblos indígenas tenían la misma cultura? Y si había diferencias, ¿a qué creen que se debían?
  - ¿Las distintas culturas del México prehispánico fueron contemporáneas, es decir, existieron al mismo tiempo? De lo contrario, ¿cuáles fueron más antiguas y cuáles más recientes?
  - ¿Qué pueblos indígenas había en las distintas regiones de México?
  - ¿Cómo eran los pueblos indígenas de su región?
- Escriban las respuestas en su cuaderno y organícenlas en un cuadro sinóptico con las categorías: alimentación, ciudades, religiones, artes.

### Desarrollo

#### Surgimiento de la agricultura y el desarrollo de las sociedades aldeanas

Para comprender el origen de los pueblos del México prehispánico primero es importante conocer el surgimiento de la agricultura, la vida urbana, la civilización y forma de organización que adoptaron algunos de ellos a partir del año 2000 a. n. e.

Como viste en la lección anterior, hace más de 5 000 años, es decir, antes del año 3 000 a. n. e., los grupos humanos que poblaban el centro y sur de México comenzaron a adoptar la agricultura como principal forma de obtener sus alimentos, lo que provocó profundas transformaciones en la vida cotidiana. A diferencia de los recolectores y cazadores que vivían de las plantas y los animales silvestres, los agricultores se alimentaban con las plantas que cultivaban y solían permanecer cerca de sus cultivos.

El cambio entre una y otra formas de vida fue gradual, pues duró miles de años y no fue planeado por nadie. En un principio, las mujeres recolectoras encontraron ciertas plantas que daban semillas y frutas más apetitosas o fáciles de comer. En el caso de México, encontraron un tipo de **gramínea** llamada **teocinte**, es decir, un pasto que tenía una pequeña mazorca con semillas carnosas que se podían comer cocidas o convertidas en harina, además de que se podía extraer jugo dulce de sus tallos (figura 2.15, p. 103).

También recogían las frutas jugosas y carnosas de las plantas **cucurbitáceas**, semillas de leguminosas, así como chiles silvestres. Cada vez que iban a los lugares donde crecían estos vegetales para recoger sus frutas y semillas, dejaban caer algunas al piso y así, la próxima vez que volvían se encontraban con más plantas de este tipo. Poco a poco fueron escogiendo las variedades de estas plantas con frutas y semillas más grandes. Se creó una relación favorable entre los seres humanos y

#### Glosario



**Gramínea.** Familia de plantas de tallo cilíndrico y generalmente hueco, hojas alternas que abrazan el tallo y grano seco cubierto por las escamas de la flor; por ejemplo, el trigo, el maíz y el centeno.

**Cucurbitácea.** Familia de plantas trepadoras, de tallo largo y delgado. Entre las que tienen su origen en México, se encuentra la mayoría de tipos de calabaza y el chayote.

estas especies vegetales: mientras las personas más las consumían, seleccionaban las variedades de los vegetales que eran más aprovechables por ellas. A lo largo de generaciones los grupos humanos se quedaron a vivir en las zonas donde crecían estas plantas. Así se volvieron sedentarios, es decir, personas que viven siempre en el mismo lugar.

Con el tiempo estas plantas cambiaron: las semillas del teocinte se hicieron más numerosas y más grandes hasta que se convirtieron en las mazorcas del maíz que conocemos ahora; las frutas de las cucurbitáceas se transformaron en los diferentes tipos de calabazas actuales; y las leguminosas, en frijoles y habas.

De manera similar los pueblos indígenas de Mesoamérica modificaron muchas otras plantas para comer, como el aguacate y el chile; o el maguey y el algodón para hacer fibras y usarlas en la elaboración de vestimenta.

Se dice que estas plantas fueron domesticadas, lo que quiere decir que su reproducción y crecimiento fue regulado de manera casi completa por los seres humanos. El caso del maíz es el más claro: sus mazorcas crecen envueltas por varias hojas que las protegen de la lluvia y de los animales que podrían comer sus semillas, pero no se pueden abrir solas, de modo que sólo las personas pueden quitarlas y plantar sus semillas, lo que les permite plantar los tipos de maíz que desean.

El surgimiento de la agricultura trajo ventajas y desventajas para los grupos humanos que la adoptaron como lo puedes ver en la tabla 2.2.



Figura 2.15 A lo largo de milenios, los pobladores del México prehispánico modificaron algunas variedades de teocinte hasta convertirlas en el maíz domesticado que conocemos en la actualidad.

Tabla 2.2 Ventajas y desventajas del surgimiento de la agricultura

Ventajas	Desventajas
Esta actividad ofreció a la población una fuente segura y abundante de comida.	Se hicieron dependientes por completo de los cultivos; de modo que corrían el riesgo de pasar hambre si un año la lluvia era abundante o escasa, o si una plaga dañaba los cultivos.
Implicaba mucho más trabajo, pues las personas debían cuidar de sus cultivos durante muchas horas al día a lo largo de todo el año.	Los cazadores ya no se movían por diversos territorios para cazar animales.
La mayor producción de alimentos permitió que aumentara la población y con ello crecieron las aldeas y se diversificaron las actividades de sus habitantes.	La recolección de frutos y semillas se comenzó a realizar en un área más delimitada.

El desarrollo de la agricultura permitió que un pequeño sector de la población se especializara en otras tareas, surgen así los guerreros, encargados de proteger a la comunidad de sus enemigos; los sacerdotes, que se especializan en las tareas de culto, y que tienen la misión de pedir a los dioses y otros seres mágicos el



**Figura 2.16** Izquierda Escultura del dios maya del maíz saliendo de esa planta (siglo VIII d. n. e.); es un ejemplo de la manera en que las élites pretendían controlar la agricultura. Derecha Figuras como ésta, de Tlatilco en el Valle de México, representaban la fertilidad de la tierra que permitía crecer los cultivos. Preclásico medio (1200-600 a. n. e.).

cuidado de los cultivos y de sus pueblos. Por su parte, los artesanos desarrollaron tecnologías como la cerámica, es decir, la fabricación de ollas, platos y utensilios de barro que podían resistir al fuego, así como objetos de arte. También fabricaron diferentes tipos de armas (figura 2.16).

Pero con la especialización del trabajo se produjo una creciente diferenciación entre las personas que, después de varios años, permitió que los guerreros y los sacerdotes se beneficiaran del trabajo de los agricultores y que, muchas veces, los explotaran a cambio de protegerlos de sus enemigos y de conseguir el favor de los dioses.

Con el tiempo, esta desigualdad se fue haciendo más marcada: los guerreros y los sacerdotes concentraron cada vez más poder y riqueza, y demandaron más de los agricultores en forma de tributos, es decir, de impuestos que pagaban con los productos del campo. Por ello, la mayoría de los cultivadores debía trabajar mucho para pagar sus tributos y poder subsistir, aunque también tuvieron que colaborar con ellos para construir sus casas y fabricar los productos de lujo que les exigían. Estos grupos de agricultores dependían del maíz y de las demás plantas que cultivaban, y aceptaban esta condición ante el temor de dejar sus parcelas y morir de hambre.

Esta forma de existencia es llamada *aldeana*, porque durante los primeros dos milenios de la agricultura los centros de población eran poblados pequeños. Sólo a partir del año 1500 a. n. e. se desarrollaron las primeras ciudades en la región olmeca y surgió una nueva forma de vida llamada *civilización*, que estudiaremos en la secuencia 8.

### Cultura, civilización y tradición

La historia del surgimiento de la agricultura provocó un cambio profundo en la cultura de los pueblos indígenas que habitaban el actual territorio mexicano, para comprender los aspectos relacionados con este proceso es necesario reconocer tres conceptos básicos: cultura, civilización y tradición.

La cultura es la manera en que los seres humanos aprendemos a vivir en el mundo y abarca todos los aspectos de nuestra vida. Incluye lo que comemos y cómo conseguimos nuestros alimentos, cómo nos vestimos y el lugar donde vivimos, nuestras formas de hablar, los trabajos y oficios que realizamos.

Todos los grupos humanos tienen cultura, no importa si se trata de una pequeña banda de recolectores y cazadores que viven en una pradera (como ocurrió con los primeros pobladores de México), o los habitantes de una inmensa y rica ciudad, como los que poblaban Teotihuacán que floreció los primeros siglos de nuestra era. La cultura de un grupo humano tiene que ver con todo aquello que lo caracteriza y lo distingue de otros grupos (figura 2.17).



**Figura 2.17** La cultura incluye todas las actividades humanas, como la del tlachiquero que extrae el aguamiel del maguey. Se trata de una actividad económica que tiene sentido sólo en el contexto de una sociedad que practica el cultivo de la planta de agave.



Las artes que practicamos y la manera que tenemos de bailar y celebrar las fiestas; creencias, valores y prácticas religiosas.

La cultura es una parte esencial del ser humano desde el nacimiento aprendemos de nuestra familia y sociedad, y luego vivimos de acuerdo con ella y la enseñamos a nuestros hijos. Esto nos sirve para sobrevivir en el mundo y también le da sentido a nuestra existencia.

### Civilización

El término civilización se utiliza generalmente para hacer referencia a la existencia de una sociedad más compleja y elaborada en cuanto a su organización social y el desarrollo científico y artístico. En lo que respecta al estudio del México antiguo, ya vimos cómo hace más de 3 000 años se originó en la región del centro y sur de nuestro actual territorio, una nueva forma de vida basada en la agricultura que dio origen a una civilización. Este término proviene de la palabra latina *civitas*, que significa ciudad. Los antiguos romanos (y los griegos antes que ellos) pensaban que la gente que vivía en las ciudades era mejor que la del campo, más educada y refinada, y que la civilización era la mejor forma de vida.

A la fecha, muchos historiadores piensan que las sociedades civilizadas, como las que se desarrollaron en Mesoamérica, son más avanzadas y mejores que las no civilizadas, como las que existieron en Aridoamérica. Sin embargo, antes de juzgar conviene comprender las ventajas y las desventajas de cada forma de vida.

Una de las características de los pueblos, llamados *civilizados*, es la desigualdad social entre gobernantes, sacerdotes, artistas y otros grupos privilegiados, por un lado, y la mayoría de la población agricultora y trabajadora, por otro. Las élites (como se llama a los primeros) suelen gozar de grandes riquezas, mientras que el resto vive en condiciones precarias: debe pagar tributos e impuestos y muchas veces trabajar para los privilegiados.

Las sociedades civilizadas tienen un gobierno centralizado, es decir, un rey, presidente o grupo de gobernantes que controlan el poder y obligan al resto de la población a obedecerlos, incluso por la fuerza. Muchas de ellas (por ejemplo, los mexicas o aztecas, o los españoles que conquistaron México) buscaban dominar a pueblos extranjeros para someterlos a su poder y obligarlos a darles sus riquezas y el producto de su trabajo (figura 2.18).

La riqueza y el poder de las élites les permite desarrollar formas de vida y de arte más complejas (figura 2.19).



Figura 2.18 Representación iconográfica de los miembros de la Triple alianza (Texcoco, México y Tacuba) en el Códice Osuna, 1565.



Figura 2.19 En las sociedades civilizadas es frecuente que los gobernantes se manden hacer espectaculares retratos, como éste del rey Pakal de Palenque (periodo Clásico, siglo VII).

Retratos del rey Pakal de Palenque, México, Secretaría de Cultura-INAH.

Ya vimos que los gobernantes olmecas construyeron grandes templos. Según los sacerdotes, éstos servían para mantener contentos a los dioses y que ellos protegieran a los campesinos y permitieran crecer sus cosechas. Los gobernantes también desarrollaron una nueva tecnología: la escritura. Gracias a ella podían realizar registros de población y mapas para controlar mejor a los campesinos. Por medio de la escritura registraron también su historia, lo que servía para justificar su poder; también escribieron los conocimientos de su religión. Los olmecas y luego los mayas, desarrollaron un complejo sistema de escritura, y los zapotecos, mixtecos y nahuas otros diferentes. Sin embargo, en la mayoría de las civilizaciones, sólo un pequeño grupo de la **élite** sabía escribir.

### Analiza y reflexiona

1. Lee el texto y realiza lo que se pide.
2. Los siguientes fragmentos pertenecen a la descripción de Tenochtitlan que relató Hernán Cortés en su Segunda relación, en los que se narra la grandiosidad y la maravilla de la ciudad recién descubierta.

La Gran Tenochtitlán, por Hernán Cortés. 1522

Hay en esta gran ciudad muchas casas muy buenas y muy grandes, y la causa de haber tantas casas principales es que todos los señores de la tierra, vasallos del dicho Mutezuma, tienen sus casas en la dicha ciudad y residen en ella cierto tiempo del año, y demás de esto hay en ella muchos ciudadanos ricos que tienen asimismo muy buenas casas.

Todos ellos, demás de tener muy grandes y buenos aposentamientos, tienen muy gentiles vergeles de flores de diversas maneras, así en los aposentamientos altos como bajos. Por la una calzada que a esta gran ciudad entra vienen dos caños de argamasa. tan anchos como dos pasos cada uno, y tan altos como un estado, y por el uno de ellos viene un golpe de agua dulce muy buena, del gordor de un cuerpo de hombre, que va a dar al cuerpo de la ciudad, de que se sirven y beben todos. [...]

En lo del servicio de Mutezuma y de las cosas de admiración que tenía por grandeza y estado, hay tanto que escribir que certifico a vuestra alteza que yo no sé por do comenzar, que pueda acabar de decir alguna parte de ellas; porque, como ya he dicho, ¿qué más grandeza puede ser que un señor bárbaro como éste tuviese contrahechas de oro y plata y piedras y plumas, todas las cosas que debajo del cielo hay en su señorío, tan al natural lo de oro y plata, que no hay platero en el mundo que mejor lo hiciese, y lo de las piedras que no baste juicio comprender con qué instrumentos se hiciese tan perfecto, y lo de pluma, que ni de cera ni en ningún bordado se podría hacer tan maravillosamente?

Fuente: Hernán Cortés, *Cartas de relación de la conquista de México*, 1520, disponible en [http://www.biblioteca.tv/artman2/publish/hernan\\_cortes/Hern\\_n\\_Cort\\_s\\_-\\_Documentos.shtml](http://www.biblioteca.tv/artman2/publish/hernan_cortes/Hern_n_Cort_s_-_Documentos.shtml) (consulta: 5 de julio de 2018).

### Glosario



**Élite.** Grupo de personas o minoría selecta que goza de una posición privilegiada al resto de las personas de la sociedad.

3. Reúnete con un compañero para realizar una discusión sobre los siguientes puntos.
  - a) ¿Qué elementos reconocen en la descripción que hablen acerca de un pueblo y ciudad civilizados?
  - b) ¿Qué rasgos culturales pueden identificar en la narrativa?
  - c) ¿Cuáles son las principales ventajas y desventajas de estas sociedades catalogadas como civilizadas?
4. En sesión plenaria compartan sus reflexiones con el resto del grupo, entre todos elaboren una conclusión.

### Tradicición

Las tradiciones son conocimientos, costumbres y formas de actuar aprendidas de nuestros antepasados que la sociedad considera son valiosas de conservar. Siempre que hablamos de tradición pensamos en algo antiguo heredado del pasado y que debemos preservar para el futuro. Las tradiciones forman parte de todas las culturas y permiten que sobrevivan a lo largo del tiempo.

Una tradición, por ejemplo, es la cocina mexicana, que tiene elementos provenientes de un pasado muy distante, como la elaboración de tortillas, atole y otros productos de maíz (figura 2.20), y algunos elementos más nuevos, como la utilización del ajonjolí, proveniente de Asia.

Otra tradición son las fiestas que se realizan en muchos pueblos y barrios, que combinan elementos provenientes del México prehispánico –como comer tamales– con elementos provenientes de otras tierras –como el uso de fuegos artificiales.

Como muestran estos ejemplos, muchas de las tradiciones que tenemos en México provienen de los pueblos indígenas prehispánicos, aunque también tienen otros orígenes. Una gran riqueza de nuestro país se encuentra en la diversidad de sus tradiciones.

### Las áreas culturales de México

Conocer la diferencia entre cultura, civilización y tradición, así como la manera en que surgieron las primeras civilizaciones, permite comprender mejor la historia de los pueblos indígenas del México prehispánico y las diferencias entre ellos. Como vimos, los grupos humanos que vivían en este territorio eran muchos y muy diversos, pero se pueden agrupar en tres grandes áreas.



Figura 2.20 El consumo de tamales en las fiestas es una tradición milenaria en México.

#### Conoce más

Una de las tradiciones más antiguas en nuestro país es el conocimiento y uso de plantas medicinales desde tiempos prehispánicos. Te recomendamos el siguiente libro acerca del tema: Rafael Valdez Aguilar y Abigail Aguilar, *Herbolaria mexicana*, México, Conaculta-México Desconocido, 2005.

**Mapa 2.3 Áreas culturales del México prehispánico**



Fuente: María Julia Sierra Moncayo y Reynaldo Sordo Cedeño, *Atlas histórico de México*, Instituto Tecnológico Autónomo de México, 2006.

**Mesoamérica**

El área cultural llamada Mesoamérica (que significa “América central”) abarcaba todo el sur y centro de México, así como los territorios de los actuales Guatemala, Belice, Honduras, El Salvador y el norte de Nicaragua (mapa 2.3). En ella vivían los grupos humanos que desarrollaron la agricultura y una forma de vida civilizada.

Generalmente, cuando pensamos en los pueblos prehispánicos visualizamos a los habitantes de esta región, quienes construyeron grandes templos en forma de pirámides, vistosos palacios y dejaron impresionantes obras de arte.

Los pueblos mesoamericanos

compartían muchas tradiciones. La principal era el cultivo del maíz y otras plantas, como calabaza, el frijol y chile, que eran la base de su alimentación y de su vida. También practicaban religiones similares. Además, estos pueblos comerciaban entre sí y de esta manera, intercambiaban continuamente ideas, tecnologías y formas de vivir. Sin embargo, Mesoamérica nunca fue una región homogénea, pues en ella se hablaban centenares de idiomas. Existían, además, muchas ciudades y gobiernos diferentes, pero ninguno logró gobernar toda la región y unificarla políticamente.

A lo largo de 2 500 años, en Mesoamérica florecieron algunas ciudades y fueron abandonadas otras, así como diferentes culturas e imperios. La frontera norte de Mesoamérica se movió a lo largo del tiempo. En el primer milenio de nuestra era, los grupos de agricultores civilizados emigraron hacia el norte y construyeron grandes ciudades en lo que hoy es Zacatecas. Sin embargo, por diversas razones,

**Conoce más**

Consulta una línea de tiempo y un mapa interactivo de Mesoamérica, ambos elaborados por el Instituto Nacional de Antropología e Historia (INAH), en <http://educit.mx/wXG> (consulta: 11 de febrero de 2018).

**Línea de tiempo 2.2** Periodos culturales. **Ámbitos** Cultural Político Económico Social

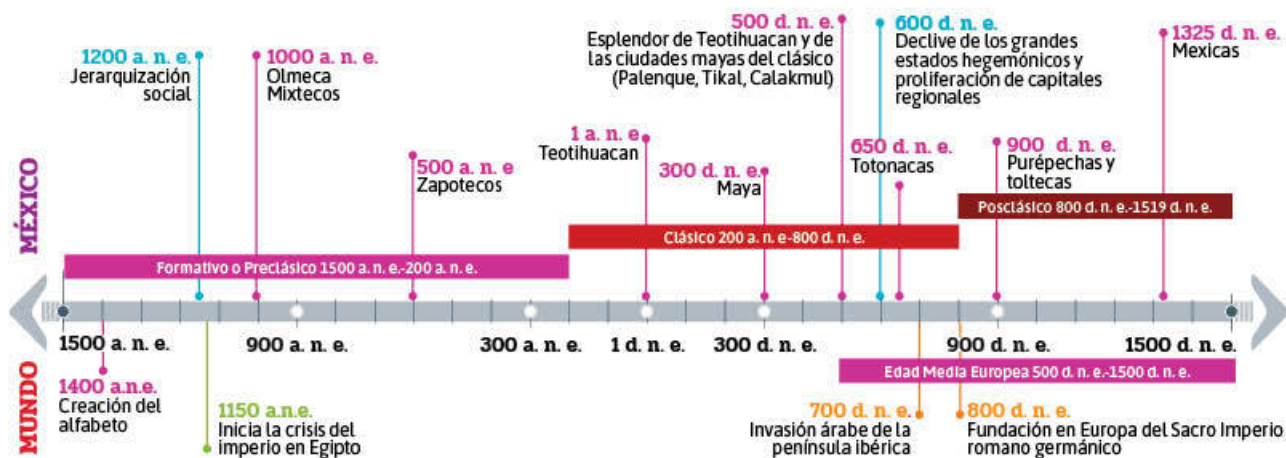

fueron abandonadas y alrededor del año 800 d. n. e., la frontera de Mesoamérica se movió hacia el sur, hacia la zona donde están Querétaro y Guanajuato. Puedes ver en la línea de tiempo 2.2 (pág 108) cuáles fueron las principales etapas de la historia de esta región, así como las culturas que se asocian a cada una.

### Aridoamérica

Esta región cultural ubicada al norte de México fue habitada durante milenios por pueblos indígenas con cultura distinta a la de Mesoamérica. Algunos eran recolectores y cazadores que se organizaban en bandas, y se mudaban de un lugar a otro en busca de sus alimentos. Estos grupos desarrollaron tradiciones que les permitieron sobrevivir en áreas muy hostiles, como los desiertos y las montañas.

En otras partes de la región se establecieron grupos que plantaban maíz en pequeñas cantidades, pues el clima desértico y semidesértico no favorecía la agricultura a gran escala; además, completaban su alimentación con la recolección de plantas silvestres y con la caza. Estos pobladores vivían en pequeñas aldeas independientes y con frecuencia se movían de lugar para plantar sus **milpas** en mejores tierras.

Los pueblos de Aridoamérica tenían rasgos culturales propios y distintos que los mesoamericanos, pero no por ello inferiores. Su forma de vida estaba adaptada a los ecosistemas de su región. Además, comerciaban con los pueblos civilizados de Mesoamérica y compartían tradiciones agrícolas y religiosas con ellos.

### Oasisamérica

En la parte norte de lo que hoy es el estado de Chihuahua y los actuales estados de Nuevo México y Arizona, en Estados Unidos de América, florecieron desde principios de nuestra era varias civilizaciones que alcanzaron un notable desarrollo. Éstas basaban su subsistencia en el cultivo del maíz, como las mesoamericanas, pero tenían una forma de vida distintiva. Su arquitectura y arte también eran distintos. Duraron aproximadamente 1000 años, pero sus grandes ciudades, como Paquimé, fueron abandonadas con el tiempo, como veremos más adelante (figura 2.21).



**Figura 2.21** La ciudad de Casas Grandes o Paquimé pertenecía al área de Oasisamérica. Actualmente está en Chihuahua.

#### Glosario



**Milpa.** Del náhuatl *milpan* y éste de *milli*, "parcela sembrada", y *pan*, "encima de". Terreno agrícola tradicional conformado por varios cultivos: principalmente maíz, acompañado de frijol, calabazas, chiles, entre otros.

#### 1. Reúnete en equipo y realicen lo siguiente.

- Identifiquen las principales características de las áreas culturales y comparen la temporalidad en que tiene lugar cada una de ellas. Apóyense en la información de la línea de tiempo 2.2 (p. 108).
- Elaboren un cuadro sinóptico en donde representen de manera sintetizada estas características. Este recurso les permitirá resumir la información estudiada en esta lección.
- Comparen su cuadro sinóptico con el de otros equipos y con la participación de todo el grupo reflexionen sobre la importancia de reconocer estas áreas en el estudio del México antiguo.

#### Cierre

#### Portafolio



Guarda el cuadro sinóptico que harás en la actividad final para enriquecerlo en las siguientes secuencias y utilizarlo en el Taller de investigación "La vida urbana en Mesoamérica".

### L3 Principales procesos del México prehispánico

Reconoce los principales procesos y rasgos culturales del México antiguo y los ubica en el tiempo y espacio. Identifica los conceptos de civilización, cultura, tradición, Mesoamérica, urbanización, tributación.

**Inicio**

1. A manera de lluvia de ideas, anoten en el pizarrón los aprendizajes previos sobre el significado de los conceptos *hecho histórico* y *proceso histórico*.
2. Identifica, a partir de éstos, tres hechos y tres procesos de la historia del México prehispánico. Organízalos en una tabla de doble entrada como la siguiente:

Hechos...	Procesos...
...históricos del México prehispánico	
1.	1.
2.	2.
3.	3.

3. Discute tus respuestas en una sesión grupal con tus compañeros y tu profesor.

**Desarrollo**

#### Ubicación temporal y espacial

La historia prehispánica de Mesoamérica se divide en tres periodos: Formativo, Clásico y Posclásico. Observa en la línea de tiempo 2.3 los principales hitos de esta historia. A su vez, debido a las características propias e historias particulares, la gran área cultural de Mesoamérica se puede dividir en regiones más pequeñas (mapa 2.4, p. 111).

A lo largo de tres mil años, la civilización mesoamericana vivió todo tipo de hechos históricos: guerras, auge y caída de ciudades, conflictos políticos y dinásticos, así como grandes innovaciones culturales. Aunque no contamos con muchos documentos escritos que narren con detalle estos acontecimientos, existe con evidencia arqueológica que debe interpretarse. Es gracias al trabajo de incontables historiadores y arqueólogos que se ha podido reconstruir los principales hechos y procesos históricos del México antiguo.

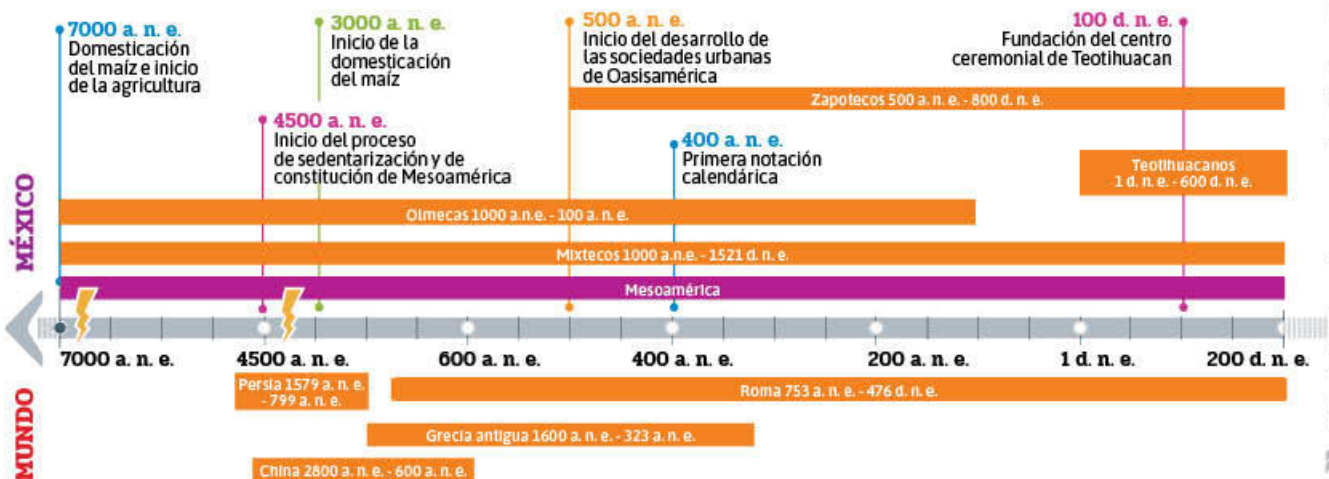

**Mapa 2.4** Regiones culturales de mesoamérica



María Julia Sierra Moncayo y Reynaldo Sordo Cedeño, *Atlas histórico de México*, Instituto Tecnológico Autónomo de México, 2006.

**Auge y caída de las grandes ciudades**

Hemos visto que el surgimiento de las ciudades y de los gobiernos centralizados durante el periodo Formativo (1500-200 a. n. e.), marcó un cambio muy importante en la vida de los pueblos mesoamericanos. Al principio, desde las ciudades olmecas, la historia mesoamericana estuvo marcada por un ciclo que iba del

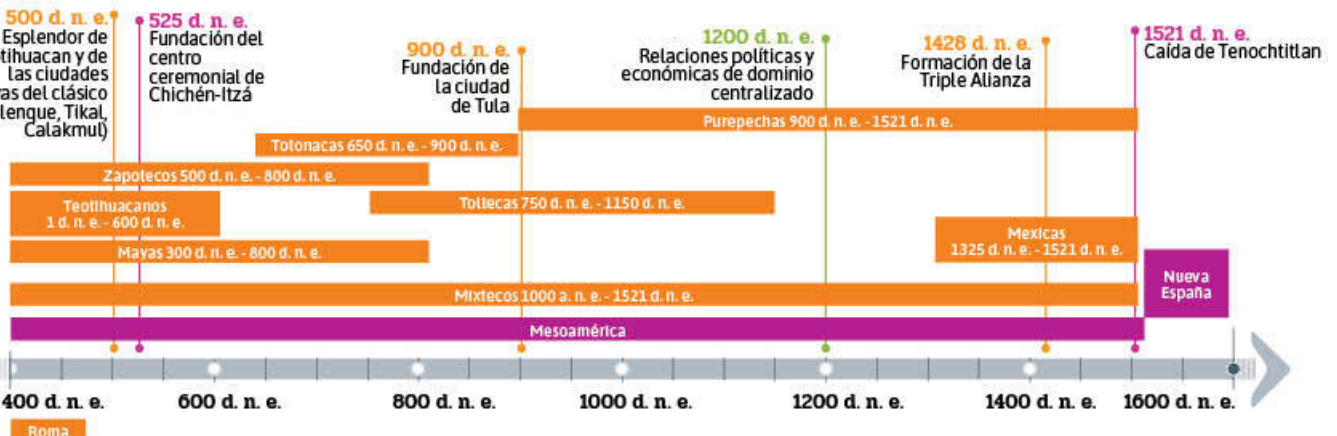

Línea de tiempo 2.3 México prehispánico.

Ámbitos Cultural Político Económico Social

ascenso de los centros urbanos, continuaba con su caída y abandono, y volvía a iniciar con el auge de nuevas ciudades.

El proceso de urbanización en Mesoamérica —un concepto que explicaremos más adelante— no fue continuo ni llevó al crecimiento constante de las ciudades a lo largo de los siglos. Por el contrario, etapas de centralización política y crecimiento urbano fueron seguidas por otras de descentralización política y de dispersión de la población (esquema 2.5). Estos cambios definieron la historia de los periodos Formativo, Clásico y Posclásico.

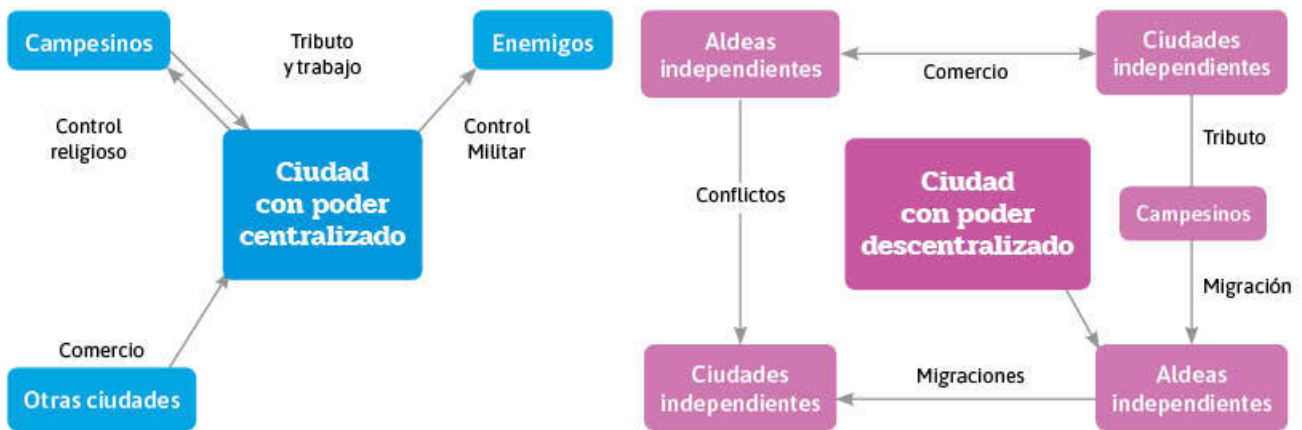

**Esquema 2.5** Procesos de centralización y descentralización en la historia de Mesoamérica.

Aunque parezca sorprendente, para la mayoría de la población mesoamericana (conformada por agricultores aldeanos) los periodos de dispersión fueron más favorables que los de concentración y urbanización, pues pagaban menos tributos y trabajaban menos para los gobernantes de las grandes ciudades. Eso lo podemos ver gracias al estudio de sus restos óseos: la estatura promedio de los campesinos aumentaba en los tiempos de dispersión porque estaban mejor alimentados y disminuía en los de centralización, cuando entregaban a las ciudades una mayor proporción de la comida que producían.

### Las grandes ciudades del periodo Clásico

En toda su historia, Mesoamérica albergó grandes ciudades. Aún hoy no las conocemos todas, pues existen sitios arqueológicos urbanos que no han sido estudiados.

A continuación, identificaremos las ciudades más importantes durante el periodo Clásico (200 a. n. e.-800 d. n. e.).

Monte Albán (300 a. n. e.-700 d. n. e.) fue la primera gran ciudad en la región de Oaxaca (figura 2.22). Fue construida en la punta de una montaña desde la cual dominaba los tres valles centrales de la región. En este sitio no había una fuente de agua, por lo que sus habitantes debían subir el líquido que tomaban y utilizaban gobernantes y sacerdotes. Esta ciudad tuvo tanto poder que dominaba militarmente la mayor parte de la región oaxaqueña.

Teotihuacán (100 a. n. e.-600 d. n. e.) fue la principal zona urbana del centro de México (figura 2.23, p. 113).

Santa Cruz Xoxocotlán, Secretaría de Cultura-INAH.



**Figura 2.22** Aunque se desconoce el nombre que sus habitantes dieron al lugar, los investigadores sugieren que Monte Albán podría ser "Montaña Sagrada" o "Colina del Jaguar".



Esta ciudad floreció cuando los refugiados de erupciones volcánicas en el sur del valle de México y en el valle de Puebla, emigraron al norte del lago de Texcoco. Rápidamente se convirtió en el centro urbano más rico, poblado y famoso de toda Mesoamérica. Su influencia alcanzó toda la región como se muestra en la infografía de las páginas 114 y 115.

Las ciudades mayas del periodo Clásico (200 a. n. e.-800 d. n. e.) también tuvieron importancia. A

diferencia de Oaxaca y del centro de México, en el área maya nunca surgió un centro urbano que dominara toda la región, sino decenas de ciudades más pequeñas que se enfrentaban y competían entre sí; algunas que podemos mencionar son Tikal en Guatemala, Copán en Honduras, Palenque en el estado de Chiapas (figura 2.24) o Cobá en el de Quintana Roo. Cada una de estas ciudades tenía su propia dinastía de reyes divinos, sus propios templos y sus propias obras artísticas para demostrar la riqueza y el poderío de sus gobernantes. Gracias a que los mayas registraron textos por medio de su sistema de escritura, en la actualidad podemos conocer la historia detallada de muchos de estos centros urbanos. También quedaron registradas las vivencias de sus gobernantes, sus victorias y derrotas en la guerra, sus matrimonios y las fastuosas ceremonias que realizaban para controlar el paso del tiempo y mantener contentos a sus dioses.

Asimismo, en la región del Golfo, surgió la ciudad del Tajín, aliada comercial de Teotihuacan. En otras zonas de Mesoamérica, distintas ciudades prosperaron debido al comercio con estos grandes centros urbanos.

Durante el periodo Clásico las fronteras se expandieron hacia el norte de Mesoamérica; así, en los estados de Zacatecas y Durango surgieron ciudades, como La Quemada y Altavista, que imitaban la cultura de Teotihuacan.

Al mismo tiempo, al norte de lo que hoy es el territorio de México, en el área cultural llamada Oasisamérica, se formaron otras civilizaciones urbanas, como Paquimé en Chihuahua.



Figura 2.23 Teotihuacan fue tal vez la ciudad más poblada en la historia de Mesoamérica.

Teotihuacan, Estado de México, Secretaría de Cultura-INAH.



Figura 2.24 Palenque fue una de las muchas ciudades mayas del periodo Clásico. Permaneció deshabitada cerca de 800 años, hasta su redescubrimiento a finales del siglo xviii de nuestra era.

Palenque, Chiapas, Estado de México, Secretaría de Cultura-INAH.

## ARQUITECTURA MONUMENTAL

## LA PIRÁMIDE DEL SOL

Historiadores y arqueólogos siguen explorando las técnicas de construcción de las enormes pirámides de la antigüedad. Como la Pirámide del Sol, éstas siguen asombrando por su magnitud, altura y esplendor artístico, y nos llevan a pensar ¿cómo fueron hechas? ¿Cómo se construyeron sin emplear el tipo de tecnología que ahora conocemos, como el uso de hormigón y estructuras metálicas?

En el estudio de estos vestigios se han hecho diversos descubrimientos, que denotan la relación entre cosmogonía y arquitectura aunque aún falta mucho por resolver.

## La pirámide en cifras

La pirámide es un montículo de tierra conformada por cuerpos recubiertos con pinturas sobre estuco.

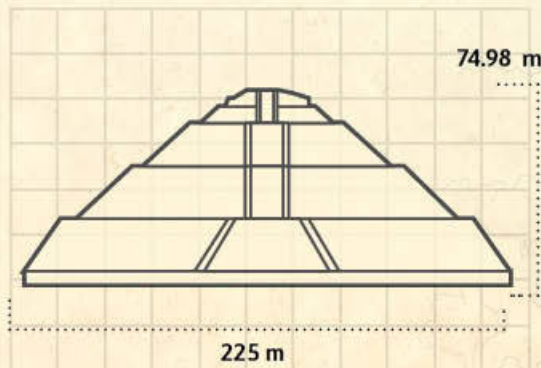

Su volumen es de aproximadamente un millón de metros cúbicos: el equivalente a la capacidad de treinta millones de cestos de piedra.



Cada trabajador realizaba cinco vueltas al día desde la cantera. Y se necesitaban 6 millones de días de trabajo. 6 mil trabajadores, durante un periodo de diez años.

## Comparada con otras pirámides

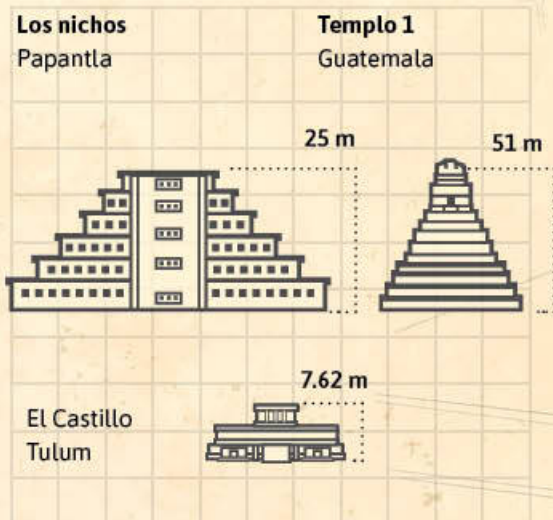

## Talud-tablero

Es el estilo arquitectónico de la cultura teotihuacana e influyó a casi toda Mesoamérica. Consiste en la colocación sucesiva de estos dos elementos.

Tablero →

Talud →

## Características

## Ornamentación

La pirámide estaba decorada a todo color con imágenes religiosas o sagradas.



## Deidad honrada

De acuerdo con las crónicas del siglo XVI, se decía que la pirámide estaba dedicada al Sol. Actualmente se sabe que fue a Tláloc, el dios del agua.

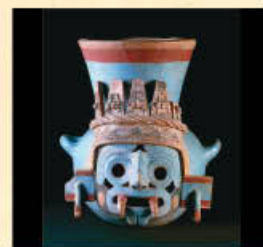

## Estructura Templo

Las pirámides mesoamericanas no acaban en punta (como las egipcias) debido a que la cúspide estaba destinada para los templos de los dioses. La función de las pirámides "era elevar el templo por encima de los hombres".



Pirámide egipcia

Escalera que permite llegar a su cúspide

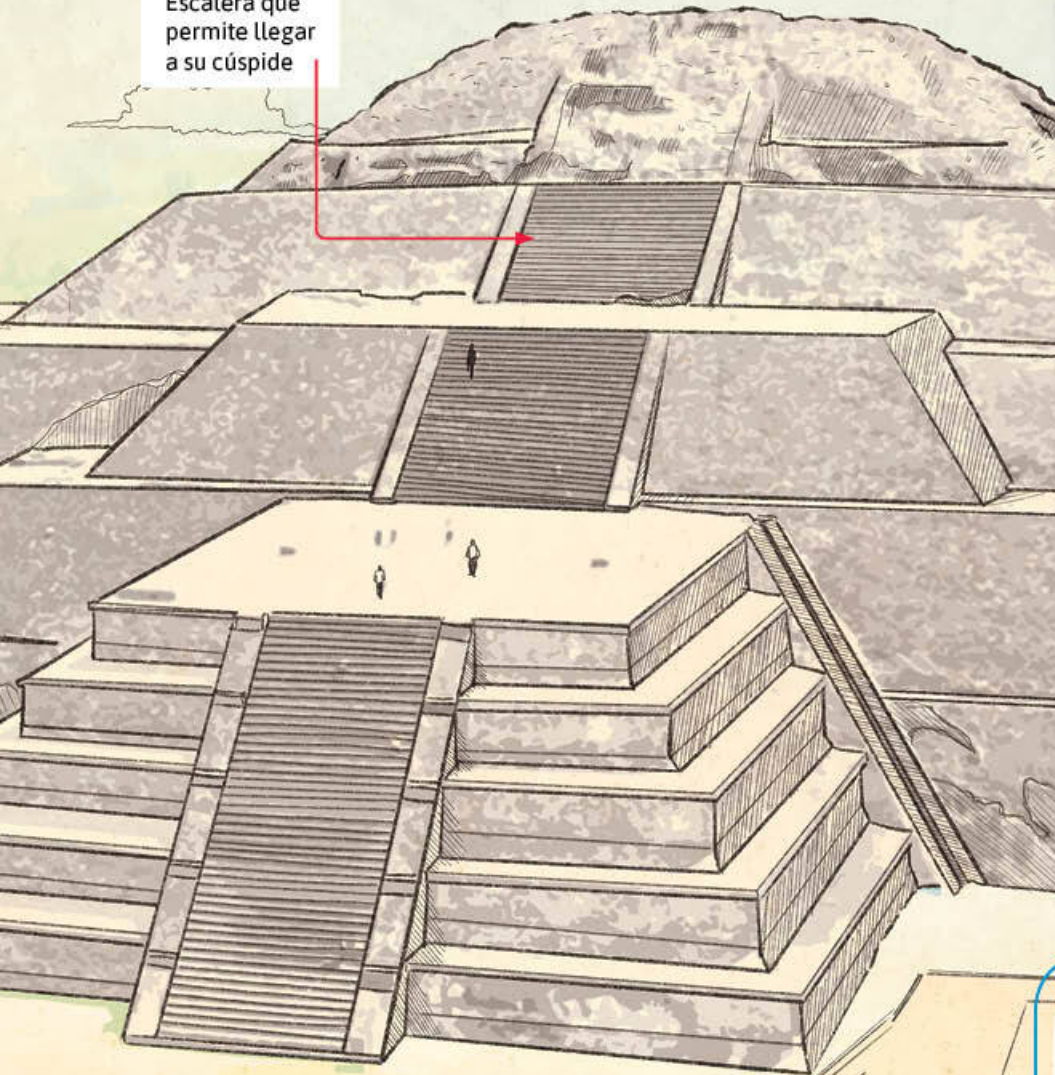

### Orientación

En la mayoría de las pirámides se presentan fenómenos relacionados con el movimiento de los astros; por ejemplo, durante el equinoccio de primavera en Chichén Itzá, la sombra proyecta una serpiente en descenso. En Teotihuacan ocurre algo similar.



## Materiales



Lava volcánica solidificada



Ladrillos de adobe secados al sol



Grava

## La pirámide está recubierta con:

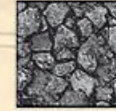

Grava volcánica



Estuco de piedra caliza

Con información de:

<http://www.teotihuacan.inah.gob.mx/>  
[http://arquitectura.unam.mx/uploads/8/1/1/0/8110907/cam13\\_reducido.pdf](http://arquitectura.unam.mx/uploads/8/1/1/0/8110907/cam13_reducido.pdf)  
<http://arqueologiamexicana.mx/mexico-antiguo/la-construccion-de-las-grandes-piramides-de-mexico>  
<http://pueblosoriginarios.com/meso/valle/teotihuacan/sol.html>

## Analiza la infografía y responde.

1. De acuerdo con la cosmovisión de los pueblos prehispánicos ¿por qué levantaban este tipo de monumentos?
2. ¿Por qué las pirámides y los sitios arqueológicos son considerados patrimonio cultural de los mexicanos?



**Figura 2.25** Xochicalco fue una ciudad del Epiclásico, en la que se reunieron tradiciones de diversas regiones de Mesoamérica.

### Entre el fin del Clásico y el inicio del Posclásico (600-1000 d. n. e.)

A partir del año 600 d. n. e., perdieron su poder las grandes urbes que por siglos habían dominado Mesoamérica. Algunas fueron invadidas por nuevos pobladores, como ocurrió cuando los mixtecos invadieron la ciudad zapoteca de Monte Albán, otras fueron abandonadas tras conflictos internos, como en el caso de Teotihuacan. Las ciudades mayas perdieron su poder a causa de diversos factores: demasiadas guerras, baja en la producción agrícola provocada por el deterioro ecológico de la selva tropical, migraciones masivas de campesinos que se

establecieron en aldeas lejos del control de los gobernantes, etcétera. Sin embargo, tanto en las tierras altas de Guatemala y Chiapas como en el norte de Yucatán, continuaron existiendo importantes centros urbanos.

El fin de las grandes ciudades modificó profundamente la vida de toda Mesoamérica y dio inicio a un nuevo periodo, que algunos historiadores llaman Epiclásico (entre el año 600 y el 900); las rutas comerciales cambiaron y las relaciones entre las diferentes regiones del área cultural se modificaron. También hubo grandes desplazamientos de personas y grupos humanos. Las que se ubicaban más al norte de Mesoamérica fueron abandonadas, tal vez debido a cambios climáticos que hicieron imposible plantar maíz en la región, y muchos de sus habitantes emigraron hacia el sur, a veces invadiendo de manera violenta nuevas áreas a las que llegaban.

Asimismo, surgió una mayor cantidad de centros urbanos, aunque de menor tamaño, como Cholula y Cantona en Puebla; Cacaxtla, en Tlaxcala; Xochicalco, en Morelos (figura 2.25); Teotenango en el Valle de Toluca, Estado de México; Tula, en Hidalgo; Mitla, en Oaxaca; Chichén Itzá y Mayapán, en Yucatán. En estas capitales se combinaron las ideas, formas de organización política y estilos artísticos de las distintas ciudades clásicas y se generaron nuevas ideas, obras artísticas y concepciones del poder.



**Figura 2.26** Tula, Hidalgo, ha sido uno de los sitios identificados como la legendaria Tollan, lugar habitado por el mítico rey-sacerdote Ce Ácatl Topiltzin Quetzalcóatl.

### El periodo Posclásico

Al final del Epiclásico y principios del periodo Posclásico, se consolidó una nueva cultura que se difundió por toda Mesoamérica: la tradición tolteca, la cual definió la parte final de la historia prehispánica. Según cuentan sus historias, esta tradición se originó en una gloriosa y próspera ciudad llamada Tollan o Tula (figura 2.26), donde regía un gobierno muy organizado, se cultivaban de manera notable las artes y los oficios, y se practicaba una nueva religión centrada en la figura del dios Quetzalcóatl, aunque se siguieron adorando muchos de los dioses anteriores. Los toltecas, dominaron a otros pueblos por medio de las armas y crearon poderosos imperios.

**Reconoce e Investiga**

- De la siguiente lista de ciudades que florecieron en el México antiguo, reconoce en qué periodo (Clásico o Posclásico) se desarrolló cada una:
  - La Quemada
  - Mitla
  - Teotihuacan
  - Copán
  - Tikal
  - Monté Albán
  - Tajín
  - Altavista
  - Cholula
  - Cacaxtla
  - Palenque
  - Paquimé
- Después de ubicar las ciudades, elige una para investigar su ubicación geográfica y sus principales características culturales.
- Expón frente al grupo el resultado de tu investigación.
- Por último, reúnete con un compañero que haya elegido una ciudad del mismo periodo, no debe ser la misma, hagan una reflexión final de los principales rasgos que encontraron en común. Si no los hallaron, especifiquen por qué.

**Conoce más**

Busca en internet el canal del Instituto Nacional de Antropología e Historia: INAH TV. Después, localiza la lista de videos "Zonas arqueológicas". Allí encontrarás títulos como: "Valores patrimoniales que unen a Monte Albán y Teotihuacan", "Cacaxtla", "Xochicalco, Morelos", "La Quemada, Zacatecas", "La pintura mural teotihuacana", entre otros.

**Portafolio**

Guarden su trabajo para complementar su Taller de Investigación.

**¿Cómo surge el concepto de Mesoamérica?**

El concepto de *Mesoamérica* fue propuesto inicialmente por el antropólogo Paul Kirchhoff en 1943. De acuerdo con este investigador, todos o casi todos los pueblos que vivían en esta vasta región compartían rasgos culturales que los hacían parecerse entre sí (esquema 2.6) a la vez que los diferenciaban de los pueblos de las áreas culturales vecinas, como Aridoamérica u Oasisamérica ubicadas al norte.

La propuesta de Kirchhoff fue aceptada por la mayoría de sus colegas. Su contribución fue permitir el reconocimiento de la unidad de civilización de esta área. Sin embargo, no debemos olvidar la gran diversidad que existió entre los numerosos grupos que vivían aquí. Tampoco debemos ignorar que los pueblos mesoamericanos se relacionaron con otros grupos que vivían más allá de esta área cultural y con los que compartieron tradiciones culturales.



**Esquema 2.6** Principales rasgos culturales compartidos por los pueblos del área cultural de Mesoamérica.

Fuente: Conoce los 111 Pueblos Mágicos de México. *Pueblos de México Mágicos*. Recuperado de <http://www.pueblosmexico.com.mx> (consulta 19 de septiembre de 2018).

## La importancia de la tributación

Esta palabra significa que personas, familias y comunidades campesinas y urbanas de Mesoamérica eran obligadas a pagar un tributo (una especie de impuesto) a los gobernantes de sus ciudades. Éste se pagaba con regularidad varias veces al año y consistía, generalmente, en los productos que ellos mismos producían: maíz y otros cultivos, cerámica y tejidos. Los tributarios también eran obligados a trabajar para construir las grandes obras públicas, como canales de riego para los campos de cultivo, o palacios y templos; los varones tenían que participar en la guerra.

Otro tipo de impuesto que se realizaba en Mesoamérica era entre ciudades. Como veremos, el imperio mexica o azteca cobraba tributos a las ciudades que conquistaba. Los gobernantes de estos territorios sometidos se encargaban, a su vez, de cobrarlos a su propio pueblo.

El pago de estas contribuciones era obligatorio (figura 2.27). Las personas que no cumplían eran castigadas e incluso, se les podía quitar la vida. Para que el sistema funcionara no podía basarse únicamente en la fuerza, también era indispensable que la población aceptara que el tributo era útil y necesario; por ejemplo, una parte de sus contribuciones se utilizaba para su propio beneficio: la construcción de obras de riego que mejoraban la producción o el fortalecimiento de un ejército que los protegía de sus enemigos.

Consideraban útil contribuir para mantener a los sacerdotes y los templos, pues creían que ellos conseguían la protección de los dioses para hacer crecer el maíz, traer lluvias y mantener la salud de las personas. Por último, los gobernados llegaban a creer que el rey o gobernante de su ciudad era un ser sagrado y por ello merecía su apoyo por medio de la tributación.

Sin embargo, si un gobernante y sus allegados cobraban demasiado tributo, sin proporcionar suficientes beneficios a cambio, la población podía sentirse descontenta y negarse a pagar. Esto explica el auge y la caída de varias ciudades mesoamericanas.

## El proceso de urbanización

La urbanización es el proceso de crecimiento y desarrollo de las ciudades, iniciado en Mesoamérica a partir del año 1200 a.n.e. Como hemos visto está vinculado con el desarrollo de formas de poder centralizadas, en las que un gobernante individual o un grupo controlaba a la población que vivía en su ciudad e incluso fuera de ella. Para hacerlo, comandaba un ejército que dominaba su territorio;

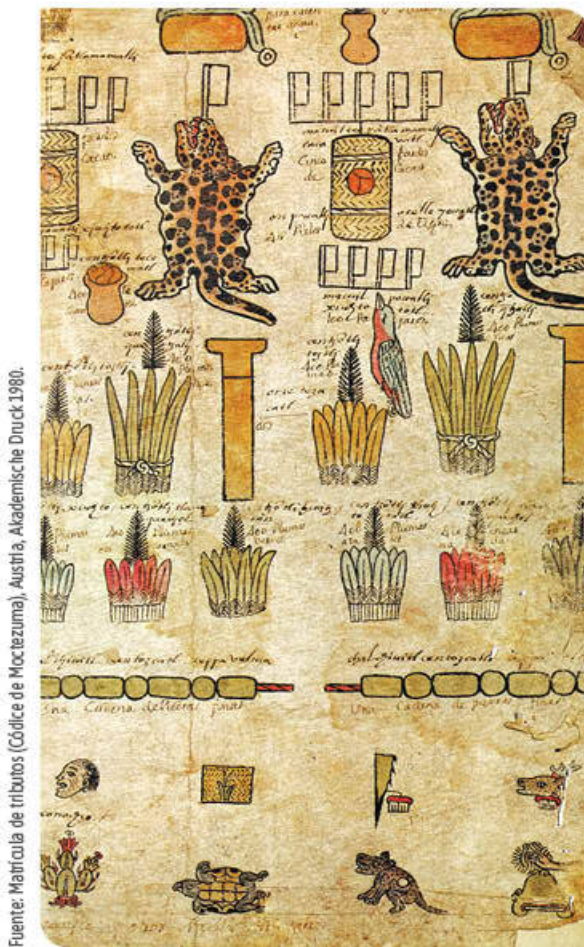

Fuente: Matricula de tributos (Códice de Motezuma), Austria, Akademische Druck 1980.

Figura 2.27 La matricula de tributos elaborada después de la conquista registró los que cobraba el imperio mexica.

además, el gobernante contaba con grupos de administradores y empleados que se encargaban de dirigir a los pobladores y cobrarles tributo, así como de exigirles.

En Mesoamérica los gobiernos centralizados pusieron en práctica sistemas de escritura, así como formas artísticas muy elaboradas. También construyeron grandes palacios y monumentos. La urbanización se vinculó con la práctica de una religión compleja.

Como ya mencionamos, casi todas tuvieron una zona central donde se concentraban los templos y las plazas (lo que los arqueólogos llaman “centro ceremonial”), una zona de palacios y casas de lujo donde vivían los gobernantes y sus acompañantes y, por último, una zona mucho más amplia de casas sencillas donde vivían artesanos, sirvientes y campesinos. Sin embargo, no hay que olvidar que la inmensa mayoría de la población del México prehispánico se concentraba en pequeñas aldeas y poblaciones modestas, cuya principal actividad era la agricultura. La población urbana, por su parte, gozó de gran prestigio y dominó a los agricultores, pero no fue nunca la mayoría.

1. Escribe una breve reflexión final en tu cuaderno sobre la relación que existe entre la urbanización y el desarrollo de la civilización mesoamericana. Agrega la relación de estos términos con la tributación.
2. Revisa las características de los periodos de la historia de Mesoamérica y explica cuáles propiciaron los cambios en las diferentes culturas.
3. Discutan en grupo, qué aspectos (sociales, políticos, económicos, culturales o religiosos) permiten que los grupos permanezcan o que se presenten cambios.

### Piensa y sé crítico

1. Con base en lo que has aprendido en la secuencia reflexiona en torno al texto.

En Oaxaca se han registrado unos 4 mil sitios arqueológicos, pero sólo 11 están abiertos al público. Del resto, la mayoría se encuentra bajo tierra o sin investigar, pues el Instituto Nacional de Antropología e Historia (INAH) carece de presupuesto para su estudio, admiten especialistas de la institución. Es así que los más recientes hallazgos en el estado, pese a ser “relevantes”, han tenido que volverse a cubrir.

Fuente: Evelin Aragón, “Existen 4 mil zonas arqueológicas en Oaxaca; sólo puedes visitar 11”, *El Financiero*, 11 de enero de 2016. Versión electrónica: <https://goo.gl/ZhyoDa> (consulta: 5 de mayo de 2018).

2. Responde. ¿Consideras que debería dedicarse más presupuesto para investigar nuevas zonas arqueológicas o es más importante destinar recursos para mantener los sitios ya conocidos? ¿Qué beneficios o ventajas se obtienen de descubrir y explorar nuevas zonas arqueológicas en el país?

### Conoce más

En los Libros del Rincón, puedes consultar estos títulos:

Pablo Escalante Gonzalbo, *La civilización mesoamericana*, México, SEP-Editorial Santillana, 2002.

Fernán González de la Vara, *Maravillas de México III. Antiguas culturas*, México, SEP-Clío, 2002.

### Cierre

### Portafolio

Guarda tu texto para utilizarlo en el Taller de Investigación.

# Mesoamérica y el México antiguo

Reconoce el proceso de formación de una civilización agrícola que llamamos Mesoamérica. Identifica los principales rasgos de la historia de Mesoamérica.

## L1 La civilización mesoamericana

### Inicio

- Contesta las preguntas y después haz lo que se pide.
  - ¿Por qué se considera a los olmecas una cultura “madre”?
  - ¿Qué características culturales compartieron los pueblos que se desarrollaron en Mesoamérica?
- Escribe en tu cuaderno un concepto de Mesoamérica, ayúdate con las siguientes palabras.

guerra

zona

cultura

religión

civilización

alimentación

- Guarda tu definición, cuando termines de estudiar esta secuencia corrígela o complémtala.

### Desarrollo

#### La formación de la civilización mesoamericana

En la primera parte de esta lección estudiaremos cómo fue el proceso de formación de este espacio cultural a lo largo de 3500 años, desde el 1500 a. n. e. hasta la conquista española en 1521; y cómo logró ocupar un área geográfica de más de un millón de kilómetros cuadrados, más o menos la mitad del territorio actual de México, donde vivieron centenares de pueblos que hablaban lenguas diferentes. Sin embargo, estos grupos humanos tan distintos entre sí compartían importantes rasgos culturales e históricos, por lo que arqueólogos e historiadores hablan de una civilización mesoamericana.

Después de que la agricultura de maíz, calabaza y frijol se convirtió en la principal fuente de sustento de los pueblos mesoamericanos, se produjeron importantes transformaciones en su forma de vida. Los pueblos se volvieron sedentarios (figura 2.28) y surgieron grupos de gobernantes, guerreros y sacerdotes encargados de coordinar los trabajos de los agricultores.

Entre el año 2000 y el 1000 a. n. e., los grupos humanos de Mesoamérica vivieron en aldeas

cada vez más grandes y competían entre sí por controlar las tierras agrícolas de sus alrededores. Aproximadamente en el año 1200 a. n. e., algunas de éstas crecieron tanto que se transformaron en algo nuevo: ciudades.



**Figura 2.28** Reconstrucción de una vivienda en la aldea de Tlatilco, en el Valle de México. Período formativo.



La principal diferencia entre las aldeas y las ciudades es que las segundas tenían un gobierno más organizado, encabezado por un gobernante o rey, generalmente varón. Este soberano comandaba un ejército y un grupo de administradores que le permitían controlar un territorio más amplio que las viejas aldeas, además de cobrar tributos y exigir trabajo a una población de campesinos mucho más numerosa. Los recursos que tenía a su disposición los ocupaba para construir palacios y templos. En las ciudades también vivían un buen número de sacerdotes que realizaban ceremonias cada vez más complejas y ricas en honor de los dioses; con ellos se congregaban consejeros, artistas y artesanos.



La Venta, Tabasco, México, Secretaría de Cultura-INAH.

**Figura 2.29** La Venta, localizada en lo que hoy es Tabasco, fue una de las principales ciudades olmecas.

Las primeras urbes en Mesoamérica se construyeron en la región sur de la costa del Golfo de México, una zona selvática y muy fértil (figura 2.29). En éstas vivía un conjunto de pueblos que hemos llamado olmecas; hablaban una lengua emparentada con el mixe y el zoque de la actualidad.

La riqueza de estas ciudades y el poder de sus gobernantes, así como la belleza de su arte, se convirtieron pronto en ejemplos para otros dirigentes en toda Mesoamérica. En diversas regiones surgieron otras ciudades que buscaron imitar las ideas y las obras de los olmecas para alcanzar el mismo poder.

La nueva forma de vida y de organización social de las ciudades olmecas no se difundió por medio de las armas, pues estos pueblos no conquistaron militarmente a los demás habitantes de Mesoamérica; fue gracias a los intercambios culturales y comerciales que su forma de vida se extendió por toda la región, dando origen así a la civilización mesoamericana (mapa 2.5).

**Mapa 2.5 Difusión de la influencia de los olmecas por muchas regiones de Mesoamérica**



Simbología	
<span style="color: green;">---</span>	Rutas comerciales
<span style="background-color: orange; border: 1px solid black; display: inline-block; width: 15px; height: 10px;"></span>	Área Olmeca

Fuente: Enrique Florescano y Francisco Elissa, Atlas histórico de México, México, Santillana, 2008.

**Influencia e intercambios entre los grupos humanos**

Para entender la formación de la civilización mesoamericana, hay que tomar en cuenta que durante 3000 años de historia ninguna ciudad y ningún gobernante dominó toda la región mediante el poder militar. Ni siquiera los imperios militares más poderosos que surgieron en el siglo xv d. n. e., como los mexicas (también llamados aztecas) o los tarascos, lograron conquistar Mesoamérica.



**Figura 2.30** Este rey maya de Tikal, Guatemala, vestido a la manera de Teotihuacan, demuestra la influencia de su ciudad en toda Mesoamérica.

En cambio, en las distintas épocas y a lo largo de esos tres milenios, surgieron vastos centros culturales como las ciudades olmecas: Monte Albán en Oaxaca, Teotihuacan y Tula en el Valle de México, el Tajín en Veracruz, Cholula en Puebla, Tikal en Guatemala y Chichén Itzá en Yucatán, que mediante el comercio y el intercambio (y no por la guerra) difundieron sus ideas políticas y religiosas, sus formas de hacer arte y sus tecnologías a los pueblos de toda la región.

La importancia que tuvo el comercio en la formación de la civilización mesoamericana se debe, como hemos visto, a la diversidad ecológica y cultural de esta área. Los diversos ecosistemas, además de albergar una diversidad de flora y fauna, produjeron alimentos, maderas, conchas, minerales y otros bienes de modo que el intercambio fue lo único que permitía a los distintos grupos humanos tener acceso a todos ellos. Asimismo, ciertos pueblos desarrollaron técnicas y formas artísticas particulares, como las estatuas de los olmecas, las herramientas de obsidiana de Teotihuacan o la cerámica de Cholula, y exportaron sus productos al resto del área (figura 2.30).

La religión también fomentó el intercambio entre los pueblos. Los dioses de las grandes ciudades y sus templos monumentales fueron conocidos y venerados en toda la región. Por ello, las personas realizaban largos viajes para visitarlos y pedirles su protección y favor. Durante estas peregrinaciones comerciaban con los diferentes grupos humanos que encontraban y, al mismo tiempo, aprendían de sus costumbres, formas de vivir y pensar. Cuando regresaban a sus lugares de origen llevaban nuevos productos e ideas consigo.

En ese tiempo, se realizaron importantes migraciones de pueblos por toda Mesoamérica y aun más allá de sus fronteras. Quienes hablaban lengua náhuatl provenían originalmente del norte de Aridoamérica, pero a partir del primer milenio a. n. e. entraron a Mesoamérica y se distribuyeron por todo su territorio, desde la región Huasteca y Jalisco, al norte, hasta Nicaragua, al sur. Del mismo modo, en la ciudad de Teotihuacan vivían personas que habían inmigrado de Oaxaca, la costa del Golfo y otras zonas de Mesoamérica y Aridoamérica.



Cacaxtla, Tlaxcala, México, Secretaría de Cultura-INAH.

**Figura 2.31** En el mural de Cacaxtla, estado de Tlaxcala, se muestra la importancia que tuvo la guerra en las relaciones entre diferentes pueblos mesoamericanos.

## La guerra

Además de estas formas de intercambio pacíficas, las diversas culturas mesoamericanas hicieron la guerra para conquistar los territorios a sus alrededores o para debilitar a sus rivales. Cada una de las diversas ciudades mayas, por ejemplo, tuvo su propio rey; éstas con mucha frecuencia se enfrentaban entre sí. Incluso, algunas fueron conquistadas por sus enemigos, quienes les impusieron un nuevo gobernante.

A partir del año 800 d. n. e., en Mesoamérica surgieron poderes militares más agresivos que en épocas anteriores (figura 2.31). Impulsados por nuevas ideas políticas y militares, conquistaron a pueblos vecinos, e incluso distantes, y así construyeron imperios extensos. Los mexicas fueron los más famosos de estos pueblos conquistadores,

aunque también los tarascos, los mixtecos y los mayas quichés de Guatemala crearon sus propios imperios.

Debido a que la guerra fue otra forma de intercambio entre los pueblos mesoamericanos, los conquistadores imponían algunas de sus ideas a los grupos que sometían, pero también aprendían de ellos; inclusive, se apropiaban las imágenes de sus dioses y las llevaban a sus capitales para beneficiarse del poder que tenían.

### Unidad y diversidad en Mesoamérica

Las formas de intercambio (pacíficas o bélicas) permitieron que durante tres mil años de historia las culturas y las tradiciones de los diferentes pueblos, que vivían en Mesoamérica, se parecieran entre sí (figura 2.32). De esta forma construyeron lo que muchos historiadores y arqueólogos consideran una civilización común, unida por la práctica de la agricultura del maíz y por las ideas compartidas sobre religión, política, economía y estructuras sociales.

Sin embargo, los estudiosos también reconocen que Mesoamérica no perdió su diversidad; a la vez que aprendían de las ciudades y de sus vecinos, los diferentes pueblos mantenían y defendían su propia y particular forma de ser, sus idiomas y costumbres. En las urbes vivían personas de distintos orígenes que hablaban lenguas diferentes, consumían distintas comidas y vestían de maneras peculiares.

La diversidad era valorada por las culturas mesoamericanas porque cada pueblo aportaba algo particular a las tradiciones compartidas; incluso pensaban que era bueno que existieran muchos dioses, cada uno con sus poderes y sus formas de ser propias.



Museo del Templo Mayor, Ciudad de México, Secretaría de Cultura-INAH.



Museo Nacional de Antropología e Historia, Ciudad de México, Secretaría de Cultura-INAH.

**Figura 2.32** Las ideas y el estilo artístico toltecas se difundieron por toda Mesoamérica a partir del siglo IX, pero fueron interpretadas de manera distinta en cada región. Un ejemplo de ello son las diferentes esculturas llamadas *Chac Mol*, provenientes de dos lugares distintos: Chichén Itzá y México-Tenochtitlan.

#### Conoce más

De la Colección Libros del Rincón, puedes consultar:  
 Federico Navarrete, *Historia de los pueblos indígenas de México*, México, Santillana, 2004.  
 Roberto García Moll, *El mundo maya*, México, SEP, 1997.  
 Fernán González de la Vara, *Maravillas de México III. Antiguas culturas*, México, SEP-Clió, 2002.  
 Y de la página del Instituto Nacional de Antropología e Historia (INAH), te recomendamos: Infografía "Obras colosales del mundo olmeca", en: <http://edutics.mx/wXg> y mapa interactivo de la Red de Zonas Arqueológicas del INAH, en: <http://edutics.mx/wXM> (consulta: 20 de marzo de 2018).

#### Investiga y reflexiona

- Organícense en equipos. Cada uno investigará sobre una de las siguientes culturas mesoamericanas: mayas, zapotecos, totonacas, teotihuacanos, tarascos y mexicas. Consulten enciclopedias en su biblioteca y en sitios de internet; asimismo, tomen en cuenta las recomendaciones de la sección "Conoce más".  
 Para cada cultura, consideren estos rubros:  
 a) Formas de gobierno                      c) Religión                                      e) Escritura  
 b) Ciudades                                      d) Arte
- Elijan el tipo de presentación para su trabajo (organizador gráfico, mapa mental, presentación digital). No olviden incluir imágenes.
- Expongan su trabajo en el salón de clases e identifiquen los rasgos comunes y las diferencias de estos grupos.
- Escriban en su cuaderno una reflexión personal respecto a la relación entre unidad y diversidad en las culturas mesoamericanas.

La Jirafita, Tabasco, México, Secretaría de Cultura-INAH.



**Figura 2.33** Las cabezas monumentales, esculpidas por los olmecas, fueron probablemente retratos de gobernantes.

## Las formas de gobierno

Desde el surgimiento de la cultura olmeca, anterior al año 1000 a. n. e., se desarrollaron en Mesoamérica diversas formas de gobierno centralizado (figura 2.33). Esto quiere decir que los gobernantes que vivían en las ciudades dominaban regiones más o menos amplias, que podían incluir otras urbes y también un gran número de aldeas pobladas por campesinos; cobraban tributos en forma de alimentos y otros productos, como telas, plumas, cerámica y artesanías a su población, tanto en el campo como en la ciudad y también obligaban a las personas bajo su mando a trabajar en obras públicas, unirse a sus ejércitos y servirles en sus casas.

A cambio, los gobernantes ofrecían ventajas económicas, militares y religiosas para la población. Para empezar, controlaban el comercio y organizaban mercados

donde la gente podía adquirir todo tipo de productos de zonas lejanas, tanto de primera necesidad, como sal, cerámica y herramientas de piedra, y objetos lujosos, como plumas preciosas, cacao y chocolate o joyas. Asimismo, protegían a sus gobernados contra los ataques de otras ciudades enemigas. Finalmente, buscaban la protección de los dioses por medio de fiestas religiosas. Por estas razones, podemos afirmar que los sistemas políticos en Mesoamérica combinaban elementos militares, políticos, económicos y religiosos.

Durante 3000 años, las ciudades mesoamericanas se organizaron a partir de diversas formas de gobierno. Por ejemplo, las mayas del primer milenio de nuestra era fueron gobernadas por reyes que decían descender de los mismos dioses; en incontables monumentos, estos orgullosos monarcas dejaron asentados sus nombres y retratos, de modo que podemos conocerlos individualmente. En esa misma época, en cambio, la ciudad de Teotihuacan era regida por un gobierno colectivo. Como no conocemos el retrato de ninguno de sus gobernantes, los arqueólogos suponen que no regían a título individual, sino como representantes de sus barrios o grupos de población. Las sociedades de tradición tolteca eran regidas por un nuevo tipo de gobierno, centrado en un rey, llamado *tlatoani*, “el que habla”. Entre ellas se cuentan los mixtecos, los mayas del norte de Yucatán y de Guatemala y los nahuas del centro de México, así como los tarascos de Michoacán. Este gobernante ejercía el poder político y militar. Las ciudades más poderosas formaban alianzas para conquistar a los demás pueblos, llamadas *Triplas Alianzas*.

## La vida en las aldeas

En su momento de mayor esplendor (entre el año 1 y el 500 d. n. e.), Teotihuacan llegó a tener 200 mil habitantes, lo que la hacía una de las urbes más pobladas de todo el mundo; lo mismo podemos decir de México-Tenochtitlan durante el siglo xvi. Sin embargo, la vida de las ciudades ha llamado la atención de arqueólogos e historiadores, pues en éstas se encuentran las obras artísticas y la archi-

itectura monumental; en realidad, la mayoría de la población de Mesoamérica vivió en aldeas campesinas mucho más pequeñas y más modestas (figura 2.34). Las casas, por ejemplo, eran generalmente chozas de **bajareque** o palmas, en las zonas calientes, o de adobe y techo de hojas de maguey, en las zonas más frías.

En estas pequeñas poblaciones la vida no cambió mucho en tres milenios: las mujeres y los hombres cultivaban maíz y otras plantas, y cazaban para complementar su dieta. Las mujeres recolectaban frutas y semillas silvestres y se encargaban de preparar los alimentos para sus familias. Desde muy pequeños, niñas y niños ayudaban a sus padres en estas tareas, que requerían importantes esfuerzos y estaban siempre amenazadas por sequías o lluvias excesivas, ataques de enemigos o plagas. Entre todos fabricaban la modesta cerámica que usaban para comer y cocinar, y tejían las humildes telas con que se vestían.

La vida religiosa de las aldeas era sencilla, sobre todo comparada con la de las grandes ciudades. Se centraba en pedir la ayuda de los dioses para proteger los cultivos y mantener la salud de los pobladores. Algunas veces, los habitantes de estos poblados visitaban las ciudades para pagar sus tributos, trabajar en las obras que ordenaban los gobernantes, participar en festivales religiosos o acudir a los mercados. Sólo así se acercaban al mundo urbano, tan distinto a su realidad campesina.

### La religión

Un rasgo histórico clave de la civilización mesoamericana fue la religión. Por más de tres milenios de historia, los pueblos de la región adoraron a muchos dioses diferentes; tantos que aún hoy no conocemos todos sus nombres. Cada ciudad, cada pueblo, incluso cada aldea tenía uno propio, considerado un antepasado común a todos sus miembros; este dios patrono protegía a sus fieles y les daba la fuerza para que pudieran vivir, plantar maíz y defenderse de sus enemigos.

Sin embargo, más allá de esta gran pluralidad religiosa podemos reconocer elementos comunes e ideas compartidas, como el culto a los señores de la tierra y del agua (figura 2.35). Se creía que estos poderosos dioses vivían en las montañas, desde donde venía la lluvia y los ríos que fluían sobre la tierra; también que daban la fuerza para que el maíz y otras plantas pudieran crecer. Por ello, los olmecas adoraban a un dios jaguar de la tierra que se relacionaba también con sus gobernantes; los teotihuacanos, al poderoso dios tormenta; los mayas a Chac, y los nahuas y mexicas a Tláloc.



Figura 2.34 En este mural de Chichén Itzá se representa la vida de las aldeas de la zona maya.

#### Glosario

**Bajareque.** Material compuesto por cañas y barro utilizado para la construcción.



Figura 2.35 Vasija teotihuacana con la figura del dios de la lluvia.

Tláloc, Museo del Templo Mayor, Ciudad de México.

Asimismo, una deidad muy importante en muchas ciudades de Mesoamérica fue la Serpiente Emplumada, Quetzalcóatl en náhuatl y Kukulcán en maya. Según los relatos indígenas, fue un ser humano y sabio gobernante que se hizo dios; o bien, un dios que encarnó varias veces en diferentes gobernantes. Quetzalcóatl fundó una forma de gobierno y de vida civilizada que fue practicada en las principales ciudades de Mesoamérica y que se llamaba *tradición tolteca*.

Otro aspecto de la religión mesoamericana fue la práctica del sacrificio humano. En todas las ciudades de esta región se realizaban fiestas religiosas en las que se mataba a personas para ofrendar su sangre y corazón a los dioses. Generalmente, los sacrificados eran cautivos enemigos, guerreros o incluso gobernantes vencidos en la guerra. Los mesoamericanos creían que los dioses habían ofrendado su vida y su sangre para crear al sol y a los seres humanos, de modo que éstos estaban en deuda y tenían la obligación de ofrecer la vida de las personas para alimentarlos.

En los templos de las ciudades se realizaban vistosas ceremonias para pagar la deuda de los seres humanos, mantener contentos a los dioses y así, permitir que creciera el maíz, el sol siguiera moviéndose y brillando sobre la Tierra y la gente pudiera vivir.

Para las religiones mesoamericanas fue muy importante medir el paso del tiempo por medio de complejos calendarios. Todos, desde los sacerdotes hasta los campesinos, creían que el destino de la humanidad y del mundo era inseparable del destino de los dioses, y que todo estaba regido por los calendarios (figura 2.36). Por ello, su deber era mantener en funcionamiento el universo mediante sus rituales religiosos.

Además, los calendarios servían para propósitos prácticos, como seguir el ritmo de las estaciones y determinar cuándo era mejor plantar y cosechar. También cumplían funciones religiosas, pues ayudaban a conocer la fuerza de los dioses y así, aprovechar sus favores y evitar que dañaran a los seres humanos. Casi todas las actividades humanas; políticas, como las guerras; religiosas, como

las fiestas; económicas, como la producción agrícola, y sociales, como las bodas y mercados, eran regidas por el calendario.

### La escritura

Otro rasgo histórico muy importante de la civilización mesoamericana fue el desarrollo de diversos sistemas de escritura, que permitieron registrar la historia de los pueblos y las ciudades, sus ideas religiosas, así como organizar las actividades económicas y el pago de tributos.

Todos los sistemas de escritura de esta área cultural combinaban palabras con imágenes. En las tallas en piedra y madera, en los libros pintados sobre piel de venado o sobre papel de amate, en vasijas y esculturas, encontramos palabras escritas al lado de figuras humanas y divinas, animales, edificios y paisajes. Los textos escritos

#### Conoce más



Para que conozcas la leyenda de los cinco Soles, te recomendamos: Jaime Labastida, *Los Cinco Soles*, México, Siglo XXI, 2010. También encontrarás la leyenda en el sitio "Letras para volar", en <http://edutics.mx/wXQ> (consulta: 25 de marzo de 2018).



Figura 2.36 Esta página del calendario en el *Códice Borbónico* servía para conocer el destino de los seres humanos.

eran leídos en voz alta por sacerdotes y sabios, quienes los escribían y descifraban, a la vez que mostraban las imágenes a sus acompañantes.

Más allá de estos rasgos comunes, los sistemas de escritura de los pueblos mesoamericanos fueron muy diferentes. Por un lado, los olmecas, y luego los mayas, desarrollaron una escritura logográfica y fonética; es decir, con signos que representaban palabras enteras y también sonidos particulares, que les permitió registrar todas las palabras de sus idiomas para escribir textos muy largos y complejos (figura 2.37).

En cambio, los zapotecos en Monte Albán, y luego los mixtecos y mexicas, usaron un sistema más sencillo que sólo registraba nombres de personas y lugares, así como fechas, pero no todo su idioma. Para ellos la tradición oral, es decir, la palabra hablada y recordada por los sacerdotes y sabios, era tan importante como la escritura.

## El arte

Como los otros rasgos históricos de la civilización mesoamericana, el arte producido a lo largo de más de tres mil años de historia también fue muy diverso, pero a la vez compartía elementos importantes.

Todas las formas de arte estaban vinculadas a la religión y la política. La mayor parte de las obras de los pueblos mesoamericanos que conocemos son retratos de los gobernantes y de los dioses, o bien, representan las ceremonias religiosas y públicas que se realizaban en templos y palacios. Las cabezas de piedra de los olmecas, las estelas (piedras verticales talladas) de zapotecos y mayas, los muros de Teotihuacan, la cerámica de los totonacas de Veracruz y los inmensos monolitos de piedra de los mexicas tenían en común que demostraban el poder de los reyes y la importancia del culto religioso. Otro ejemplo es la cerámica de la región occidental de Mesoamérica, que se utilizaba en ofrendas funerarias para ayudar a los difuntos a encontrar su camino al mundo de los muertos (figura 2.38).

Como puedes ver la civilización mesoamericana no surgió de una sola causa, sino que tuvo un desarrollo multicausal, impulsado por una diversidad de elementos, como la agricultura, la religión, la economía, la política y el arte. Aunque los hemos expuesto por separado debes tomar en cuenta que estos elementos se relacionaban entre sí. De esta manera Mesoamérica mantuvo su unidad cultural a lo largo del tiempo, a la vez que cambiaron muchos de los elementos que la constituían, como las formas de gobierno o las ideas religiosas.



**Figura 2.37** Tablero de la Cruz en el Templo de la Cruz, Palenque, Chiapas, donde se muestra una escena de la ceremonia de la toma de poder de un gobernante. En el año 684 d. n. e., del periodo clásico.

Museo Nacional de Antropología e Historia, Ciudad de México. Secretaría de Cultura-INAH.



**Figura 2.38** En la cerámica del occidente de Mesoamérica se representaban perros que acompañarían a los difuntos en su camino.

1. Elabora en tu cuaderno un mapa mental en el que organices los principales elementos que constituyeron la civilización mesoamericana y dibuja las relaciones entre ellos.
2. Con base en este organizador gráfico que elaboraste redacta un texto de dos párrafos en el que describas los elementos de continuidad y cambio en la civilización mesoamericana.

**Cierre**

**Portafolio**

**P**

Guarda los conceptos trabajados para el Taller de investigación de esta unidad.

## Los pueblos indígenas de Aridoamérica y Oasisamérica

Reconoce la existencia de culturas aldeanas y de cazadores recolectores al norte de Mesoamérica, pero dentro de nuestro territorio.

### Inicio

1. Traza en tu cuaderno una tabla de doble entrada: una para Aridoamérica y otra para Oasisamérica.
2. Anota en cada columna las características que consideras que distinguen cada área. Procura incluir: tipo de clima, región y estados que abarcaban de nuestro actual territorio.
3. Responde las preguntas. ¿Cómo crees que eran sus habitantes? ¿Cómo te imaginas que era la vida cotidiana de estos pobladores?
4. Comparte tus respuestas y compara tu tabla en una sesión grupal.

### Desarrollo

#### La diversidad ecológica de Aridoamérica

Al norte de Mesoamérica existió otra área cultural muy amplia que los antropólogos han llamado *Aridoamérica*. Desde su nombre se enfatiza la característica definitoria de esta región: la aridez; es decir, lo seco por la falta de lluvias y de agua en la mayor parte de su territorio. Debido a ello, en este espacio cultural no se desarrolló la agricultura del maíz como en Mesoamérica, tampoco una civilización agrícola, ni se construyeron grandes ciudades. Algunos de los grupos humanos de Aridoamérica se dedicaron a la recolección y la cacería; otros practicaron un tipo de agricultura sencilla, llamada *agricultura aldeana*.

Aunque en general Aridoamérica es una región desértica o semidesértica, existen climas y ecosistemas diferentes (mapa 2.3, p. 108). Desiertos como los de la península de Baja California, los de Coahuila o el de Altar en Sonora, se cuentan entre los más secos y **tórridos** de la Tierra. Sin embargo, aun en esa aridez existen pequeñas zonas donde se encuentra agua y crecen vegetales; hay también grandes cordilleras con bosques (algunos muy fríos), como en la Sierra Madre de Durango y Chihuahua. Asimismo, hay ríos que corren por valles fértiles en los que abunda la vegetación (figura 2.39).

Por milenios, los habitantes de esta vasta región aprendieron a aprovechar la diversidad de ecosistemas. En las zonas más áridas vivían pueblos que se dedicaban, de manera casi exclusiva, a la recolección de alimentos vegetales y a la caza

#### Glosario



**Tórrido.** Muy caluroso o muy ardiente.



Figura 2.39 a) Paisaje del Desierto de Sonora.



b) Paisaje de la Sierra Tarahumara en Chihuahua.



c) Paisaje del valle del Río Yaqui.



de animales. En los lugares más fértiles se establecieron pueblos que practicaban la agricultura aldeana o **itinerante** y la combinaban con otras actividades.

### Los recolectores y cazadores

Pueblos como los cochimíes y kiliwas de Baja California (figura 2.40), los seris de Sonora o los habitantes del desierto de Coahuila y de Tamaulipas, vivían de las plantas que recogían las mujeres, a pesar de que valoraban más la carne de los animales cazados por los hombres. Por ello, muchos antropólogos los denominan como cazadores recolectores, aunque, en realidad, es más preciso decir que eran recolectores y cazadores.

La vida de los grupos humanos de Aridoamérica se parecía mucho a la de los pobladores originales de nuestro continente, pues tenían que mantenerse en constante movimiento para buscar alimentos vegetales y capturar animales. No construían casas permanentes ni tenían muchos objetos, sólo poseían aquello que podían transportar sin demasiado esfuerzo. Generalmente, se desplazaban por territorios conocidos a lo largo de generaciones; esto les dio varias ventajas (esquema 2.7).

#### Glosario



**Itinerante.** Que va de un lugar a otro sin permanecer en un mismo sitio.



Figura 2.40 Vivienda kiliwa.



Esquema 2.7 Conocimiento del medio por parte de los grupos recolectores y cazadores.

Aunque parezca que su vida era muy precaria, en realidad estos pueblos obtenían sus alimentos sin mucha dificultad y lograban satisfacer sus necesidades, que eran sencillas. Por ejemplo, en un tiempo muy corto, construían sus casas con varas, hojas y piedras de su entorno. Gracias a su habilidad, fabricaban con facilidad sus herramientas de piedra o de madera. Además, eran buenos guerreros; conocían a la perfección sus territorios y se movían estratégicamente para atacar a sus enemigos y despojarlos de alimentos u otros bienes de valor.

A pesar de contar con recursos tan escasos, estos grupos humanos lograron sobrevivir; probablemente porque tenían pocos miembros.

### Los agricultores aldeanos

Entre los pueblos de agricultores aldeanos de Aridoamérica se cuentan los que pertenecieron a la tradición de Loma San Gabriel, ellos vivieron a lo largo de la Sierra Madre Occidental durante más de 2000 años, entre los años 1000 a. n. e. y 1000 d. n. e. Otros pueblos de agricultores aldeanos son los pápagos, pimas y yaquis de Sonora, así como los tarahumaras de Chihuahua (figura 2.41).



Danzantes del pueblo Tehuacachi, Chihuahua.

**Figura 2.41** Los pueblos indígenas del actual territorio al norte de México heredaron cultura y costumbres de los agricultores aldeanos.

La vida de estos grupos no era muy diferente de la de los recolectores y cazadores. Aun en las zonas más fértiles de los valles de los ríos, la tierra era pobre y no permitía cultivar grandes cantidades de maíz u otras plantas. Por eso, se complementaba con la recolección y la caza. En la época de sequías, estos grupos se desplazaban a otros lugares en busca de plantas silvestres o animales para cazar. Y cuando las lluvias empezaban, volvían a los lugares donde solían plantar; sin embargo, en pocos años las tierras de cultivo se agotaban, por lo que tenían que partir hacia zonas más fértiles donde plantar.

En los tiempos en que permanecían cerca de sus cultivos, estos grupos construían vi-

viendas un poco más permanentes, pero sencillas; ya que podían ser abandonadas y luego rehabilitadas si regresaban al mismo lugar.

Para cubrir sus necesidades, comerciaban con recolectores y cazadores de los desiertos y también con los pueblos de Mesoamérica y de Oasisamérica (esquema 2.8).

#### Recolectores y cazadores

- Cosechan plantas y frutas silvestres.
- Cazán animales salvajes.
- Tienen una vida itinerante.
- Recorren territorios conocidos.
- Se organizan en bandas pequeñas de familiares.

#### Agricultores aldeanos

- Plantan maíz de manera poco intensa.
- Recolectan plantas y frutas silvestres.
- Cazán animales salvajes.
- Viven en aldeas cerca de sus campos.
- En época de secas se mueven a otras zonas.

**Esquema 2.8** Comparativo de pueblos recolectores cazadores, y agricultores aldeanos.

## La vida de los pueblos recolectores y cazadores

Como has visto, los pueblos de Aridoamérica tenían formas de vida muy diferentes a los mesoamericanos. La mayoría de los arqueólogos e historiadores ha pensado que estos últimos tenían culturas más avanzadas y de las que nos debemos sentir muy orgullosos; por eso, cuando hablamos del pasado prehispánico de México, recordamos las grandes ciudades y el arte monumental de la civilización mesoamericana, y no el de las culturas más sencillas de Aridoamérica.

Contrario a lo que creemos, los pueblos de Mesoamérica admiraban a los cazadores del norte, a quienes llamaban chichimecas. Los reconocían por su valentía en la guerra y su capacidad para la caza, pues eran flecheros excepcionales (figura 2.42). Además, pensaban que su forma de vida humilde e itinerante era más sana; por eso, diversos pueblos mesoamericanos, entre ellos los tarascos y los mexicas, estaban orgullosos de sus orígenes norteños y se nombraban chichimecas.

En las últimas décadas de nuestro siglo, antropólogos y arqueólogos han valorado más las formas de vida de los pueblos recolectores y cazadores de Aridoamérica; pues aunque fueron más sencillas con respecto a las de los pueblos civilizados, no se consideran inferiores o peores.



Códice Telleriano-Remensis

Figura 2.42 Imagen de un cazador chichimeca en el Códice Telleriano-Remensis.

### Compara

1. Redacta en tu cuaderno un breve texto en donde describas cómo sería un día en la vida de un joven recolector de tu edad.
2. Lean los recuerdos de Encarnación, una mujer pápago que vivió la vida tradicional de su pueblo y extrañaba la libertad de la que gozó en su juventud.
3. Compara esta lectura con tu texto, ¿qué diferencias encuentras?

Aprendimos que correr era muy importante. Para cualquier cosa teníamos que correr, hombres y mujeres. Las muchachas teníamos que correr muy lejos para traer el agua, pues en nuestra casa no había. Y todos corríamos al ver que se levantaba polvo, pues podían ser apaches que venían a atacarnos.

Mis hermanos también salían a correr. ¡Oh, cómo sabíamos correr nosotros! Toda la mañana hasta que el Sol estaba en lo alto, sin detenernos. Mis hermanos cogían sus arcos y sus flechas y se iban lejos sobre la planicie. Mi padre les decía:

—Si se caen de cansancio allá en las tierras baldías, quizá tendrán una visión. Quizá los visitará un halcón y les enseñará cómo ser ligeros. Quizá conseguirán un pedazo de



Las niñas Indias Tohono O'odham juegan el tradicional juego de toka en Selts, Arizona.

**Glosario**

**Sahuaro.** Planta cactácea de origen americano que llega a medir hasta 18 metros de altura.

arcoíris para cargar sobre el hombro de modo que ninguno se les pueda acercar. O quizá el coyote mismo les cante una canción que contenga magia. Todo el año estábamos al pendiente de dónde crecían las plantas silvestres para aprovecharlas. El Hermano Mayor sembró aquellas cosas para nosotros. Nos dijo dónde estaban y cómo prepararlas. Si no hubiera sido un regalo, uno nunca sabría. Por fin maduraban los cactus gigantes, los **sahuaros**, en todo el cerro. Nos hacía reír de alegría ver tanta fruta en la punta de sus brazos y los hombres decían:

—Miren cómo crece el licor. ¡Qué bien vivíamos en el campo de los cactus! En las noches, cuando mi padre se acostaba a dormir, cantaba canciones acerca del licor del cactus. Y podíamos oír canciones en el campo de mi tío, al otro lado del cerro. Todos cantaban. Sentíamos como si una cosa muy hermosa viniera. Porque la lluvia ya venía y con ella el baile y las canciones. Cuando empezaban a llegar las lluvias hacíamos mucho, mucho licor y lo bebíamos para hacer que bajaran las nubes... Comenzábamos a beber y nos emborrachábamos gloriosamente, porque así es como se dice en nuestra lengua. La gente debe emborracharse como lo hacen las plantas en la lluvia y deben cantar de felicidad.

Fuente: Ruth Underhill, *Biografía de una mujer pápago*, México, SEP, 1975 (Colección Sep Setentas).

#### 4. Reúnanse en sesión grupal y comparen sus textos.

### Ventajas y desventajas de la vida de los pueblos no civilizados

Una de las principales ventajas de las formas de vida de los recolectores y cazadores, así como de los agricultores aldeanos, era que mujeres y hombres trabajaban menos que los agricultores (para quienes la jornada laboral podía ser de más de 10 horas al día). Además, tenían menos riesgo de sufrir inanición porque conseguía alimento de fuentes muy diversas; en cambio, los grupos humanos que vivían exclusivamente de la agricultura corrían el peligro de morir de hambre si no obtenían suficientes cosechas.

Una ventaja de los pueblos de Aridoamérica es que no tenían que obedecer ni pagar tributos a los gobernantes de las ciudades. En realidad, no contaban con gobierno; cada persona y cada familia se movía con completa libertad. Si alguien trataba de obligarlos a trabajar o a hacer algo que no querían, simplemente abandonaban el lugar o, incluso, se defendían con sus armas. Como conocían su entorno mejor que nadie, era fácil que se escondieran de quienes los querían dominar. A lo largo de la historia, los pueblos recolectores han defendido mucho su libertad y se han negado a obedecer a cualquier autoridad.

La autonomía personal es otro aspecto que valoraban mucho. Todos buscaban sus propios alimentos, desde los niños que ya pueden caminar hasta las personas mayores, contribuyendo así a la supervivencia de su familia y su grupo. Nadie vive del trabajo de los demás; para ellos, la cooperación es un valor importante. Cuando un cazador tiene suerte o habilidad y mata a un animal grande, comparte la

**Conoce más**

Entra al sitio <http://edutics.mx/wXA> y busca la sección "INAH TV". Da clic en el hipervínculo. En el repositorio de videos, busca "Sala Culturas del Norte. Museo Nacional de Antropología".  
Lee el capítulo "Chichimecas" del libro: María Isabel Monroy Castillo y Tomás Calvillo Unna, *San Luis Potosí. Historia Breve*, México, El Colegio de México, 1997. Puedes consultar una versión electrónica en <http://edutics.mx/wXd> (consulta: 19 de septiembre de 2018).

carne con sus familiares y vecinos; a cambio, espera que ellos hagan lo mismo con los alimentos que consiguen.

Esta forma de vida también tenía sus desventajas. En primer lugar, los grupos recolectores cazadores no podían tener muchos miembros, pues los recursos eran escasos; eso significaba que debían controlar el número de hijos que tenían y, a veces, debían abandonar a los ancianos que ya no podían alimentarse a sí mismos ni contribuir al mantenimiento del grupo.

También era frecuente que existieran conflictos dentro del grupo o entre los diferentes pueblos. Como no había mandatarios, los pleitos y las diferencias entre las personas podían terminar en combates; si alguien era asesinado, por ejemplo, sus parientes buscaban venganza, matando al agresor y así sucesivamente. Sin embargo, aunque parezca contradictorio, estos ciclos de revanchas podían prevenir la violencia, pues como todos conocían las consecuencias del uso de la fuerza, preferían no utilizarla; por eso, valoraban la capacidad de convencer a otras personas y resolver los conflictos por medio del diálogo.

Para los diferentes pueblos de Aridoamérica, la guerra fue una parte muy importante de la vida cotidiana; la causa principal era el control de las escasas fuentes de agua. Sin embargo, no olvidemos que la guerra representó también una parte muy importante de la vida de los pueblos civilizados.

Los pueblos de esta área cultural no desarrollaron una arquitectura monumental, ni produjeron obras de arte tan espectaculares como los de Mesoamérica. Sin embargo, en cuevas y peñascos de la región hicieron pinturas rupestres con gran valor artístico; además, se reunían para contar hermosas historias de la vida de sus pueblos y del origen del mundo.

### Reflexiona

- Organícense en equipos. Después, propongan alternativas y argumentos para responder las siguientes preguntas.
  - ¿Qué ventajas tenía la forma de vida de los habitantes de Aridoamérica en comparación con quienes vivían en Mesoamérica?
  - ¿Qué ventajas tendría, para ustedes como jóvenes, vivir como recolectores y cazadores?
  - ¿Qué extrañarían y qué no si optaran por esa forma de vida?
- Escriban sus respuestas en un texto de tres párrafos.
- Discutan sus respuestas con el resto del grupo.

### La conquista de los chichimecas

En próximas secuencias estudiaremos cómo los españoles conquistaron a los pueblos mesoamericanos a partir de 1519. Por ahora, te adelantamos que unas décadas después los españoles llegaron también a Aridoamérica, donde descubrieron abundantes recursos minerales, principalmente de plata y oro. Por esta razón fundaron ciudades como Zacatecas, Guanajuato y San Luis Potosí; a estos nuevos establecimientos llevaron un gran número de indígenas de Mesoamérica y esclavos provenientes de África.

En un principio pensaron que los chichimecas serían fáciles de dominar, pues parecían débiles y creían que eran pocos. Sin embargo, esos pueblos resistieron con decisión y valentía a la colonización española, atacando las expediciones y las ciudades recién fundadas; cuando eran capturados se negaban a trabajar para los conquistadores y escapaban a la primera oportunidad para perderse en el desierto. Tras décadas de intentar dominarlos militarmente, los españoles y sus aliados indígenas de Mesoamérica desarrollaron una nueva estrategia: primero convencían a los pueblos chichimecas de no combatir, para lo que ofrecían generosos regalos, como ropa, comida y adornos de metal; luego hacían que se establecieran en **misiones**, donde los sacerdotes católicos trataban de enseñarles su religión y la vida civilizada.

Aunque muchos chichimecas se moderaron por estos medios, no todos aceptaron la forma de vida de las misiones, donde debían trabajar mucho y obedecer a los sacerdotes. Por eso, muchos regresaron a los desiertos y las montañas para recuperar su antigua libertad.

Por desgracia, la mayoría de los miembros de estos pueblos murió a causa de las epidemias traídas por los europeos y muchos grupos desaparecieron para siempre.

### Glosario



**Misión.** Lugar donde vivían y trabajaban quienes estaban a cargo de evangelizar a los distintos grupos indígenas.

## Oasisamérica



**Figura 2.43** La ciudad anasazi de Palacio Acantilado, en Estados Unidos de América, es típica de la arquitectura de esta civilización.



**Figura 2.44** La ciudad mogollón de Paquimé.

En una región amplia de lo que hoy es el noroeste de México y el suroeste de Estados Unidos de América conocida como Oasisamérica (mapa 2.3, p. 108), a partir del año 500 d. n. e. un grupo de pueblos comenzó a practicar la agricultura de forma más intensiva, construyó ciudades y fundó una civilización con sus propias tradiciones, aunque tomó muchas provenientes de Mesoamérica. Igualmente, durante siglos comerció con los pueblos que estaban al sur de su región, tanto en Aridoamérica como en Mesoamérica.

Las ciudades de Oasisamérica usaron los elementos del paisaje de la región para levantar sus edificios. Algunas, como las grandes ciudades anasazi de Nuevo México (figura 2.43), en Estados Unidos de América, fueron cons-

truidas en los bordes de altos cañones y acantilados, de modo que contaban con edificios de varios pisos tallados en la roca. Otras se hicieron debajo de la tierra, con incontables cámaras subterráneas.

En lo que hoy es el estado de Chihuahua, floreció otra cultura llamada *mogollón*, la cual se estableció en la ciudad de Paquimé, construida casi exclusivamente con paredes y techo de adobe, pues no había piedra en la zona (figura 2.44, p. 134). Destaca la belleza de su cerámica decorada con bellas figuras humanas y geométricas (figura 2.45).

Estas ciudades sobrevivieron casi mil años, pero fueron abandonadas alrededor del 1300 d. n. e. Aunque no conocemos con exactitud la causa de su desaparición, es probable que se debiera a cambios climáticos y ecológicos. Parece que en esos años se redujo la lluvia que caía en la región y eso hizo imposible seguir practicando la agricultura en una es-



Figura 2.45 Cerámica estilo mimbres de la cultura mogollón. Casas Grandes, Chihuahua.

cala tan grande que permitiera sostener a las poblaciones de las ciudades; también puede ser que los pueblos de la región hayan deteriorado el ambiente con la tala de bosques y la sobrexplotación de sus tierras de cultivo.

En todo caso, en la zona siguieron viviendo pueblos de agricultores aldeanos, como los indios pueblo, en Nuevo México, que conservaron algunas de las tradiciones de las antiguas ciudades.

1. Reúnete con uno o dos compañeros y escriban una síntesis en donde se responda estas preguntas.
  - a) ¿Qué aspectos culturales debemos valorar como una herencia histórica de los pueblos indígenas de Aridoamérica y Oasisamérica?
  - b) ¿Por qué es importante mantener y difundir las formas de vida y la historia de estos grupos?
2. En sesión grupal comparte tu texto con los otros equipos y retomen algunas respuestas para complementar su escrito.

### Piensa y sé crítico

¿Por qué los grupos que se desarrollaron en la región de mesoamericana fueron considerados una gran civilización? ¿Consideras que quedan algunos elementos en nuestra cultura actual son herencia de estos pueblos? ¿Cuáles?

### Conoce más

En el sitio Pueblos originarios de América, encontrarás información sobre las distintas culturas que habitaban Aridoamérica y Oasisamérica: <http://edutics.mx/wXP> (consulta: 15 de mayo de 2018).

Cierre

### Portafolio

Guarden el texto que se genere de la actividad para enriquecer el Taller de investigación.

# Los reinos indígenas al llegar los españoles

Identifica algunos reinos indígenas en vísperas de la Conquista. Reconoce la existencia de una relación entre la política, la guerra y la religión.

## L1 Los reinos del Posclásico

### Inicio

1. Responde la pregunta y después haz lo que se pide.
  - a) ¿Cuáles eran las diferencias culturales y tecnológicas entre los españoles y los mesoamericanos?
2. Lee este fragmento y contesta.

Y tenía unas casas hechas de piedras verdes preciosas, que se llaman *chalchihuites*, y otras casas hechas de plata y más otras casas hechas de concha colorada y blanca, y más otras casas hechas todas de tablas, y más otras casas hechas de turquesas, y más otras casas hechas de plumas ricas; [...] Y más dicen que [el rey Quetzalcóatl] era muy rico y que tenía todo cuanto era menester y necesario de comer y beber, y que el maíz (bajo su reinado) era abundantísimo, y las calabazas muy gordas, de una braza en redondo, y las mazorcas de maíz eran tan largas que se llevaban abrazadas [...].

Y más tenía el dicho Quetzalcóatl todas las riquezas del mundo, de oro y plata y piedras verdes, que se llaman *chalchihuites*, y otras cosas preciosas, y mucha abundancia de árboles de cacao de diversos colores [...]; y los dichos vasallos del dicho Quetzalcóatl estaban muy ricos y no les faltaba cosa ninguna, ni había hambre ni falta de maíz [...].

Fuente: Bernardino de Sahagún, *Historia general de las cosas de la Nueva España*, tomo I, México, Pedro Robredo, 1938, pp. 267-268. Versión electrónica: <http://gallica.bnf.fr/ark:/12148/bpt6k830428/> (consulta: 1 de mayo de 2018).

3. Haz en tu cuaderno la lista de los elementos mencionados en el texto: edificios, objetos de lujo y plantas alimenticias. Después responde:
  - a) ¿Te parece verosímil la descripción de Tollan? ¿Por qué?
  - b) ¿Qué nos dice esta descripción de las ideas y los valores de estos pueblos?
4. Comparte y compara tus respuestas con un compañero.

### La tradición tolteca

Aproximadamente a partir del año 1000 d. n. e., en varias regiones de Mesoamérica, se desarrollaron diversas ciudades que gobernaban sobre dominios cada vez más amplios y que han sido llamados *reinos* o *imperios*. Se les llama *reinos* porque estas entidades políticas eran dirigidas por gobernantes con tanto poder que se consideraban seres casi divinos, como los reyes europeos. También se les denomina *imperios* porque sometieron a otras ciudades y pueblos por medio de la guerra, para posteriormente cobrarles tributo.

### Desarrollo



Los distintos reinos del Posclásico (800-1519) imitaban el modelo de la ciudad y el imperio de Tollan, o Tula, una legendaria urbe de grandes riquezas y refinada cultura (figura 2.46). Según las historias de los pueblos mesoamericanos, esta ciudad fue regida por un gobernante muy sabio llamado *Quetzalcóatl*, quien estableció las costumbres y las leyes toltecas; además, los habitantes de Tollan eran grandes guerreros que conquistaron otros pueblos.

Otra característica compartida por los reinos de esa época era que solían gobernar a partir de un sistema en el que tres capitales se juntaban para conquistar a las demás ciudades y regir sobre éstas; por ello denominamos este sistema como Triple Alianza.

Muchos pueblos, que hablaban lenguas diferentes, adoptaron la tradición tolteca como ideología política. Aunque lo más probable es que los toltecas hablaran náhuatl, también hubo imperios, mayas, mixtecos y purépechas.

A lo largo de cinco siglos surgieron diversos reinos toltecas en distintas regiones de Mesoamérica (mapa 2.6, p. 138). En el Valle de Puebla, por ejemplo, la ciudad de Cholula fue muy poderosa desde el siglo x hasta el siglo xv. Por su parte, en el siglo xv los tlaxcaltecas fundaron un reino tolteca de cuatro capitales. Observa en la línea de tiempo 2.4 los reinos de tradición tolteca asentados en distintas regiones mesoamericanas.



Confección de cubierta de plumas para el Chimalli, Códice Florentino, 1577.

Figura 2.46 Entre los pueblos mesoamericanos, los toltecas (habitantes de Tollan) tenían fama de haber fundado los principales oficios como el trabajo de las plumas.

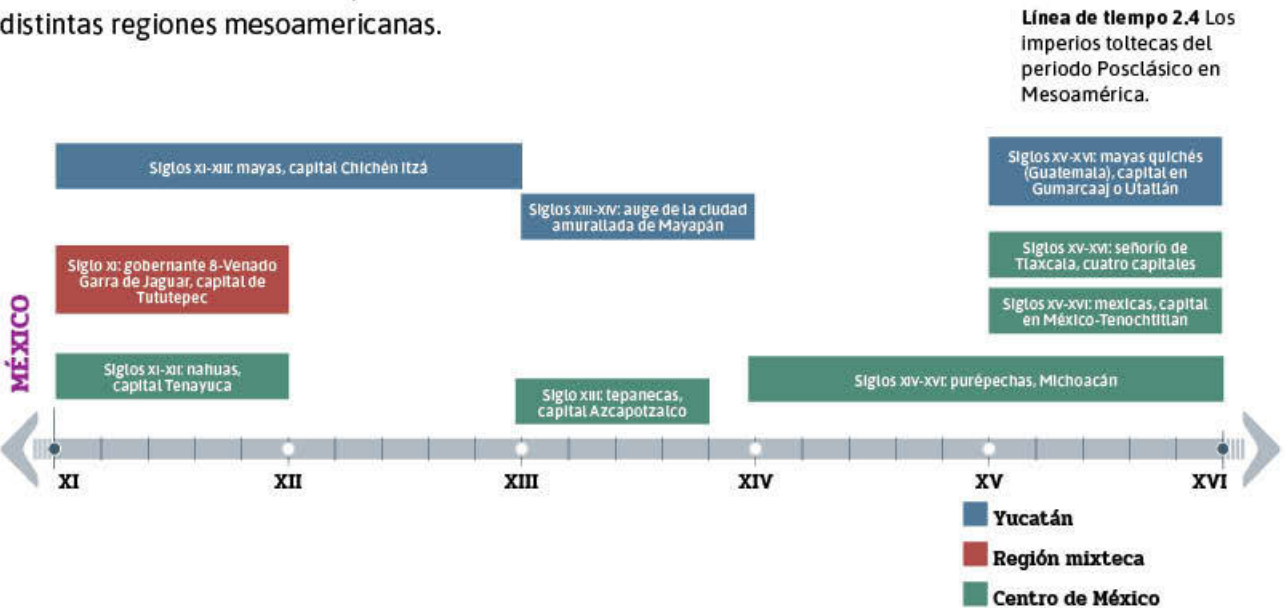

### Mapa 2.6 Los imperios toltecas de Mesoamérica en el siglo XVI



Fuente: Elaborado por los autores con base en María Sierra Moncayo y Reynaldo Sordo Cedeño, *Atlas histórico de México*, México, Instituto Tecnológico Autónomo de México, 2006.

### Los altépetl

Las ciudades fundadas por los pueblos toltecas se llamaban *altépetl* en náhuatl, que quiere decir "agua cerro" (figura 2.47); tal nombre refiere a que debían tener un manantial, un río o un lago de donde tomar el líquido para que sus habitantes pudieran vivir y sembrar maíz. Era necesario que las ciudades estuvieran cercadas y que, además,

hubiera una montaña, pues se creía que ahí vivían los dioses y los antepasados. Todos los *altépetl* eran regidos por un gobernante, coronado a partir de un ritual muy elaborado, ya que se consideraba descendiente directo de Quetzalcóatl. Al rey se le llamaba *tlatoani* en náhuatl, cuyo significado es "el que habla", porque podía comunicarse con los dioses, mandaba sobre su pueblo y sobre las demás comarcas.

Otro elemento que compartían estos reinos era la importancia que daban a la guerra, pues por medio de ésta conquistaban a otros pueblos y así cumplían sus deberes religiosos con los dioses.

### El tributo

Los imperios toltecas cobraban tributos a los pueblos sometidos y los obligaban a apoyarlos militarmente en sus guerras; los tributos eran la base de la riqueza de las capitales de estos reinos (esquema 2.9, p. 139).



Historia tolteca-chichimeca, Biblioteca Nacional de París.

**Figura 2.47** Imagen del altépetl de Cholula, pintada en la *Historia tolteca-chichimeca* en el siglo XVI.

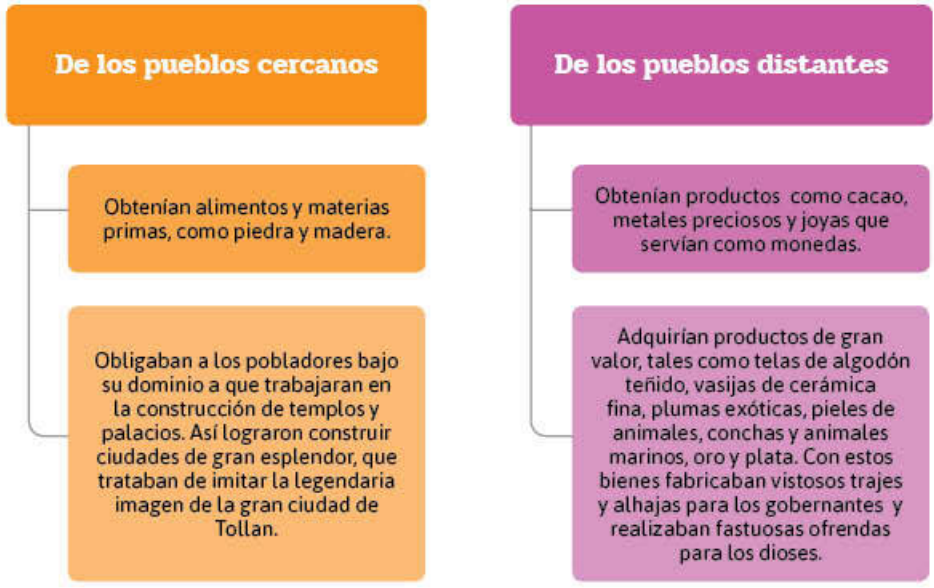

**Esquema 2.9** Tributos que los reinos toltecas recibían de los pueblos sometidos.

Otra manera de conseguir estos valiosos productos era por medio del comercio a larga distancia (figura 2.48). Los mexicas, por ejemplo, contaban con un grupo de comerciantes especializados —llamados *pochtecas*— que recorrían los caminos de Mesoamérica para obtener bienes tan preciosos como las plumas de quetzal o las conchas de caracol de la especie *spondylus*, entre otros artículos.

En las capitales toltecas, los gobernantes organizaban fastuosas ceremonias y banquetes en donde hacían espléndidos regalos a sus súbditos y aliados, demostrando su poderío y generosidad; al recibir estos regalos, quedaban en deuda y sentían una mayor obligación de obedecer y honrar a los reyes.

### El imperio mexica

El más extenso y poderoso imperio tolteca fue el de los mexicas. Las historias de este pueblo contaban que habían viajado durante muchos años desde una tierra muy lejana llamada Aztlán hasta el Valle de México, donde fundaron la ciudad México-Tenochtitlan en 1325, aproximadamente.

Unos años después, un grupo se separó y fundó la ciudad gemela México-Tlatelolco. Durante los primeros cien años de su historia, los mexicas fueron pobres y vivieron bajo el dominio del poderoso imperio de Azcapotzalco, al que pagaban tributo.

En 1427, Itzcóatl fue coronado como tlatoani de los mexicas (figura 2.49, p. 140). En alianza con Nezahualcóyotl, tlatoani de Texcoco, Itzcóatl organizó una rebelión contra Azcapotzalco y juntos lograron vencerla; posteriormente, se unieron a Tlacopan y fundaron una nueva Triple Alianza.

El nuevo Imperio mexica se expandió con rapidez conquistando a todos los pueblos del Valle de México y a los de las regiones vecinas. En menos de 100 años sus dominios abarcaron desde la región huasteca en el norte, hasta la región del



Bernardino de Sahagún, Códice Florentino Biblioteca Medicea Laurenziana, Florencia, Italia.

**Figura 2.48** La mayoría de los productos que se tributaban o que se comerciaban en Mesoamérica era transportado sobre la espalda de cargadores o *tamemes*, en náhuatl.

Diego Durán, Historia de los  
Indios de Nueva España e Islas de Tierra  
Firme, Biblioteca Nacional, Madrid.



**Figura 2.49** Retrato del tlatoani Itzcoatl vestido de guerrero tigre encabezando la conquista de Coyoacán.

Soconusco en Chiapas (mapa 2.6, p. 138). Sin embargo, hubo pueblos que nunca fueron conquistados por este imperio, al contrario, se resistieron a sus repetidos ataques; tal fue el caso de los tlaxcaltecas, que vivían en el Valle de Puebla, los yopis del estado de Guerrero y los purépechas, en el occidente, quienes hicieron crecer sus dominios y defendieron sus fronteras contra las ofensivas mexicas.

### Conoce más

En el sitio de la revista *Arqueología Mexicana*, encontrarás el artículo "Reino y reyes tarascos": (<http://edutics.mx/wX7> consulta: 2 de mayo de 2018).

También te recomendamos los capítulos "Los guerreros de Quetzalcóatl" y "Los señores del agua", en Pablo Escalante Gonzalbo et al., *Nueva historia mínima de México*, México, El Colegio de México, 2008. Puedes encontrar una versión electrónica en <http://edutics.mx/wXh> (consulta: 19 de septiembre de 2018).

### Analiza y compara

1. Reúnete con un compañero y analicen la línea de tiempo 2.3 (pp. 110-111) y el mapa 2.6 (p. 138).
2. Completen en su cuaderno un cuadro sobre los imperios toltecas en el siglo xvi como el siguiente.

Preguntas	Imperios		
	1.	2.	3.
¿Cuál era el más extenso?			
¿Cuáles eran sus capitales?			
¿Cuál o cuáles compartían fronteras con otros imperios?			
¿Con cuáles océanos o costas colindan?			
¿Cuántos siglos perduraron?			

3. Compartan su trabajo en una sesión grupal. A partir de los comentarios y opiniones, hagan las correcciones necesarias en su cuadro.
4. Para cerrar la sesión, mediante una breve reflexión de dos párrafos respondan.
  - a) ¿Consideran que el tributo y el comercio ayudaron a consolidar estos imperios? ¿Favoreció más a uno que a otro o hubo el mismo resultado para todos?

Hemos visto que la guerra era el fundamento de los imperios toltecas, incluido el mexica y el purépecha. Ahora estudiaremos cómo esta actividad militar se relacionaba con la religión y la política de estos pueblos.

### Los dioses y los hombres

Como otros pueblos mesoamericanos, los mexicas pensaban que el mundo y el Sol que los iluminaba habían sido creados en repetidas ocasiones y, al mismo tiempo, habían sido destruidos por terribles cataclismos, como lluvias de fuego, diluvios y huracanes. En cada una de estas catástrofes naturales también perecieron los seres humanos (figura 2.50, p. 141).

Asimismo, pensaban que el sol bajo el cual vivían había sido creado con grandes dificultades por lo que los dioses tuvieron que sacrificarse, arrojándose a una gigantesca fogata para poder darle vida. Gracias a esta ofrenda divina nació el Sol y con él una nueva humanidad fue creada (la actual).

Por esta razón los humanos tenían con los dioses una deuda que debían pagar para que su mundo continuara existiendo y no fuera abatido como los anteriores. Si ellos tuvieron que morir para que los seres humanos vivieran, éstos debían morir para alimentar a los dioses; el sacrificio humano fue la manera de retribuirles.

Ahora bien, el mundo sería destruido si los humanos no alimentaban a los dioses. Los mexicas decían que su sol moriría a causa de grandes terremotos, de ahí su nombre: *Nahui-Ollin*, “4 movimientos”, después bajarían del cielo y surgirían de la tierra las *tztzimize*, criaturas espantosas con alas de murciélago y cabeza descarnada que devorarían a todas las personas.



Códice Vaticano-Ríos, Graz, Akademischer Druck, 1979.

**Figura 2.50** El sol de viento, anterior al sol de movimiento, fue aniquilado por una tempestad de viento y los seres humanos fueron transformados en monos.

### El sacrificio, la guerra y la política

El sacrificio humano para alimentar a los dioses se vinculaba, a su vez, con la guerra, pues las principales víctimas eran los enemigos. En las batallas se tomaban prisioneros a los guerreros de los pueblos rivales y se les llevaba como cautivos a la capital, para que ahí fueran preparados para la muerte. Durante una temporada, vivían en casa de los guerreros que los habían vencido, donde eran tratados como si fueran miembros de sus familias; posteriormente, en los días de fiesta eran llevados al templo donde los sacerdotes les abrían el pecho para extraerles el corazón y la sangre, y con ellos alimentar a los dioses.

Muchos códices y obras de arte de los mexicas, y de otros pueblos, representan las ceremonias de sacrificio que se realizaban en los templos de todas las capitales toltecas (figura 2.51). Los arqueólogos han encontrado restos humanos que proporcionan evidencia clara de la práctica de estos rituales. Lo que no sabemos, con datos precisos, es el número de personas que fueron sacrificadas de esta manera; algunas de las historias escritas por los españoles después de la Conquista hablaban de decenas de miles de víctimas de estos sangrientos rituales,



Diego Durán, *Historia de los Indios de Nueva España e islas de Tierra Firme*, México, C.N.C.A., 1995 (Cien de México).

**Figura 2.51** Para alimentar a los dioses se realizaban sacrificios de guerreros enemigos.

Diego Durán, *Historia de los Indios de Nueva España e islas de Tierra Firme*, Biblioteca Nacional, Madrid.



**Figura 2.52** Camaxtle era el dios patrono de los tlaxcaltecas.

pero en realidad a sus autores les convenía exagerar el asunto para justificar su victoria. Es muy probable que las cifras fueran menores.

Una vez sacrificados, los cuerpos de los cautivos enemigos eran desmembrados y la familia del guerrero que los había tomado prisioneros comía sus piernas en un banquete solemne. De esta manera se apoderaban de la fuerza del enemigo y también purificaban al guerrero vencedor.

En la actualidad, la práctica de sacrificio humano nos puede parecer terrible y cruel; sin embargo, no hay que olvidar que para los mexicas y los demás pueblos de tradición tolteca era un deber religioso: ellos debían pagar la deuda que tenían con sus dioses y alimentarlos de esta manera para impedir que el mundo fuera destruido. En todo caso, como veremos en la siguiente lección, los españoles también creían que se justificaba matar a otros seres humanos en nombre de su religión.

Otro aspecto importante de la religión de los pueblos toltecas, vinculada con la guerra y la política, era la creencia de que cada pueblo tenía un dios patrono, es decir, una deidad que lo protegía, lo guiaba y le daba su fuerza militar. Los mexicas, por ejemplo, seguían al dios Huitzilopochtli, “el colibrí de la izquierda”. Contaban que alguna vez había sido una persona, un valiente dirigente, que al morir se había transformado en dios. A su vez, los purépechas eran protegidos por Curriacueri, los tlaxcaltecas por Camaxtle (figura 2.52) y los mayas quichés por Tohil.

Las batallas entre los pueblos eran consideradas enfrentamientos entre sus dioses patronos y la victoria de un bando se atribuía tanto a la fuerza de estas deidades, como a la valentía de sus hombres. Por eso los mexicas consideraban que su poderío se debía a la potencia de Huitzilopochtli, lo mismo que los purépechas o los tlaxcaltecas agradecían sus victorias a sus respectivos dioses.

Para que una batalla reflejara en verdad la fuerza de los dioses patronos y fuera considerada justa, los contrincantes debían seguir reglas muy claras. En primer lugar, estaba prohibido atacar por sorpresa o hacer daños a la población civil, es decir, a quienes no eran soldados. El atacante debía enviar embajadores con regalos, incluso con armas, para retar a sus enemigos y citarlos en el campo de batalla; éstos tenían la opción de rendirse sin combatir y así evitar la guerra, comenzando a pagar tributo de inmediato. Si no aceptaban, el día convenido los dos ejércitos se encontraban y medían sus fuerzas y las de sus dioses.

Los dioses patronos de cada pueblo vivían en el templo levantado en el centro de su ciudad, que se llamaba el corazón del altépetl. Cuando los mexicas, los purépechas u otro enemigo conquistaban una ciudad, quemaban ese templo y tomaban como prisionero a su dios patrono, que viviría en lo sucesivo en la capital del imperio.

Codex Xitlaochitl: Bibliothèque nationale, Paris (Ms. Mex. 55-710), Graz, Akademische Druck, 1976.



**Figura 2.53** Retrato de Nezahualcóyotl, tlatoani de Texcoco, ataviado como guerrero.

Pero la guerra no sólo era una cuestión religiosa, estaba estrechamente vinculada con la política; por ello, la figura del rey o tlatoani representaba esa relación (figura 2.53, p. 142). Al momento de su coronación, los reyes toltecas sufrían una muerte simbólica, de modo que dejaban de ser las personas que eran y se transformaban en seres casi divinos, capaces de comunicarse con los dioses y de encarnar la fuerza de su pueblo. Por esta razón estaba prohibido que el resto de los seres humanos los vieran a los ojos.

El tlatoani se vestía con las ropas más lujosas, fabricadas con telas y plumas venidas de todos los rincones de su imperio; además, participaba en las principales ceremonias religiosas, pues tenía la obligación de mantener buenas relaciones con el dios patrono y las otras divinidades. Si las cosas fallaban y sucedían sequías o epidemias, la gente los culpaba porque no habían cumplido con su deber de gobernantes.

El rey debía encabezar sus ejércitos en la guerra y su victoria se atribuía a su valentía y capacidad militar; un tlatoani, que no fuera bueno en el combate o que resultara cobarde, no podía ni debía gobernar.

La autoridad de los gobernantes era inmensa, eran jueces y podían castigar con la muerte a quienes se les opusieran (figura 2.54). Su riqueza era muy grande y tenían muchas mujeres e hijos. En sus cortes se comían los platillos más deliciosos, con pescados traídos del mar y carne de animales exóticos; se cuenta que el tlatoani mexica no comía más de una vez en el mismo plato, pues cada día usaba una vajilla nueva. A cambio tenían la responsabilidad de proteger a su pueblo y conservar el poderío de su altépetl, además de satisfacer la deuda con los dioses y así mantener vivo el mundo y evitar su destrucción.



Figura 2.54 El Mapa Quinatzin, hecho en Texcoco, representaba la manera en que el tlatoani impartía justicia.

Códice Quinatzin (c.1543-48), Fondo Mexicano de la Biblioteca Nacional de Francia.

1. Elabora en tu cuaderno un mapa conceptual de los vínculos entre guerra, religión y política en los reinos toltecas.
  - a) Señala por medio de flechas de qué forma la religión influía en la guerra y la manera en que esta actividad servía para cumplir los deberes religiosos de los seres humanos.
  - b) Une con flechas la relación de los reyes toltecas con la religión y la política, y sus obligaciones en el gobierno.
  - c) Acompaña tu esquema con una explicación de cómo afectaban estas actividades a la economía y a la sociedad.
2. Compara tu mapa con el de un compañero que haya elaborado una propuesta distinta a la tuya. Intercambien puntos de vista sobre por qué cada uno lo hizo de esa manera.

Cierre

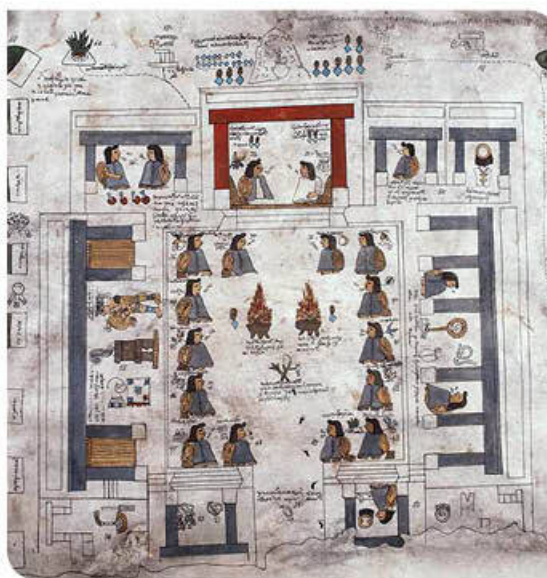
## Las diferencias culturales entre indígenas y españoles

Reflexiona sobre las diferencias culturales entre españoles e indígenas en la época de la Conquista.

### Inicio

- Organicen una lluvia de ideas, con ayuda del profesor, para comparar los rasgos culturales y las tradiciones europeas (españolas, en particular) con las de los pueblos indígenas de Mesoamérica y Aridoamérica.

Incluyan estos aspectos:

- Tecnología
- Cultura
- Religión
- Política

- Elaboren en su cuaderno una tabla de doble entrada con estos elementos. Dejen espacio para enriquecerlo o corregirlo con lo que aprendan en esta lección.

Indígenas	Españoles
<input type="text"/>	<input type="text"/>
<input type="text"/>	<input type="text"/>
<input type="text"/>	<input type="text"/>
<input type="text"/>	<input type="text"/>

### Desarrollo

En las secuencias y lecciones anteriores de este libro hemos aprendido acerca de las culturas y las formas de vivir y pensar de los pueblos indígenas de Mesoamérica y Aridoamérica. En ésta estudiaremos la cultura de los españoles que llegaron al territorio que hoy es México a principios del siglo XVI y que conquistaron a estos pueblos. Esta cultura formaba parte de un mundo muy amplio: en

primer lugar, la de España y de toda Europa, pero también la de todos los pueblos del Viejo Mundo; es decir, de África, de Medio Oriente y de Asia, con los que los europeos habían estado en constante contacto durante miles de años (figura 2.55). Los conquistadores españoles trajeron consigo las ideas, tecnologías, animales y tradiciones de ese inmenso mundo.

Por eso es muy importante reflexionar sobre las diferencias culturales entre los españoles y los indígenas. Mientras describimos la cultura española y más ampliamente la cultura europea y del Viejo Mundo, ten presente

Nova totius Terrarum Orbis geographica ac hydrographica tabula, 1630, Biblioteca Estatal de Nueva Gales del Sur.



**Figura 2.55** La distancia entre el Viejo Mundo y el Nuevo Mundo se aprecia en este mapamundi del siglo XVI.



lo que has aprendido sobre las culturas indígenas. Así encontrarás similitudes y diferencias entre unas y otras, y comprenderás mejor la compleja interacción entre estos grupos de seres humanos.

### La tecnología

La cultura española y europea del siglo xvi utilizaba una gran cantidad de tecnologías que no existían en América. Esto se debía, fundamentalmente, a que durante milenios Europa había estado en contacto con otras civilizaciones de Asia y África, como China, India, las culturas musulmana y africana, y había aprendido mucho de éstas. Las civilizaciones del Viejo Mundo, en su conjunto, acumularon una cantidad de tecnologías mucho mayor que las culturas de América.

Para empezar, desde hacía varios milenios, habían domesticado numerosos animales que eran muy útiles para los seres humanos: caballos, burros, vacas, toros, ovejas, cabras, puercos y gallinas, así como los camellos. Éstos proporcionaban alimentos y vestido, pero también servían para el transporte y la carga. La domesticación del caballo y el burro hizo posible desarrollar vehículos con ruedas que recorrían grandes distancias. En Mesoamérica, aunque la rueda se usaba en juguetes, no tuvo sentido usarla para carros porque no había bestias que los jalaran.

Otra tecnología desarrollada en el Viejo Mundo fue el manejo de metales como cobre, bronce, hierro y acero. Con ellos se fabricaban herramientas resistentes y armas cada vez más letales. En cambio, en Mesoamérica sólo se trabajaba con oro, plata y cobre para elaborar diversos objetos, pero no armas; la inmensa mayoría de las herramientas y las armas mesoamericanas era de piedra, por lo tanto menos duraderas.

En el Viejo Mundo también hubo un crecimiento significativo de las ciencias. Tanto los griegos y los romanos en el Mediterráneo, como los chinos en Asia, los musulmanes en Medio Oriente y los propios europeos cultivaron las matemáticas, la astronomía, la física, la química y otras disciplinas. Los conocimientos generados en cada uno de estos centros circulaban por diversas regiones y los sabios de cada país aprendían de los demás. Por ejemplo, el uso del cero en la numeración fue inventado en la India, después fue copiado por los árabes y al final fue tomado por los europeos. En América, sólo los mayas desarrollaron este número. Los árabes, por su parte, cultivaron la química e inventaron el azúcar refinada y el alcohol, dos de los principales productos que fueron intercambiados entre el Viejo y el Nuevo Mundo.

El desarrollo del comercio en el Viejo Mundo fomentó la práctica de la navegación. Avances europeos, asiáticos y africanos permitieron la elaboración de barcos cada vez más grandes y versátiles que utilizaban remos y velas para impulsarse (figura 2.56). En América se impulsó también la navegación con velas, pero en menor escala.



**Figura 2.56** Réplica de la carabela Santa María en la que Colón llegó a América, un producto de la tecnología de Asia, África y Europa.

Réplica de la carabela Santa María.

Códice Florentino (1577), Fray Bernardino de Sahagún,  
Biblioteca Medicea Laurenziana, Florencia, Italia.



Arcabucero español, grabado (1851), colección particular.



**Figura 2.57** Arriba: Macahuitl, arma mexicana similar a una espada. Fuente: ilustración Códice Florentino. Abajo: Arcabucero español.

Imprenta europea (siglo xv), miniatura de Recueil des Chants Royaux, Francia.



**Figura 2.58** Una imprenta europea del siglo xv.

En el siglo XIII, los chinos inventaron la brújula y los árabes los sextantes y otros instrumentos para observar y comparar la posición de las estrellas. Con estas tecnologías, españoles y portugueses lograron navegar por el océano Atlántico para llegar a América.

Las constantes guerras entre los países europeos, así como entre musulmanes, mongoles y muchos otros pueblos del Viejo Mundo, llevaron a un desarrollo de las tecnologías militares. El uso de los caballos para mover con rapidez a los ejércitos y la invención de armas cada vez más letales fue la clave para el triunfo de una sucesión de imperios en Asia, Europa y África a lo largo de miles de años.

Primero los africanos inventaron el acero, una aleación de hierro y carbón que permitía fabricar espadas y armas más filosas y resistentes que las elaboradas con hierro. En el siglo xv, los europeos utilizaron la pólvora, un invento chino, para crear una nueva tecnología militar: las armas de fuego. Tanto en forma de arcabuces, pequeños fusiles cargados por un hombre, como en grandes cañones, estas armas podían arrojar proyectiles a grandes distancias y causar graves daños al enemigo. En contraste, en Mesoamérica casi todas las armas eran de piedra, salvo algunas hachas y proyectiles de cobre, y tenían menos capacidad destructiva (figura 2.57).

Sin embargo, los conquistadores que llegaron a México traían pocas armas de fuego y éstas no eran tan efectivas como a veces pensamos. Los arcabuces podían disparar una sola vez y volverlos a cargar era lento y laborioso, lo que hacía que sólo sirvieran para un ataque inicial; por su parte, los cañones eran más poderosos, pero la pólvora era escasa y difícil de fabricar.

En general, si bien la tecnología militar del Viejo Mundo y de Europa era más letal y destructiva que la de América, esta fuerza mayor no jugó un papel tan importante durante la conquista.

### La cultura

Hemos visto que en Mesoamérica se desarrollaron diversos sistemas de escritura y se elaboraron libros que combinaban la palabra escrita con la imagen. En el Viejo Mundo, China, India y Medio Oriente también se inventaron formas de escribir que se fomentaron a lo largo de milenios y que llevaron a la realización de libros.

En el siglo x en China se inventó una nueva tecnología: la imprenta de tipos móviles, que permitía utilizar las mismas letras muchas veces para imprimir frases y páginas distintas. Ésta fue desarrollada en el siglo xv y de manera independiente en

Europa, donde se inventó la imprenta moderna (figura 2.58, p. 146). En poco tiempo, los libros impresos se convirtieron en una forma rápida y eficiente de difundir las ideas y los conocimientos.

### España y Europa en el Viejo Mundo

Entre los siglos xv y xvi, los reinos católicos de Europa no eran los más ricos ni los más poderosos del Viejo Mundo. Desde hacía dos siglos los otomanos, un pueblo musulmán, habían fundado un poderoso imperio que dominaba buena parte de Europa, África y Asia; sus ciudades prosperaban gracias al comercio con las otras regiones y en éstas vivían sabios, científicos y artistas que eran imitados por los europeos. China y la India, en Asia, eran también riquísimos imperios en los que se fabricaban muchos productos codiciados por los europeos.

Era tan fuerte el interés de éstos por acceder a las riquezas de Asia que organizaron expediciones marítimas para llegar a sus costas. Portugal intentó rodear África para lograr ese objetivo, mientras que España intentó encontrar mejores y nuevas rutas. Fue así como se encontraron con América, un continente desconocido por completo (mapa 2.7).

**Conoce más**

Te recomendamos el libro de Grassa Toro y Pep Carrió (ilustrador), *Conquistadores en el Nuevo Mundo*, Medellín, Tragaluz Editores, 2013. También puedes ver el video "Aventureros", en <http://edutics.mx/wXs> (consulta: 11 de mayo de 2018).

**Mapa 2.7 Rutas de exploración portuguesa y españolas en los siglos xv y xvi**

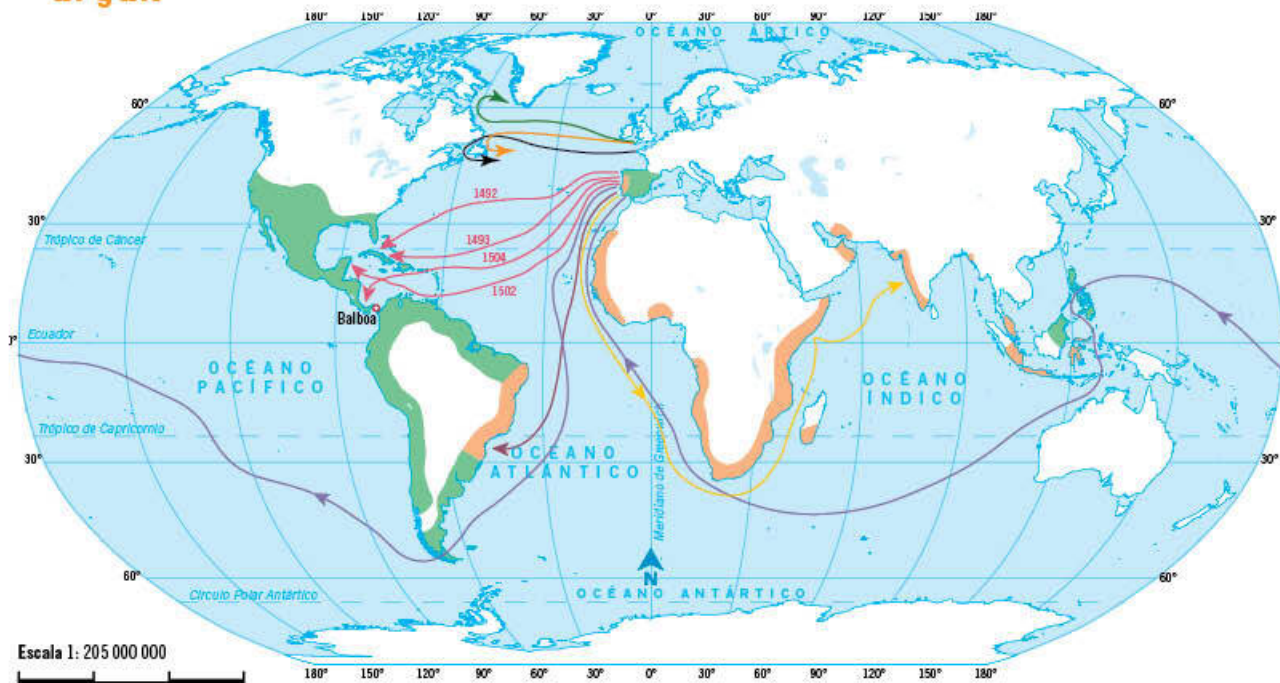

Escala 1: 205 000 000  
 0 2 050 4 100 6 150 km

Proyección Robinson

Fuente: [https://upload.wikimedia.org/wikipedia/commons/2/29/Exploraciones\\_español.png](https://upload.wikimedia.org/wikipedia/commons/2/29/Exploraciones_español.png)

**Simbología**

- España y sus posesiones
- Portugal y sus posesiones
- Colón
- G. Caboto
- S. Caboto
- Cartier
- Cabral
- De Gama
- Magallanes
- Balboa

**Reflexiona**

1. Revisa la tabla que elaboraron al principio de esta lección.
2. Enríquela con lo que has aprendido hasta ahora. Marca con un color diferente las ideas y los conocimientos nuevos.

## La relación entre guerra, religión y política

En las sociedades europeas y americanas el poder y la religión estaban imbricados. Los reyes católicos de España, al igual que los gobernantes toltecas, justificaban su poder con base en su religión. Para ser súbdito de los reyes españoles había que ser católico, y las personas que practicaban otras religiones eran perseguidas y ejecutadas o eran obligadas a dejar el país.

Desde el siglo VIII, los habitantes de los reinos católicos del norte de España habían hecho la guerra contra los habitantes musulmanes que vivían en las regiones meridionales de la península ibérica. En este largo conflicto se creó una vinculación muy estrecha entre la guerra y la religión.

Los católicos consideraban que se trataba de una guerra santa porque estaban convencidos de que tanto su religión como su dios, eran únicos y verdaderos. Todas las otras religiones, como la musulmana y la judía, eran un engaño del demonio. Por ello, había que combatirlos y, de ser posible, eliminarlos para que sus creyentes se convirtieran al catolicismo, pues sólo así podrían salvar sus almas e ir al cielo después de la muerte.

De esta manera, la guerra santa contra los musulmanes adquirió una inspiración religiosa. A su vez, sus combatientes merecían riquezas, honra y salvación (esquema 2.10).

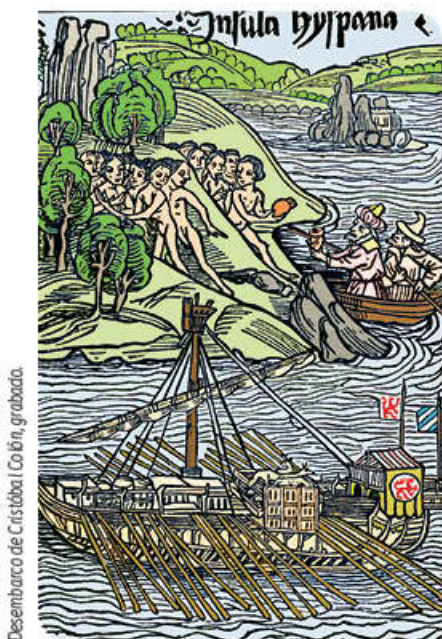

Desembarco de Cristóbal Colón, grabado.

**Figura 2.59** Desembarco de Cristóbal Colón en la isla de Guanahani, según un grabado de la época.

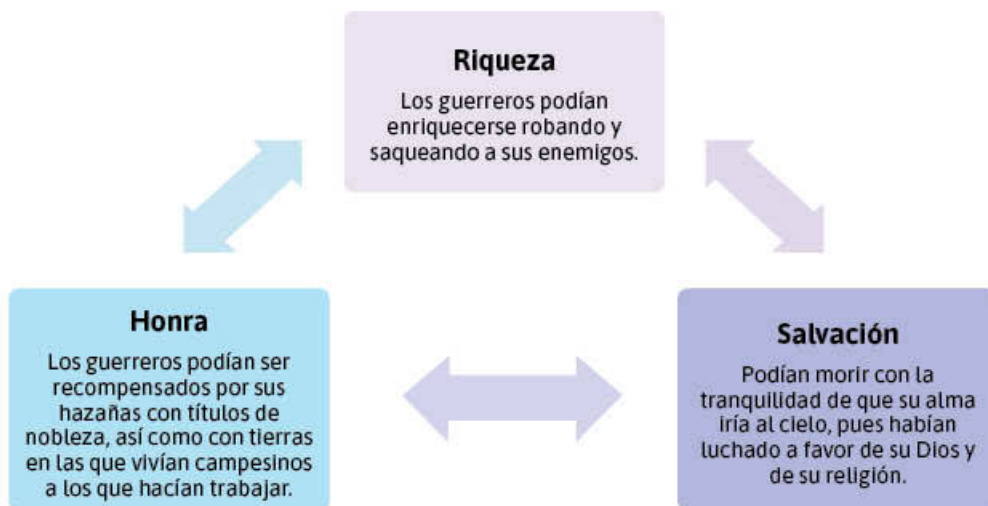

**Esquema 2.10** Principales razones para participar en las guerras santas.

En 1492, los reyes católicos de España conquistaron el último reino musulmán de ese país, por lo que tal guerra santa pareció llegar a su fin; sin embargo, ese mismo año, como sabes, el navegante italiano Cristóbal Colón llegó a las islas del Caribe encabezando una expedición financiada por los reyes españoles (figura 2.59). Por ello, los guerreros católicos voltearon sus miras hacia el nuevo continente en busca de prolongar la guerra contra los infieles, que serían los pobladores de la región, y obtener las recompensas que tanto ansiaban, riquezas, honra y salvación.

**Analiza y reflexiona**

Estas dos imágenes representan la relación entre religión, política y guerra en España y en Mesoamérica.

La figura 2.61 muestra al santo Santiago Matamoros, es decir, el que mataba moros o musulmanes, el patrono que protegía a los guerreros españoles que participaban en la guerra santa contra los infieles.

En la figura 2.60 está representado el dios mexica Huitzilopochtli, en el momento en que conquista a un enemigo de su pueblo.



Huitzilopochtli ca. 1585, Juan de Tovar, tinta y acuarela en papel, 21 x 15 cm, Biblioteca John Carter Brown



Arónimo. Santiago Matamoros, (siglo xv), pintura. Capilla Real del Alcázar, Castilla y León, Segovia, España.

Figura 2.60 Huitzilopochtli conquistador.

Figura 2.61 Santiago Matamoros.

1. Describe en tu cuaderno cada una de las figuras: la ropa de los dioses, las armas y tecnologías que utilizan, así como el momento que se retrata.
2. Compáralas y responde.
  - a) ¿Qué similitudes hay entre ambas formas de presentar la guerra y la religión?
  - b) ¿Cuáles son las diferencias entre el contenido de las imágenes?
  - c) ¿Cuál imagen te parece más violenta? Argumenta tu respuesta.
3. Compara tus respuestas con las de un compañero que tenga opiniones distintas sobre las figuras. Menciona tus argumentos y escucha con atención los suyos.
4. Realiza las correcciones que consideres pertinentes en tu trabajo.

**Los europeos llegan a América**

A partir de 1492, los españoles y luego los portugueses comenzaron a colonizar y conquistar las tierras del continente americano. En primer lugar, lo hicieron por razones religiosas, pues el papa católico les encargó convertir a la religión a los habitantes de esa región; lo hicieron también porque querían tener acceso a las riquezas de este continente.

A lo largo de los siguientes 30 años, estos dos países (y pronto otros reinos europeos) exploraron la mayor parte de América y comenzaron a establecerse en

las islas del Caribe y en las costas de América del Sur. En 1511 los españoles conquistaron la isla de Cuba y desde ahí comenzaron a explorar las costas de México.

Entre 1517 y 1519 se organizaron tres expediciones a esta región, a cargo de los exploradores: Francisco Hernández de Córdoba, Juan de Grijalva y Hernán Cortés (mapa 2.8). Este último llegó a Veracruz en abril de 1519 y conquistó a los mexicas en dos años, como veremos en la próxima lección.

### Mapa 2.8 Exploraciones y expediciones españolas en el Caribe y el Golfo de México

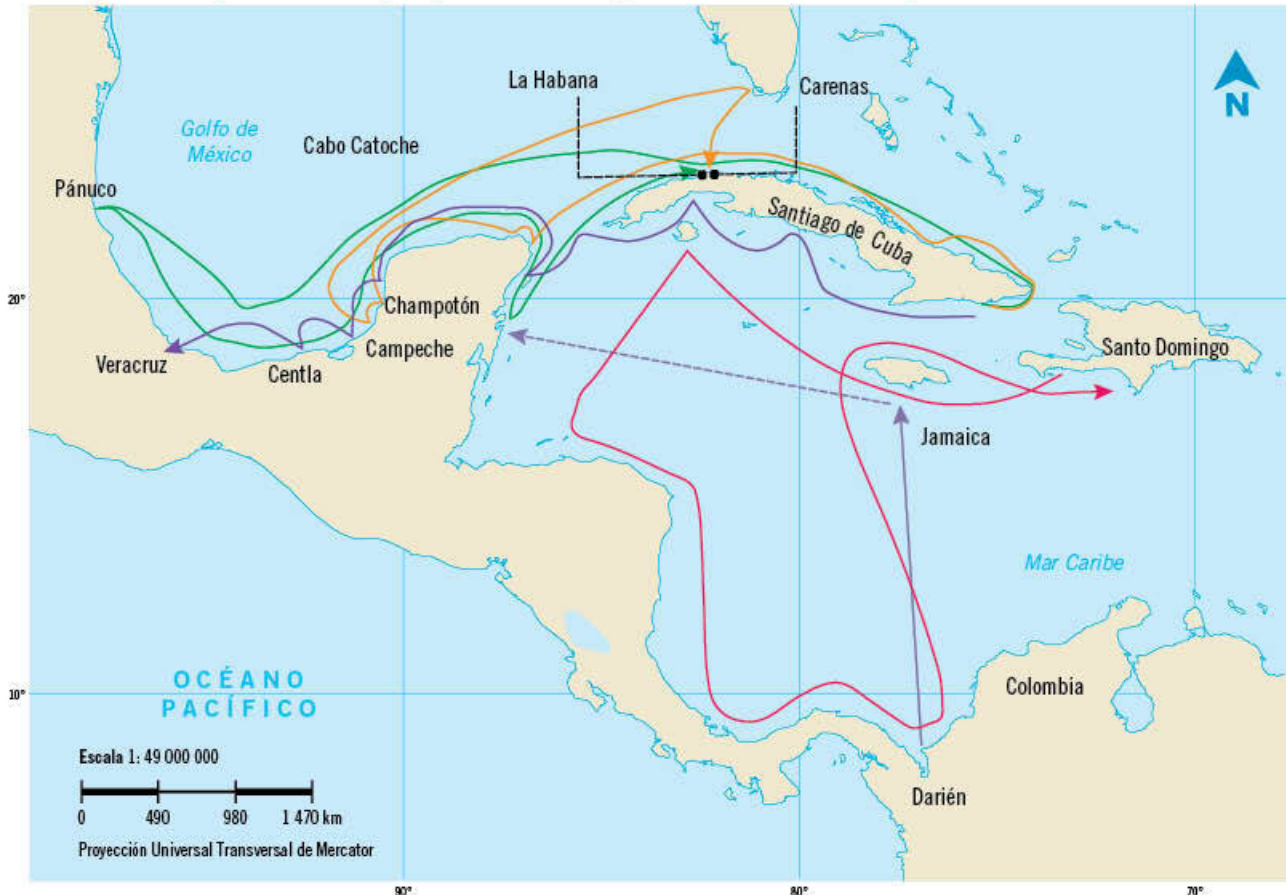

Fuente: Las rutas de exploración y conquista de Mesoamérica 1519 - 1542. *Portal académico del cch*. Recuperado de [https://portalacademico.cch.unam.mx/atlas/conquista#prettyPhoto\[flash\]/3/](https://portalacademico.cch.unam.mx/atlas/conquista#prettyPhoto[flash]/3/) (consulta 19 de septiembre de 2018).

#### Símbología

- Cuarto viaje de Cistóbal Colón
- Jerónimo de Aguilar y Gonzalo Guerrero: 1511
- Francisco Hernández de Córdoba: 1517
- Juan de Grijalva: 1518
- Hernán Cortés: 1518-1519

Los primeros españoles que llegaron a América, y luego al territorio que actualmente es México, pertenecían a sectores muy restringidos de la sociedad. En esa época, el gobierno español controlaba de manera muy estricta quiénes podían viajar a sus nuevos dominios americanos; casi todos los que recibieron permiso para atravesar el océano y establecerse en América eran varones; también se impidió que vinieran personas que practicaran la religión islámica y judía, por lo que casi todos eran católicos. Aunque también arribaron sacerdotes y burócratas de alto nivel para administrar la región, fueron una minoría; la mayoría de los pobladores eran personas pobres dedicadas a la guerra, quienes habían venido a América para conseguir riquezas, honra y salvación por medio de la guerra santa (esquema 2.10, p. 148).

Sin embargo, las primeras tierras conquistadas en América —incluso la isla de Cuba— no proporcionaron las recompensas que buscaban y que creían

merecer. Por ello, cuando las expediciones averiguaron que en el territorio que hoy es México había grandes ciudades y ricos palacios, muchos españoles que vivían en Cuba pensaron que sí podrían obtener las riquezas, la honra y la salvación que tanto ansiaban. Sólo tenían que conquistar a los pueblos de la región e imponerles su poder en nombre de la religión católica.

Tras la conquista de lo que hoy es Cuba (figura 2.62), en 1513, los españoles organizaron expediciones hacia el continente americano en busca de esclavos para llevar a trabajar a la isla (pues ya



Ejecución de Hatuey, Grabado.

**Figura 2.62** Después de la conquista de Cuba, los españoles ejecutaron a Hatuey, gobernante de los indios de la isla.

habían matado a la mayor parte de su población), así como de oro y plata y de un pasaje al océano Pacífico. La primera expedición fue encabezada por Francisco Hernández de Córdoba, la cual llegó en 1517 a la península de Yucatán, donde encontró que los mayas tenían grandes ciudades y riquezas, pero también fieros guerreros que mataron a más de 20 españoles y forzaron al resto a regresar a Cuba.

En 1518 partió otra expedición, encabezada por Juan de Grijalva. Ésta logró rodear todo lo que hoy es la península de Yucatán y legó a la actual Veracruz, donde obtuvo noticias de las riquezas y el poderío de los mexicas que vivían tierra adentro.

La tercera expedición partió de Cuba en 1519 encabezada por Hernán Cortés. Su objetivo original era explorar la costa y conseguir la mayor cantidad posible de oro y esclavos; sin embargo, como veremos en la siguiente lección, Hernán Cortés terminó por derrotar y conquistar a los mexicas.

Sin embargo, no hay que olvidar que el pequeño grupo de hombres provenientes de España que llegaron a México en 1519, no era para nada representativo de la riqueza y la pluralidad del mundo europeo y español de su época. Para empezar, no incluían casi a ninguna mujer, ni a personas con religiones diferentes a la católica, y tampoco practicaban oficios o artes más allá de la milicia; la mayoría no sabía leer ni escribir.

1. Recupera la tabla que hicieron en la página 144 donde analizaron las diferencias culturales entre españoles e indígenas, así como la descripción y comparación que hiciste de Santiago Matamoros y Huizilopochtli de la página 149.
2. Escribe una reflexión sobre las diferencias y las similitudes culturales entre los españoles y los pueblos indígenas en el momento de la Conquista y explica cómo influyeron éstas en el resultado de la guerra.

### Cierre

#### Portafolio

P

Retoma tu reflexión como una guía al momento de escribir las conclusiones de Taller de Investigación.

## Inicio

1. Organicen una lluvia de ideas sobre las principales causas de la conquista española de México. Retomen los cuadros que hicieron en la lección anterior.
2. Tomen en cuenta los siguientes factores:
  - a) Tecnología
  - b) Organización militar
  - c) Política
  - d) Religión
  - e) Cultura
3. Anoten en su cuaderno las principales conclusiones.

## Desarrollo

### La Malinche y las alianzas de los españoles con los pueblos indígenas

En abril de 1519, llegó a las costas del actual Veracruz la expedición de conquistadores españoles encabezada por Hernán Cortés (figura 2.63). Estaba integrada por aproximadamente 530 soldados, 15 caballos, 12 arcabuces y 14 cañones. Dos



Códice Florentino, Biblioteca Medicea Laurenziana, Florencia, Italia.

**Figura 2.63** El arribo de los españoles a Veracruz, representado por los pintores mexicas de la *Historia general de las cosas de la Nueva España*.



Lienzo de Tlaxcala, Secretaría de Cultura-INAH.

**Figura 2.64** En el Lienzo de Tlaxcala, pintado por los principales aliados de los españoles, se resalta el papel central de Marina o Malinche en la conquista.

años después logró vencer a los mexicas, el imperio más poderoso de Mesoamérica; la victoria de unos pocos españoles se debió, sobre todo, a las alianzas que tejieron con los enemigos de los mexicas, quienes los ayudaron a vencerlos y después a conquistar muchas otras regiones de lo que se convertiría en Nueva España.

Cuando Cortés y sus hombres pisaron las costas de una tierra amplia y desconocida, nada les auguraba el triunfo que alcanzarían poco después. Venían huyendo de Cuba, pues el capitán había desobedecido las órdenes de Diego Velázquez, gobernador de la isla, quien había prohibido la conquista de tierras y sólo autorizaba el comercio con los nativos, así como tomar algunos prisioneros como esclavos; sin embargo, Cortés quería hacerse señor del nuevo territorio, así que traicionó al gobernador. A partir de entonces, no tuvo más remedio que conquistar la nueva tierra y conseguir las mayores riquezas para obtener el perdón del rey por su rebeldía; de lo contrario, terminaría ahorcado por traidor. Por ello, primero fundó la ciudad de Veracruz y envió una embajada a España para justificar sus acciones.

Hernán Cortés tuvo la inmensa suerte de contar con la ayuda de una mujer indígena, a la que llamó Marina, y a la que los indígenas conocieron como Malintzin o Malinche (figura 2.64). Era una hermosa esclava que le regaló un rey de la costa del Golfo de México, de niña había sido princesa y sabía hablar maya y náhuatl. A Cortés lo acompañaba un español que sabía maya, así que éste se comu-



nicaba en esa lengua con Malinche, para luego traducirle a Cortés. Muy pronto Malinche también aprendió español y así fue su traductora. Ella lo ayudó a comunicarse y negociar con los diferentes pueblos indígenas que encontró; además, se convirtió en su asesora y le explicó cómo funcionaba la política de los imperios toltecas. Sin ella, para Cortés hubiera resultado mucho más difícil conquistar México-Tenochtitlan.

Otra ventaja que tuvo Cortés es que descubrió que en esta tierra vivían diferentes pueblos, con tradiciones y lenguas diversas. Pero, sobre todo, identificó que había rivalidades y enemistades entre ellos; ésta fue su gran oportunidad: jugó a hacer política como la hacían los reyes y grandes nobles de Europa —quienes se aliaban con los enemigos de sus enemigos para vencerlos—. Hernán Cortés comprendió que debía conseguir aliados indígenas para enfrentar a los mexicas. La primera alianza que estableció fue con los totonacas de Veracruz, que habían sido conquistados por los mexicas unas décadas atrás y estaban descontentos con este dominio y los tributos que tenían que pagarles.

Asesorados por sus nuevos aliados, los españoles se dirigieron al territorio de los poderosos tlaxcaltecas, que habían resistido por más de medio siglo los ataques mexicas. Este pueblo, orgulloso de su independencia, primero decidió atacar a los recién llegados para medir su fuerza militar. La guerra duró varios días y los españoles estuvieron a punto de ser vencidos. Desesperado, Cortés ordenó ejecutar un ataque nocturno a traición contra la población civil de una de las ciudades de Tlaxcala; algo así nunca se hacía en las guerras mesoamericanas, por ello los gobernantes de ese reino decidieron que los invasores eran demasiado poderosos y peligrosos y que les convenía hacer la paz con ellos. En octubre de 1519 se consumó la alianza entre Tlaxcala y los españoles, la más importante de todas las que sostuvieron los recién llegados (figura 2.65).

### El dilema de los mexicas

Ante a la llegada de los españoles y las alianzas que comenzaron a tejer con tanta rapidez, los mexicas se enfrentaron a un dilema difícil de resolver. Antes de determinar cómo encarar a los recién llegados, debían saber quiénes eran y cuáles eran sus intenciones; si se trataba de dioses, debían ser alimentados y pacificados con ofrendas para que no los destruyeran. Esta posibilidad, sin embargo, se descartó muy pronto, pues los embajadores del tlatoani Moctezuma vieron que los españoles eran humanos; no obstante, aún quedaba por determinar qué tan poderosos eran. Moctezuma (figura 2.66) pensaba que si su fuerza militar era mayor que la mexica, sería mejor evitar una guerra que terminaría en la derrota y la destrucción de su pueblo y pactar; para mantener la paz. Por el contrario, otros dirigentes y militares mexicas



Lienzo de Tlaxcala, Secretaría de Cultura-INAH.

**Figura 2.65** La alianza con Tlaxcala, representada en el Lienzo de Tlaxcala, fue fundamental para la conquista de México-Tenochtitlan.



Moctezuma II (ca. 1466-1520), Palazzo Pitti, Museo Degli Argenti, Florencia, Italia.

**Figura 2.66** El tlatoani mexica Moctezuma II tuvo el difícil dilema de decidir cómo enfrentar a los españoles y a los tlaxcaltecas.

creían que era mejor confrontar a los invasores en el campo de batalla y vencerlos de una vez por todas.

Durante el primer año de la expedición española, los dirigentes de México-Tenochtitlan no lograron ponerse de acuerdo sobre cómo enfrentar a los recién llegados. A veces, siguiendo la estrategia de Moctezuma, les mandaban embajadas con lujosos regalos para apaciguar sus ambiciones; pero esto sólo incrementó la codicia de los españoles. Otras veces, según los consejos de los militares, los **amagaban** con ataques.

Hernán Cortés supo aprovechar esta indecisión para **cimentar** sus alianzas con los pueblos indígenas y para avanzar hasta México-Tenochtitlan, a donde llegó en noviembre de 1519 y permaneció en paz hasta junio de 1520.

### Negociaciones y matanzas

Conforme se internaron en Mesoamérica, los españoles se fueron maravillando por el tamaño y la riqueza de la tierra, que era mucho mayor de lo que habían imaginado jamás. Había montañas altas con nieve y tierras frías, que hicieron pensar a Cortés que el territorio era muy parecido a su país de origen, por lo que decidió bautizarlo como Nueva España. Con este nombre también indicaba su intención de conquistarla a nombre del rey de España y convertirla en un nuevo dominio suyo. Sin embargo, muchos de sus hombres tenían temor de entrar a las ciudades de la región, pues estarían rodeados de incontables pobladores y serían atacados con facilidad; mientras más nerviosos se sentían, más se inclinaban a usar la fuerza, pues pocos entendían la estrategia de su capitán de tejer alianzas con los pueblos indígenas.

En octubre de 1519, los españoles y sus aliados —entre ellos los tlaxcaltecas— llegaron a la gran ciudad de Cholula, en el actual estado de Puebla. Ésta era una de las principales urbes de Mesoamérica y un centro de peregrinación al que acudían miles de viajeros de todas las regiones. Usando como pretexto rumores de un posible ataque en contra suya, Cortés ordenó a sus hombres matar a cien-

tos o miles de personas desarmadas e inocentes. La noticia de esta masacre brutal, un hecho sin precedente en la historia de los pueblos indígenas, llegó a toda Mesoamérica y sembró el terror entre sus pobladores. Para muchos fue la demostración de que los dioses de los españoles —en particular, el santo guerrero Santiago— eran más poderosos que los dioses mesoamericanos. El miedo que provocaron y sus violentas acciones convenció a más gobernantes indígenas de que era mejor aliarse con ellos.

Para noviembre de 1519, los españoles entraron a México-Tenochtitlan; entonces más que nunca, el rey mexica quería evitar la guerra con estos invasores temibles. Cortés aprovechó la reacción y lo tomó como rehén (figura 2.67), obligándolo a entregarle regalos cada vez más costosos (sobre todo de oro y plata), y a revelarle dónde se encontraban las minas de metales preciosos.

#### Glosario



**Amagar.** Gesto que aparenta el inicio de una acción; en este caso, de ataque.

**Cimentar.** Fijar o establecer la base de una relación.



**Figura 2.67** Imagen del momento en que Hernán Cortés tomó como cautivo a Moctezuma.

Cortés tenía la esperanza de dominar el Imperio mexica sin tener que hacer la guerra. Según su plan, el rey mexica podría seguir reinando sobre su ciudad si se sometía al rey de España y le pagaba tributos. Él y sus hombres conseguirían riquezas, honra y salvación sin tener que combatir más.

Por su parte, Moctezuma también quería mantener la paz, pues de ello dependía su propia vida; pero se hacía cada vez más impopular entre su gente por no enfrentar a los españoles y por permitir que cometieran todo tipo de abusos sobre la población de la ciudad, a quien robaban sus objetos de oro y plata. Así, para mayo de 1520 la paz entre invasores y mexicas ya no pudo ser mantenida.

### Argumenta

- Organicen un debate. Con el apoyo del profesor, divídanse en tres grupos:
  - Equipo 1. Defenderá la perspectiva de Hernán Cortés.
  - Equipo 2. Estará a favor de Moctezuma y el arreglo pacífico.
  - Equipo 3. Expresará la opción bélica defendida por españoles e indígenas.
- Ofrezcan argumentos de cada una de las posiciones e identifiquen las ventajas y las desventajas de ambas actitudes.
- Escribe en el cuaderno tu opinión acerca de la postura que consideres más convincente. Expresa por qué la eliges.

### La guerra total

En mayo de 1520, mientras Cortés iba a Veracruz para enfrentar a un ejército enviado desde Cuba con la intención de hacerlo prisionero, el capitán Pedro de Alvarado perpetró una nueva masacre, ahora en el Templo Mayor de México-Tenochtitlan (figura 2.68); ésta fue tan atroz como la que había sucedido en Cholula unos meses atrás. Semanas antes, los mexicas habían avisado a los españoles que se preparaban para celebrar la fiesta de Tóxcatl, una de las conmemoraciones más importantes de su calendario, dedicada a Tezcatlipoca y Huitzilopochtli, dos de las deidades más importantes de los mexicas; sin embargo, cuando los conquistadores vieron los preparativos del festival y la participación de miles de jóvenes guerreros, temieron que se tratara de un pretexto para atacarlos a traición. Movidos por el miedo, decidieron atacar a los jóvenes desarmados que bailaban en honor del dios Tezcatlipoca. Cientos, tal vez miles de jóvenes desarmados fueron asesinados en una sola noche.

En respuesta, los mexicas combatieron sin cuartel a los españoles y a sus aliados. Moctezuma trató de apaciguarlos, pero su propio pueblo lo desconoció como gobernante. Después fue asesinado, aunque no se sabe si a manos de españoles o de mexicas. Los mexicas amenazaron a sus enemigos con matarlos de hambre en el palacio en donde estaban refugiados. Seguros de que podrían terminar con Cortés y con el nuevo grupo de españoles que venía con él, los dejaron entrar a la ciudad.

### Conoce más

Para presentarse en un debate es indispensable investigar sobre el tema, elegir datos y ejemplos que respalden una postura y expresar los argumentos con claridad. Conoce más sobre las características del debate con el video "Forma de validar los argumentos", disponible en <http://edutics.mx/wXe> (consulta: 24 de mayo de 2018).

Para documentar tu participación en el debate, consulta de en la colección Libros del Rincón: Federico Navarrete, *Huesos de lagartija*, México, SEP-SM, 2001.

Miguel León-Portilla (compilación e introducción) y Ángel María Garibay (traducción), *Visión de los vencidos. Relaciones indígenas de la Conquista*, México, UNAM-Coordinación de Humanidades, 2017. Encontrarás una versión electrónica en <http://edutics.mx/wXn> (consulta: 30 de mayo de 2018).



Figura 2.68 En la *Historia general de las cosas de la Nueva España* se representa la matanza del Templo Mayor perpetrada por los españoles.

Códice Florentino, Biblioteca Medicea Laurenziana, Florencia, Italia.



Lienzo de Tlaxcala, Secretaría de Cultura-INAH.

Figura 2.69 La Noche Triste.

Los conquistadores decidieron salir a escondidas de la ciudad; sin embargo, fueron descubiertos en su huida y los mexicas los atacaron sin piedad, matando a la mayoría y también a incontables tlaxcaltecas y otros aliados. Esta derrota española es conocida como la Noche Triste, ya que se cuenta que Cortés lloró al ver diezmados sus ejércitos (figura 2.69). Desde luego, para los mexicas no tuvo nada de triste, pues creyeron haber acabado con la amenaza que significaban los invasores.

Perseguidos por sus victoriosos enemigos, los españoles se refugiaron en Tlaxcala. Allí los gobernantes de la ciudad debatieron si debían recibirlos y continuar con la alianza o, por el contrario, si era mejor pactar con los mexicas y entregarles a los invasores. Al final ganó la opinión de mantener la alianza con los españoles. Al enterarse de esto, Cortés mandó asesinar a Xicoténcatl el joven, el príncipe tlaxcalteca que había propuesto pactar con los mexicas.

Desde Tlaxcala, los españoles restablecieron sus fuerzas y planearon una nueva ofensiva contra México-Tenochtitlan. Esta vez jugó a su favor una terrible epidemia de viruela, enfermedad muy común en el Viejo Mundo, pero desconocida en América; como los pobladores de Mesoamérica no tenían defensas contra ella en su sistema inmunitario, este padecimiento mató a miles de personas, incluido al nuevo tlatoani mexica Cuitláhuac. La epidemia diezmo a los mexicas.

La nueva guerra fue total y sin cuartel. Lo más pronto posible, los conquistadores y sus aliados cercaron la capital mexica, dominando primero el valle de Puebla, alrededor de Tlaxcala. Cuando se sintieron más fuertes volvieron al valle de México. Ahí pactaron con los más viejos aliados de los mexicas, los texcocanos, así como con los chalcas, uno de los pueblos más poderosos de la región. Luego conquistaron las ciudades del valle de Morelos.

En mayo de 1521, los conquistadores y sus aliados iniciaron el sitio final de México-Tenochtitlan, tras haber conquistado o establecido alianzas con la mayor parte de los pueblos del Valle de México (figura 2.70).

Frente esta situación desesperada, muchos gobernantes y miembros del pueblo mexica consideraron que lo más prudente sería rendirse ante los atacantes y negociar una paz que evitara la destrucción de su capital. Sin embargo, Cuauhtémoc, el nuevo tlatoani, que era joven militar, se negó a aceptar esa propuesta. Mandó matar a quienes buscaban la paz y obligó a todo el pueblo a seguir la guerra hasta la muerte.

Figura 2.70 La batalla final en México-Tlatelolco, según la *Historia general de las cosas de la Nueva España*.

Códice Florentino, Biblioteca Medicea Laurenziana, Florencia, Italia.

La batalla final duró tres meses. La mayor cantidad de víctimas fueron civiles, mujeres, niños y ancianos que murieron de sed y hambre o por enfermedades. También perecieron incontables guerreros de ambos bandos. Como resultado, la ciudad fue destruida casi por completo. Por fin, Cuauhtémoc fue capturado mientras trataba de huir de la ciudad y se rindió ante los españoles el 13 de agosto de 1521. Observa y analiza la infografía de las páginas 158 y 159.

### Después de la conquista

Es común que los mexicanos pensemos que la conquista de México-Tenochtitlan fue una derrota que sufrimos todos nosotros a manos de los españoles y que desde entonces los indígenas fueron vencidos y perdieron su poder, sus riquezas, su cultura y su libertad. Sin embargo, no hay que olvidar que el ejército que conquistó la capital del imperio y venció a los mexicas estaba integrado por casi 95% de soldados indígenas; la mayoría de los pueblos del centro de Mesoamérica, tlaxcaltecas, texcocanos, chalcas, entre muchos otros, se contaron entre los vencedores de esta guerra y no entre los vencidos.

Además, la derrota de los mexicas no fue la conquista de todo México, sino apenas el comienzo de un proceso mucho más largo de establecimiento del dominio español sobre los pueblos de Mesoamérica y Aridoamérica. Algunos de ellos no fueron sometidos sino hasta el siglo XVIII. En este proceso de conquista y colonización, los españoles también contaron con el apoyo fundamental de sus aliados indígenas; incluso los vencidos mexicas ayudaron a conquistar a otros pueblos de Mesoamérica.

En los años que siguieron a la caída de México-Tenochtitlan, españoles, tlaxcaltecas y otros aliados organizaron expediciones para someter a los pueblos del sur de Mesoamérica: Guatemala, El Salvador y Nicaragua (figura 2.71); también conquistaron el norte y entraron en Aridoamérica, donde comenzaron la lenta conquista de los chichimecas.



Lienzo de Tlaxcala, Secretaría de Cultura-INAH.

Figura 2.71 Los tlaxcaltecas y los españoles conquistan Quetzaltenango en Guatemala.

#### Conoce más

También te recomendamos el capítulo: "El periodo fundacional, 1519-1610: la irrupción de los conquistadores", en Pablo Escalante Gonzalbo et al., *Nueva historia mínima de México*, México, El Colegio de México, 2008. Una versión electrónica en <http://edutics.mx/wXh>

1. Escribe una reflexión sobre la trascendencia de la conquista de México-Tenochtitlan y la percepción actual de ese suceso.
2. Aborda y argumenta las siguientes cuestiones.
  - a) Las alianzas y los aspectos que facilitaron el triunfo de los españoles.
  - b) Si los mexicanos somos descendientes de los mexicas derrotados, de los triunfantes españoles o de los aliados indígenas.
  - c) ¿Qué aspectos positivos o negativos tuvo la conquista de México-Tenochtitlan y posteriormente de los pueblos de Mesoamérica?
3. Comparte y compara tu reflexión con el de un compañero de clase.

#### Piensa y sé crítico

1. Responde: ¿Qué relación existe entre la religión, la política y la guerra en la conquista de México?

Cierre

# SITIO Y CONQUISTA DE MÉXICO-TENOCHTITLAN

Tras la matanza del Templo Mayor y la muerte de Moctezuma, los mexicas atacaron a los españoles con gran furia. Estos últimos huyeron y pidieron refugio a los tlaxcaltecas, quienes los recibieron en su tierra. Meses después, ya curadas sus heridas, arremetieron contra México-Tenochtitlan, lo sitiaron y conquistaron.

## Los aliados de Cortés



**513**  
hombres



**87**  
jinetes



**50000**  
aliados indígenas  
principalmente,  
tlaxcaltecas

Los españoles cerraron las calzadas y cortaron el suministro de agua del acueducto de Chapultepec.





Entre sus tácticas de guerra, los españoles llevaron una que ni siquiera habían considerado: la viruela, enfermedad desconocida en América.

El 13 de agosto de 1521, después de 93 días de sitio, los españoles capturaron a Cuauhtémoc, con lo que se dio por finalizada la conquista.

Cortés mandó construir trece bergantines para atacar por todos los flancos de la laguna.

**Analiza la infografía y responde.**

1. ¿Cómo influyó la situación geográfica de Tenochtitlan para que los españoles la sitiaron y conquistaran?

## Construir los productos para exponer

Con seguridad, en su taller de investigación sobre la vida urbana en Mesoamérica han podido identificar los elementos básicos de las ciudades antiguas: su diseño estaba basado en la forma como se creía que era el cosmos; había edificios para todas las actividades importantes de la sociedad, como los destinados al gobierno, los cultos religiosos, los hogares de la población, el mercado, las tierras de labranza, las escuelas, etcétera; asimismo, las clases sociales estaban perfectamente diferenciadas.

Con toda la información que han recabado, es momento de que comiencen a elaborar los diversos materiales que deberán exponer. Estos son diferentes a los productos que elaboraron en el proceso de búsqueda y análisis de la información. Por ese motivo, su diseño debe estar pensado para que un público amplio los vea y comprenda.

Revisen el plano o mapa que elaboraron en la semana 4 (dense unos minutos de la sesión para hacerlo si antes no tuvieron oportunidad u organícense para que lo dibujen después de clases). Los planos y mapas de las ciudades mesoamericanas permiten a los investigadores conocer la longitud de cada una, y, sobre todo, los ayudan a identificar la forma en que los edificios de las ciudades mesoamericanas integraban los elementos de su cosmovisión, los cuales eran indispensables para calcular tiempos en los calendarios, así como ciclos de los astros. Te sugerimos que busques información sobre los monumentos más importantes en las ciudades mesoamericanas y lo compares con la infografía que aparece en la páginas 114 y 115 ¿Qué similitudes encuentras? ¿Cuáles son las principales diferencias que observas entre la pirámide del Sol y las estructuras de la ciudad que tu equipo y tu están investigando? Con ayuda de sus fichas, elaboren su propio plano, destacando los monumentos más importantes de las ciudades prehispánicas. Utilicen un trazo claro, colores atractivos sin saturar el espacio, señalizaciones para indicar zonas o edificaciones específicas, y la fuente de la que se obtuvo. Observen el siguiente ejemplo de un plano de la ciudad de Tenochtitlan atribuido a Hernán Cortés (figura 2.72).

de Tenochtitlan atribuido a Hernán Cortés (figura 2.72).

Durante la semana 8 del taller, tienen que elaborar o reunir objetos que representen aspectos de la vida cotidiana de los pobladores de la urbe. Es muy probable que en sus indagaciones hayan visto herra-

### ¿Cómo vamos?

¿Lograron elaborar su plano? ¿Qué espacio geográfico representa? ¿Es clara la información que se muestra?



Figura 2.72 Plano de la ciudad de Tenochtitlan.



mientas de trabajo, utensilios del hogar, instrumentos musicales o juguetes. Elijan algunos que consideren representativos y decidan cómo van a formar una colección con ellos (figura 2.73). Pueden hacer lo que se indica a continuación.

- Imprimir fotografías.
- Hacer piezas en plastilina escolar, resina epóxica o yeso.
- Comprar reproducciones en un museo de sitio.
- Elaborar maquetas de espacios específicos de la ciudad y colocar en ellas los instrumentos y personajes de la vida cotidiana.



**Figura 2.73** Las exposiciones de los museos son, fundamentalmente, muestras de colecciones de objetos. Todos deben ser coherentes dentro del discurso de la exposición.

### Las cédulas museográficas

Una cédula museográfica es un texto breve que contiene información acerca de un objeto o tema que se expone. Debe tener, de preferencia, una extensión de media página, con espacios amplios entre renglones y letra grande para facilitar la lectura.

Las cédulas que elaboren pueden ser resúmenes breves de las fichas de trabajo, organizadas de la siguiente manera.

- 1. Tema.** Indicar el objeto de investigación.
- 2. Subtema.** Anotar ideas secundarias que expliquen el tema principal.
- 3. Contenido.** Recuperar datos que ayuden a comprender el tema.
- 4. Elemento museográfico o visual.** Apoyar al texto con una imagen de los objetos, los mapas, las fotografías, los videos, etcétera.

Analicen este ejemplo de la cédula introductoria al museo de sitio de Palenque (figura 2.74):

#### **Bienvenidos a Palenque, una ciudad maya del periodo Clásico**

Palenque, una de las ciudades mayas más importantes del periodo Clásico (250 a 900 d. C.), fue la capital de una poderosa dinastía que gobernó extensas regiones de los actuales estados de Chiapas y Tabasco. Sobresalió por la calidad de sus obras arquitectónicas y escultóricas, además de las numerosas y bien conservadas inscripciones glíficas que han aportado información invaluable para comprender la historia de esta cultura.

Este museo alberga los objetos recuperados en las excavaciones realizadas durante el último siglo y medio en la antigua ciudad y están agrupados de acuerdo con el edificio o conjunto arquitectónico en que fueron encontrados. De esta forma, y gracias al trabajo de los especialistas, podemos dar una mirada a las actividades rituales, políticas y cotidianas de los palenquinos.

Esperamos que la visita a este museo les brinde la oportunidad para comprender el significado y el uso de las diversas construcciones de la zona arqueológica –declarada patrimonio cultural de la humanidad–, así como para apreciar la grandeza alcanzada por los mayas.

Fuente: De la Torre Mendoza, Manuel, "La cédula del mes" en *Gaceta de Museos*, INAH, 2004, disponible en <https://revistas.inah.gob.mx/index.php/gacetamuseos/article/view/1610/1552> (consulta: 20 de junio de 2018).



**Figura 2.74** Vista de Palenque, Chiapas.

Lean esta recomendación de la revista *Gaceta de Museos* del INAH:

Al elaborar una cédula museográfica, es necesario tener en mente tres factores: la información disponible sobre el tema, el contenido del museo (su colección, su discurso y su concepto) y el público lector. La cédula introductoria al Museo de Sitio de Palenque tiene la virtud de considerar esos ingredientes y de ponerlos en juego para ofrecer al visitante, en sus propios términos, una "oportunidad de comprender" parte de la historia maya.

En particular, una cédula introductoria debe ser suficientemente atractiva con el fin de preparar al lector para la experiencia a la que está a punto de introducirse, recuperar sus expectativas y ofrecerle una guía para el recorrido que se inicia, es decir, para abrir las puertas del museo y de su entendimiento. Si el texto cumple con esos objetivos, el visitante nos acompañará con su lectura a lo largo del recorrido, pero si es oscuro, complejo o lejano, es casi seguro que nuestro discurso quedará reducido a un apoyo secundario.

Fuente: De La Torre Mendoza, Manuel, "La cédula del mes" en *Gaceta de Museos*, INAH, 2004, disponible en <https://revistas.inah.gob.mx/index.php/gacetamuseos/article/view/1610/1552> (consulta: 20 de junio de 2018).

## El diseño y el montaje de la exposición

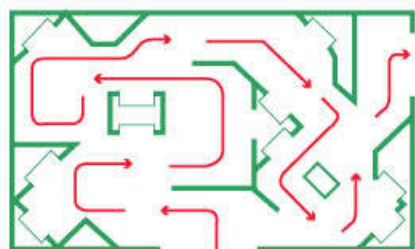

Recorrido sugerido

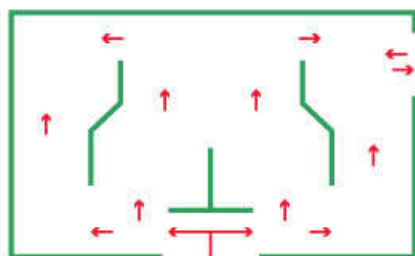

Recorrido libre

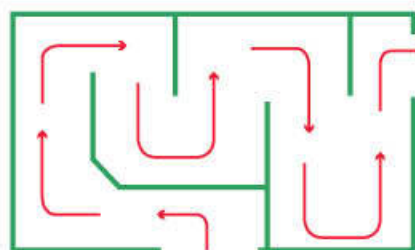

Recorrido obligatorio

**Figura 2.75** Ejemplos de planos de diferentes recorridos en exposiciones.

Después de trabajar en equipos, tendrán que colaborar entre todo el grupo para planear la exposición. El diseño museográfico debe tener en cuenta los siguientes aspectos:

- La elección del espacio en donde se montará la exposición.
- El recorrido que debe seguirse en la muestra (figura 2.75).
- La forma como se montarán las piezas de la colección (sobre mesas, en vitrinas, pegadas a las paredes, etcétera).
- La organización por espacios temáticos.
- El material de apoyo (cédulas, fichas técnicas, guías impresas).
- La iluminación.
- La seguridad, tanto de las colecciones como del público.

En plenaria, presenten todas las piezas, planos, mapas, maquetas y cédulas que elaboraron. Definan el orden en que deben ser expuestas.

Con base en el espacio disponible, elaboren un plano de la exposición. Valoren cómo deben montarse las piezas en el lugar para que el público comprenda el sentido de la exposición y que, además, la muestra esté segura para que no haya accidentes.

Hagan el montaje de la exposición según lo planeado, así como una prueba del recorrido establecido para que corroboren que las piezas son visibles, que la información es suficiente y que el discurso de la exposición se comprende.

Inviten a toda la escuela y a sus familiares a disfrutar de esta interesante muestra, resultado de su esfuerzo y dedicación.

## Evaluamos nuestro taller

Marca con una ✓ la columna que corresponda a los aprendizajes que adquiriste a lo largo de este taller. Este ejercicio te ayudará a mejorar tus estrategias de investigación. No olvides comparar tus respuestas con las de tu equipo.

	Lo logré	No lo logré	Estoy en proceso
1. Identifiqué las características principales de las ciudades mesoamericanas a través de un ejemplo.			
2. Conocí diferentes tecnologías de las ciudades mesoamericanas.			
3. Interpreté mapas, planos y fotos arqueológicas.			
4. Reflexioné sobre la organización social de las ciudades de Mesoamérica.			
5. Analicé la diversidad de trabajos que llevaba a cabo la población en las urbes mesoamericanas.			
6. Interpreté textos en diversas fuentes que me permitieron conocer la vida urbana del México antiguo.			

- Evalúa el trabajo de tu equipo.
- Reúnete con tu equipo y elabora una tabla como la siguiente.

	Lo logramos	No lo logramos	En proceso
1. Elegimos y delimitamos nuestro tema de investigación.			
2. Realizamos una planeación y nos organizamos antes de comenzar.			
3. Buscamos información de diversas fuentes, la analizamos e interpretamos.			
4. Elaboramos todos los productos indicados a lo largo de 10 semanas de duración del proyecto.			
5. Reflexionamos sobre el tema del taller de investigación y su relación con el presente.			
6. Presentamos nuestra exposición museográfica a la comunidad estudiantil.			

- Comenten con su profesor sus respuestas.
- Comparen esta evaluación con sus respuestas de la sección “¿Cómo vamos?”

## 1. Lee el siguiente texto y responde lo que se te pide.

Desde el año 2000 a. C., aproximadamente, Mesoamérica comienza a alojar grupos de agricultores sedentarios. Después del surgimiento de estos primeros focos culturales –fundamentales en el Altiplano Central y en el Golfo de México– se dará un desarrollo ininterrumpido de diferentes culturas en todo el territorio mesoamericano; culturas relacionadas entre sí y herederas continuas de los avances anteriores. Algunos rasgos comunes a todas ellas son los siguientes: el conocimiento y utilización de una vasta gama de técnicas para la producción agrícola, fabricación de terrazas y obras hidráulicas de diversa índole, uso del bastón plantador o *huitzoctli* y el azadón de madera o *huictli*, cultivo de maíz, frijol, calabaza, chile, chí y tomate; reparación de tortillas de maíz con cal, trabajo de algodón; edificación de complejos urbanos y plataformas piramidales escalonadas, uso del estuco para el recubrimiento de superficies arquitectónicas, y trazo de patos en forma de I para el juego de pelota.

También es un rasgo compartido por los diversos grupos mesoamericanos (sin él no habrían surgido muchos de los elementos arriba mencionados) la producción de un amplio excedente regular. Esto dio origen a fenómenos sociales relevantes, como el surgimiento de un estrato dirigente de organizadores de la producción, desligados de los medios de producción directos y mantenidos mediante un sistema de tributación. La existencia de grandes centros urbanos, la multiplicación y complicación de las funciones religiosas, y la progresiva militarización de los señoríos fueron factores que agudizaron la estratificación. La capa más numerosa, la de los tributarios, tuvo que mantener una sociedad llena de gastos. La contradicción entre los tributarios y los tributados fue profunda. Paralelamente surgió y se consolidó una extensa red comercial y una capa de comerciantes prósperos, rodeados de riquezas y algunos privilegios, pero sin las prerrogativas y el status de la nobleza.

Fuente: Pablo Escalante. "Mesoamérica, Aridoamérica y Oasisamérica", en Manzanilla, Linda y López Luján, Leonardo (compiladores). (1993). *Atlas Histórico de Mesoamérica*. México. Larousse. pp. 11-14

- ¿Qué diferencias tuvo Mesoamérica con las sociedades cazadoras-recolectoras del Norte?
- ¿Qué importancia tuvo la agricultura en las sociedades de Mesoamérica?
- ¿Qué elementos muestran las diferentes tradiciones culturales mesoamericanas?
- ¿Qué consecuencias tuvo la estratificación y la tributación en los pueblos de Mesoamérica?

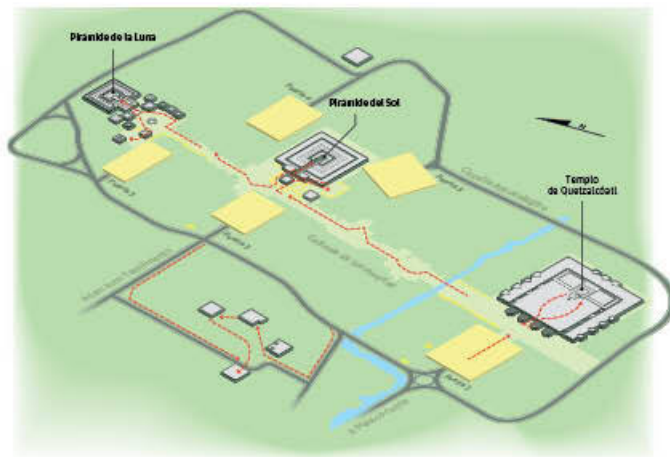

## 2. Observa la imagen y responde.

- ¿Cuáles son los rasgos del urbanismo en Mesoamérica?
- ¿Qué elementos comunes tuvieron las ciudades mesoamericanas?
- ¿Qué función tenían las diferentes construcciones?

Plano 2.1 Zona arqueológica de Teotihuacan.

3. Redacta un párrafo breve con algunas de las ventajas y desventajas de los pueblos de Mesoamérica tras el proceso de urbanización.

4. Escribe en el organizador las ventajas que obtuvieron los pueblos que practicaron la agricultura.

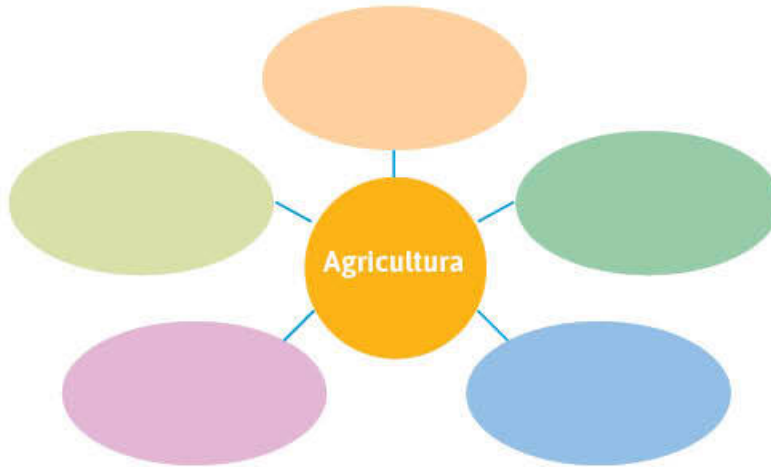

5. Observa las imágenes y responde.

Códice Durán, la caída de Tenochtitlán, pág. 103, Biblioteca Nacional de España.



Códice Durán, la masacre del templo Mayor, pág. 216, Biblioteca Nacional de España.

- a) ¿Cuáles fueron algunas consecuencias de la matanza en el Templo Mayor?

- b) Durante la Noche Triste, ¿por qué los españoles salieron de México-Tenochtitlan?

## La difícil decisión de los tlaxcaltecas

### 1. Lee los textos y realiza la actividad.

Durante su época de esplendor, poco antes de la llegada de los españoles, los mexicas emprendieron diversas campañas militares. En este periodo de conquistas, jamás pudieron someter a los tlaxcaltecas; no obstante, los mexicas les impusieron un bloqueo comercial y constantemente les declaraban la guerra. Por ello, aunque en un principio los combatieron, los tlaxcaltecas vieron en los españoles la oportunidad perfecta de una alianza en contra de su máximo enemigo: el Imperio mexica. De acuerdo con Bernal Díaz del Castillo, esto fue lo que pasó:

[...] todos juntos en aquel pueblo que estaban, que era cabecera, les dijo Maxixcátzin, y el viejo Xicotécatl [dos de los cuatro señores de Tlaxcala], que eran bien entendidos, un razonamiento casi que fue de esta manera [...] "Hermanos y amigos nuestros, ya habéis visto cuántas veces estos *teules* [dioses], que están en el campo esperando guerras, nos han enviado mensajeros a demandar paz, y dicen que nos vienen a ayudar, y tener en lugar de hermanos: y bien veis cómo les hemos dado guerra tres veces con todos nuestros poderes [...] dicen que son contrarios de Moctezuma y sus mexicanos, [...] pues bien se os acordarán que los mexicanos nos han dado guerra cada año por más de cien años, y bien veis que estamos en estas nuestras tierras como acorralados, que no osamos salir a buscar sal ni aun la comemos, ni aun algodón [...] Lo que me parece es que procuremos de tener amistad con ellos, y [...] les hagamos buena compañía, [...] y mostrémosles amor y paz, para que nos ayuden y defiendan de nuestros enemigos.

[...] el capitán Xicotécatl el joven no quiso escuchar a los cuatro principales, y mostró tener enojo, y los trató mal de palabra, y que no estaba de acuerdo en hacer las paces, y que él quería dar otra noche sobre nosotros [los españoles], y acabarnos de vencer y matar [...].

Fuente: Bernal Díaz de Castillo, *Historia verdadera de la conquista de Nueva España*, adaptado de <http://www.saavedrafajardo.org/Archivos/diazhistoria.pdf> (Consulta: 18 de enero de 2018).

### Toma de perspectiva en situaciones de desacuerdo o conflicto

Los conflictos se dan en diversos ámbitos de la vida cotidiana; pueden presentarse entre grupos de amigos, pueblos e incluso entre países. Aunque en ocasiones son inevitables, lo importante es que podamos reconocerlos y contribuir para que se resuelvan con inteligencia y en beneficio de todos los involucrados.

### Una estrategia

Escuchar con atención los distintos puntos de vista expresados acerca de un problema; con esta estrategia, se tiene la ventaja de que un tercero que no esté involucrado en el conflicto pueda participar y analizar el problema como mediador, y hacer ver a los implicados cuestiones que no habían considerado de las ideas del otro.

- Reúnete con un compañero y juntos imaginen que fueron elegidos como mediadores para resolver el problema entre Xicotécatl el joven y los cuatro tlaxcaltecas principales. Mencionen dos ventajas y dos desventajas de la alianza tlaxcalteca con los españoles. Propongan y presenten al grupo una solución no violenta del conflicto.

Nombre: \_\_\_\_\_ Fecha: \_\_\_\_\_ Grupo: \_\_\_\_\_

1. Los primeros pobladores que llegaron a lo que hoy es el territorio de nuestro país dejaron huellas por los sitios donde pasaron y en los que se asentaron. ¿Qué tipo de evidencia encuentran los arqueólogos en esos sitios?
  - a) Restos óseos de los *homo sapiens sapiens*.
  - b) Entierros decorados con ofrendas de jade y obsidiana.
  - c) Construcciones de materiales duraderos, pintura y algunas esculturas.
  - d) Lanzas, cuchillos, raspadores, puntas de flecha, semillas y huesos de animales.
  
2. Relaciona los enunciados con las definiciones de *cultura* y *civilización*.
  - I. Término que proviene de la Antigüedad romana y hace referencia a los pobladores de las ciudades.
  - II. Forma en que los seres humanos aprendemos a vivir en el mundo y que abarca todos los ámbitos de nuestras vidas.
  - III. Incluye aspectos como la religión, la organización social, pero también lo que comemos y vestimos, los trabajos que hacemos y nuestras formas de hablar.
  - IV. Hace referencia a un grupo social en el que impera la desigualdad entre los gobernantes, sacerdotes, artistas, agricultores y trabajadores.
    - a) Cultura: I-II, Civilización: III-IV
    - b) Cultura: II-IV, Civilización: I-III
    - c) Cultura: II-III, Civilización: I-IV
    - d) Cultura I-III, Civilización: II-IV
  
3. Los grupos que se asentaron al norte de Mesoamérica tuvieron formas de vida y organización diferentes, ya que las condiciones climáticas eran extremas. Identifica cuáles son características que corresponden a los pueblos de Aridoamérica.
  - I. Practicaban una agricultura incipiente con los ríos de temporal.
  - II. Vivían, sobre todo, de la caza de pequeños animales y la recolección.
  - III. Comerciaron con algunos pueblos de Mesoamérica.
  - IV. Fundaron grandes ciudades, como Paquimé.
  - V. Se organizaban en pequeñas bandas que se movían de manera constante.
    - a) I, III, V
    - b) I, IV, V
    - c) II, III, IV
    - d) II, III, V
  
4. Elige la opción que indica tres características compartidas por las culturas mesoamericanas.
  - I. Diseño de complejos urbanos.
  - II. Aparición de recolectores cazadores.
  - III. Desarrollo de agricultura.
  - IV. Invención de sistema de escritura.
  - V. Invención de rituales y ceremonias.
    - a) I, II, III
    - b) I, III, IV
    - c) II, IV, V
    - d) II, III, IV

5. Observa las imágenes de algunas urbes mesoamericanas ¿cuál es la principal característica que comparten?



- Construcciones de piedra y sobre planicies para facilitar el acceso de todos los visitantes.
  - Edificios destinados a la observación y al gobierno, con grandes plazas para ceremonias, calles y avenidas.
  - Construcciones de un solo nivel con áreas verdes para rituales y juegos.
  - Edificios que tenían muchas escalinatas, con el fin de impedir que la gente llegara a los edificios importantes.
6. Durante la época prehispánica, los grupos que se asentaron en la región mesoamericana presentaron grandes diferencias, se desarrollaron en distintos momentos y hablaban lenguas particulares que aún se mantienen vivas. Sin embargo, compartieron recursos naturales propios del territorio y rasgos culturales que les permitieron mantener una unidad, ¿cuáles fueron esos elementos?
- La gastronomía, la agricultura y la indumentaria.
  - El calendario y las formas de sus construcciones.
  - La religión, el comercio, la guerra y el arte.
  - El conocimiento astronómico y la escritura.
7. Españoles e indígenas veían una relación estrecha entre guerra, religión y política; sin embargo, tenían diferencias. Los europeos obtuvieron ventaja en los enfrentamientos armados a partir de 1519, ¿qué factores los favorecieron?
- El refinamiento cultural y el fervor religioso que manifestaban los españoles.
  - La tecnología para el desarrollo de embarcaciones y el uso de armas de fuego.
  - El número de habitantes de cada pueblo y el conocimiento del entorno natural.
  - El título de reyes católicos que les otorgó el papa y el trabajo de los frailes evangelizadores.

### Reflexiono sobre mi desempeño

**Coevaluación.** Reúnete con un compañero para compartir y validar sus respuestas.

**Heteroevaluación.** Guiados por su maestro, revisen las secuencias que estudiaron en la unidad para identificar cuáles temas comprendieron mejor y en cuáles tuvieron dificultades. Propongan una estrategia de trabajo para favorecer su aprendizaje.





## La historia inacabada

Como cualquier disciplina, la historia es un conocimiento que está en proceso. Esto no sólo porque día a día suceden hechos y acontecimientos que siguen conformando la historia de la humanidad, o porque aún falta mucho por investigar y descubrir de nuestro pasado, sino porque además cada presente tiene preguntas distintas acerca del ayer. Nuevos documentos o hallazgos arqueológicos salen a la luz todos los días y éstos nos ayudan a redefinir las investigaciones que ya existían al respecto.

### México: el revelador hallazgo que le da un nuevo significado al nombre de la ciudad prehispánica de Teotihuacan

#### Teotihuacan, “la ciudad de los dioses”

Ése es el nombre y la traducción con la que se conoce a una de las urbes prehispánicas más importantes de México, donde se levanta la imponente Pirámide del Sol.

Pero una investigación recién publicada, avalada por el Instituto Nacional de Antropología e Historia (INAH) mexicano, asegura que el significado del nombre es otro. En realidad se trataría de “la ciudad del sol”.

Como explica a BBC Mundo la arqueóloga Verónica Ortega, quien junto a sus colegas Edith Vergara y Enrique del Castillo realizó el estudio, el problema se origina en la traducción de las crónicas coloniales. [...]

El nombre de la ciudad, y su posterior adaptación al español “Teotihuacan”, es el que le dieron los mexicanos (comúnmente llamados aztecas).

Esa cultura se estableció a partir del año 1325, es decir, más de 700 años después de que Teotihuacan quedara en ruinas.

Esa palabra, explica la arqueóloga Ortega, fue traducida al español en los escritos del cronista español fray Bernardino de Sahagún.

“Todas las investigaciones que han utilizado el nombre de Teotihuacan lo han hecho repitiendo lo que dice fray Bernardino de Sahagún, pero no se había investigado”, dice la arqueóloga a BBC Mundo.



La Pirámide del Sol es la edificación más grande de Teotihuacan.

Fuente: Darío Brooks, “México: el revelador hallazgo que le da un nuevo significado al nombre de la ciudad prehispánica de Teotihuacán”, en *BBC Mundo*, disponible en <http://www.bbc.com/mundo/noticias-42809516> (Consulta: 11 de junio de 2018).

1. Lee el texto y responde.
  - a) ¿Por qué piensas que hemos llegado hasta el siglo XXI con un dato que no era correcto?
  - b) ¿Cómo habrán realizado los historiadores y arqueólogos esta nueva interpretación de la historia?
  - c) ¿Cuál es la importancia de continuar las investigaciones de un hecho o proceso histórico?
2. La palabra *investigar* proviene del latín *investigare*, que significa “ir detrás de la huella o la pista”. Al respecto, escriban en parejas un cuento sobre la labor de los historiadores como detectives del pasado.



Con la llegada de los españoles, en el territorio mexicano se conformó un nuevo orden en diversos ámbitos, como las tradiciones y costumbres, formas de gobierno y leyes, prácticas de alimentación y estilos de vestido, religión y división social, entre muchos más. Todo ello dio como resultado transformaciones graduales que configuraron a la nueva población novohispana, poseedora de enorme riqueza y diversidad social, étnica y cultural. ¿Qué elementos socioculturales de origen virreinal identificas en la actualidad? Descríbelos.



# U3



## El Virreinato

**Eje: Formación del mundo moderno**

### Taller de investigación

La vida cotidiana en la Nueva España

#### Tema 1. Pasado-presente

Secuencia 10. El pasado y nuestro presente

#### Tema 2. Panorama del periodo

Secuencia 11. Panorama del periodo

#### Tema 3. Política e Instituciones del virreinato

Secuencia 12. Política e instituciones del virreinato

#### Tema 4. El complejo minería-ganadería-agricultura

Secuencia 13. Las actividades económicas en el virreinato

#### Tema 5. El patrimonio cultural y artístico de la etapa virreinal

Secuencia 14. Nuestra herencia virreinal

*El Parián, colección particular, ca. 1870.*

Antes de iniciar el estudio de la unidad, realiza las siguientes actividades que te ayudarán a explorar lo que sabes de los temas.

Vida cotidiana virreinato

1. Forma equipo con un compañero y observen la imagen; luego comenten cómo son el paisaje, las personas y el tipo de construcciones.

Blombo con desposorio indígena y pato volador, ca. 1690, anónimo.



2. Escribe en tu cuaderno cómo crees que era la vida cotidiana de las personas que vivieron en Nueva España.
3. Marca en el mapa lo que se indica.
  - a) Extensión o límites del territorio del virreinato.
  - b) Principales ciudades.
  - c) Puertos de Veracruz y Acapulco.
  - d) Camino Real de la plata.
4. Compara tu mapa con el de algún compañero; observen las diferencias y corrijan lo que sea necesario.

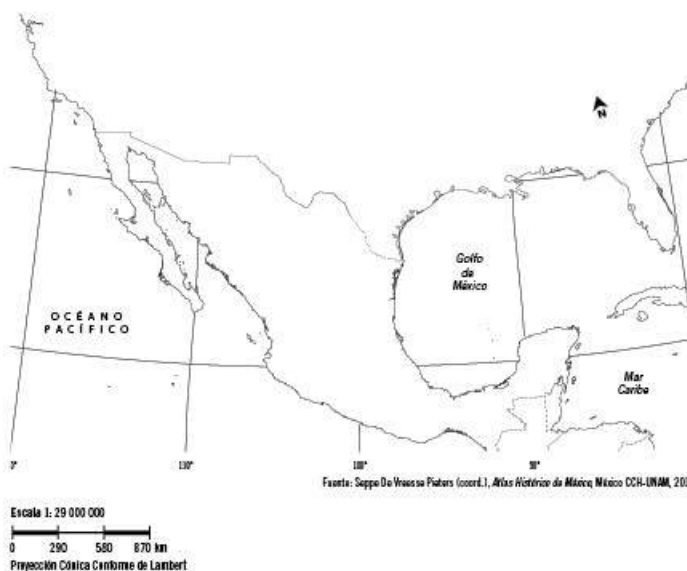

5. Elige los términos que completan el esquema.

◀ Economía del virreinato

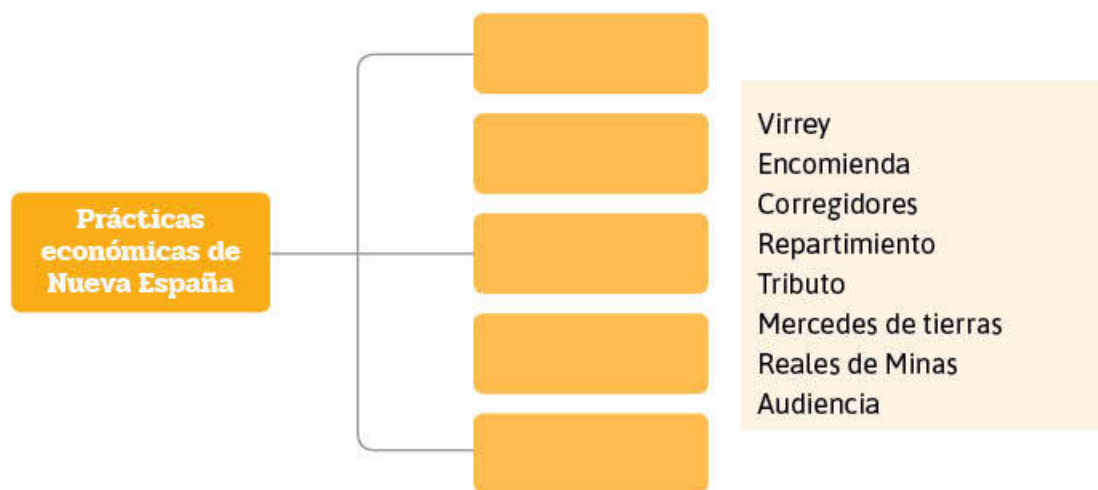

6. Comenta con un compañero cuáles fueron las actividades que beneficiaban o no a la población, y por qué lo creen así; apóyense en el esquema.

◀ Tradiciones con origen virreinal

7. Observa las imágenes y responde.



Procesión de la virgen de la Candelaria, San Cristóbal de las Casas, Chiapas.



Templo jesuita, Tepotzotlán, México.

a) ¿La religión fue importante durante el periodo novohispano? ¿Por qué?

b) ¿Qué podemos encontrar o descubrir al analizar este tipo de manifestaciones culturales?

## Vida cotidiana en la Nueva España

Reconoce en fuentes de la época los rasgos de la cultura material y la organización social en la Nueva España. Reconoce la riqueza de las tradiciones y costumbres del virreinato y explora las imágenes de la época. Reconstruye las características de la vida diaria en diferentes ámbitos de la sociedad colonial que caracterizó al virreinato (rurales y urbanos, indígenas, españoles e interculturales).



**Figura 3.1** Detalle de *La Plaza Mayor de México en el siglo XVIII* (ca. 1769), atribuida a Antonio Prado. En esta pintura puede apreciarse parte de la vida cotidiana en la Nueva España.

### Introducción

¿Cómo era la vida diaria en Nueva España? Gracias a los cuadros que se pintaron y los productos que se vendían, entre muchos otros objetos; ahora sabemos, por ejemplo, qué se comerciaba y qué le gustaba comer a los habitantes de esa época. En la obra pictórica *La Plaza Mayor de México en el siglo XVIII* (ca. 1769), atribuida a Antonio Prado (figura 3.1), se ve cómo era la vida en el centro de la ciudad de México (figura 3.2) y el comercio que se llevaba a cabo en la gran plaza. En el mercado de El Parián, entre olores y sabores, había una enorme actividad comercial, un gran número de puestos ostentaban sus productos. Algunos de éstos provenían de las riberas del lago de Texcoco, otros de las afueras de la ciudad y

algunos otros habían llegado de Oriente en el Galeón de Manila. Ahí todas las clases sociales convergían, los españoles habían esperado varios meses el arribo de las mulas y carretas que llegaban con la mercancía de la Nao de China, desde el puerto de Veracruz, con sus productos exóticos, mientras que los mestizos paseaban comiendo tamales y atole con chile. A espaldas de este mercado también había todo tipo de puestos: se vendían telas, muebles y comida que venía en trajineras de las siembras de las riberas del lago de Texcoco.

Algunas de las actividades económicas tradicionales que se llevaban a cabo en las orillas del lago, como la extracción de larvas de insectos, conocidos bajo el nombre de *ahuatle* ("huevo de mosco") se conservaron hasta el siglo XIX. Todavía es posible conseguir este producto en algunos mercados, como el de San Juan en la ciudad de

México. Este producto se utiliza para hacer un tipo de tortitas rebizadas en huevo y luego fritas.

En el centro de la ciudad también se tenía la costumbre de hacer diferentes tipos de fiestas. La fiesta civil más importante era la del pendón, sumamente vistosa por sus carros alegóricos. Mientras que en los barrios aledaños a la ciudad, los festejos más importantes estaban dedicadas a los santos patronos y eran organizados por algún gremio de artesanos vinculados a las diferentes órdenes religiosas.



**Figura 3.2** Vista de la Plaza Mayor de la Ciudad de México, 1695, Cristóbal de Villalpando.

Otra fiesta importante que se llevaba a cabo en la gran urbe era la bienvenida que se le hacía al virrey de la Nueva España. En 1680, con motivo de la entrada del virrey Tomás de la Cerda y Aragón, marqués de Laguna, y de su esposa María Luisa Manrique de Lara y Gonzaga, se hizo una gran celebración. Para la ocasión, una de las figuras más importantes de las letras hispanoamericanas del siglo xvii, Sor Juana Inés de la Cruz, escribió *Neptuno alegórico* (línea de tiempo 3.1), texto en el que se exaltaban las virtudes del virrey.

Las fiestas litúrgicas también eran notables, sin duda, la del *Corpus Christi*, que estaba relacionada con la eucaristía “cuerpo de Cristo” en la hostia. Se caracterizaba por su despliegado de hombres a caballo portando espadas, simulando la Real Justicia, en compañía de danzantes disfrazados con máscaras que llevaban figuras grotescas y en una criatura mitológica conocida en la época como “tarasca”; ésta se representaba con la forma de un dragón de muchas cabezas que iba en ruedas y echaba fuego de sus fauces. Era común ver esta bestia en las celebraciones de la misma fiesta en Madrid o Sevilla, y en otras partes de España, y representaba la lucha del bien contra el mal. La fiesta del *Corpus* era la combinación perfecta entre doctrina y diversión.

Existían también festejos a manera de procesiones y bailes acompañados de piezas musicales e instrumentos del lugar. En la costa chica de Guerrero, por ejemplo, los afroamericanos tenían la costumbre de echar versos por medio de coplas mientras bailaban la chilena y la artesa.

No todos los grupos étnicos (españoles, criollos, mestizos, indios y mulatos) celebraban del mismo modo. De ahí que, aunque en algunos casos coincidían en fiestas civiles y religiosas, en otros celebraban en sus barrios. La **estratificación social** en la Nueva España era común, cada clase se diferenciaba de otra de acuerdo con su origen, profesión, religión y mezcla. La casta vinculaba el origen de las personas con sus formas de comer, vestir, festejar y bailar; a pesar de ello, este sistema fue mucho más dinámico, pues la gente se mezclaba y convivía en espacios públicos y privados. Gracias a los cuadros de castas que circularon en Nueva España, ahora podemos saber cómo se dividía la población (figura 3.3).



Figura 3.3 Pintura de castas. Nueva España, siglo xviii. Museo Nacional del Virreinato, Tepotzotlán, México.

**Glosario**

**Estratificación.** Organización de la sociedad novohispana; es decir, los diferentes niveles en que se encontraban los grupos sociales.

**Línea de tiempo 3.1**  
La vida en la Nueva España.

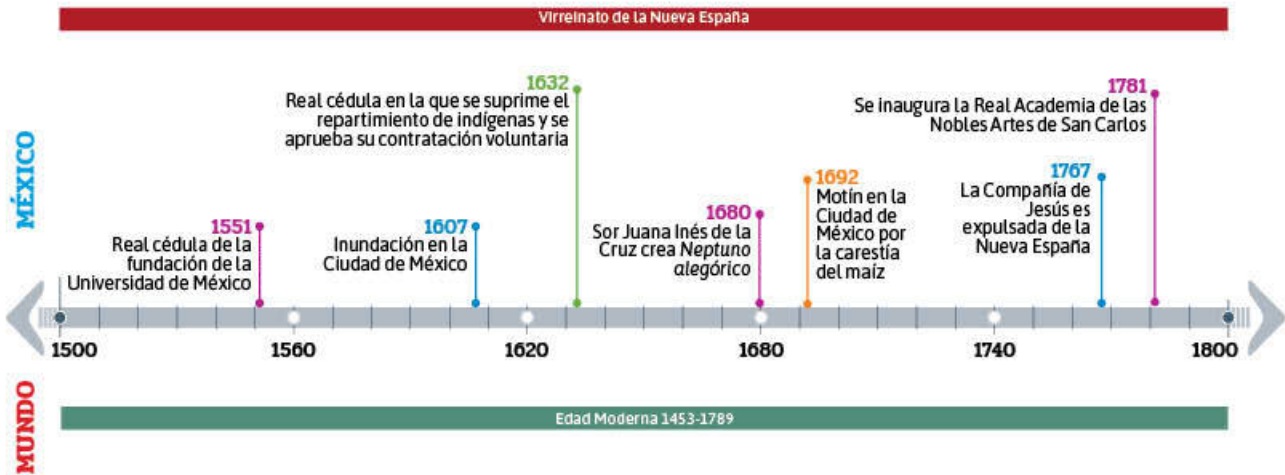

© Todos los derechos reservados, Ediciones Castillo, S. A. de C. V.

## Cómo será mi taller

### Glosario

#### Cultura material.

Son los elementos de carácter cotidiano que acercan al historiador a la reconstrucción de los procesos de la vida cotidiana de las sociedades a estudiar.

Los historiadores estudian el pasado a través de fuentes documentales primarias y secundarias (cartas o testimonios y libros o artículos donde se interpreta el pasado) y objetos de la **cultura material** (todo tipo de productos elaborados por los seres humanos, como imágenes, vestidos, edificios, automóviles, etcétera). Como probablemente ya lo hiciste en talleres anteriores, en esta ocasión realizarás una investigación que buscará responder la pregunta detonadora: ¿Cómo era la organización social en la Nueva España? Para lograr este objetivo utilizarás e interpretarás diferentes tipos de fuentes y escribirás un informe de investigación histórica acerca de la vida cotidiana en esta época, dirigido a tu comunidad escolar, donde expondrás:

- Rasgos de la **cultura material** y la organización social de la Nueva España.
- La riqueza de las tradiciones y costumbres del virreinato en imágenes de la época.
- Las características de la vida diaria en diferentes ámbitos de la sociedad colonial que caracterizó al virreinato (rurales y urbanos, indígenas, españoles e interculturales).

En las siguientes páginas te daremos un ejemplo de cómo puedes hacerlo con las fuentes que localices; es decir, te vamos a guiar en tu trabajo; además, haremos algunas recomendaciones para que lo logres de forma exitosa.

### Tip del Historiador

Antes del surgimiento de la historia como una ciencia, el relato histórico sirvió a la humanidad para explicarse el pasado y las consecuencias de ciertos sucesos de su historia.

### Descripción del producto

#### Informe de Investigación histórica

Un informe de investigación histórica es un escrito donde los historiadores plasman su tema de interés, sus preguntas históricas y los resultados de su investigación. En este Taller te invitamos a que redactes, junto con tus compañeros de equipo, un informe donde analicen diferentes aspectos de la vida diaria en la Nueva España, por ejemplo: la vestimenta, las tradiciones y las fiestas, entre otros. Se trata de reconstruir un aspecto de la vida cotidiana en un escrito de 10 páginas, como máximo. Recuerda que es necesario hacer diversos borradores que te permitan pulir el trabajo.

#### ¿Cómo escribir un informe de Investigación histórica?

Antes de elaborar un informe de investigación se debe de elaborar una guía donde se plasme el tema, periodo y lugar histórico, así como las preguntas centrales que guiarán la investigación tal y como se muestra en el esquema 3.1.



Esquema 3.1 Preguntas guía para escribir un informe de investigación histórica.



Después debe recabarse información primaria y secundaria que ayude a responder las preguntas que guiarán la investigación. Se sugiere recurrir a documentos y objetos de la cultura material de la época, pues nos permiten extraer información acerca de la organización social, la forma de pensamiento y las actividades cotidianas que realizaban las sociedades del pasado. Es importante recurrir a libros o artículos escritos por otros historiadores como apoyo, y valorar las fuentes primarias que se obtengan.

Para finalizar hay que escribir el informe de investigación histórica. Todo informe consta de tres elementos centrales: introducción, desarrollo y conclusión. En la introducción se incluye el tema a desarrollar, preguntas centrales, objetivos y un breve resumen que explique el contenido que aparece en la sección de desarrollo del informe; por ello, la introducción debe redactarse al último.

El desarrollo debe recuperar lo que aprendiste durante tu investigación; junto con tu equipo explicarán los aspectos de la vida cotidiana que les parecieron relevantes, acomodarlos de manera cronológica y describir los acontecimientos, actividades, situaciones y tipo de población que formó parte de su investigación.

Por su parte, las conclusiones consisten en realizar una reflexión final donde se valore la importancia del tema que se investiga.

### Selección del tema de mi investigación

Organizados en equipos, elaboren preguntas que les gustaría responder con su investigación. En el esquema 3.2 se muestra un ejemplo en el que se identifican diversos temas que se desprenden de uno general. Éste puede ser de utilidad para el planteamiento de sus cuestionamientos.

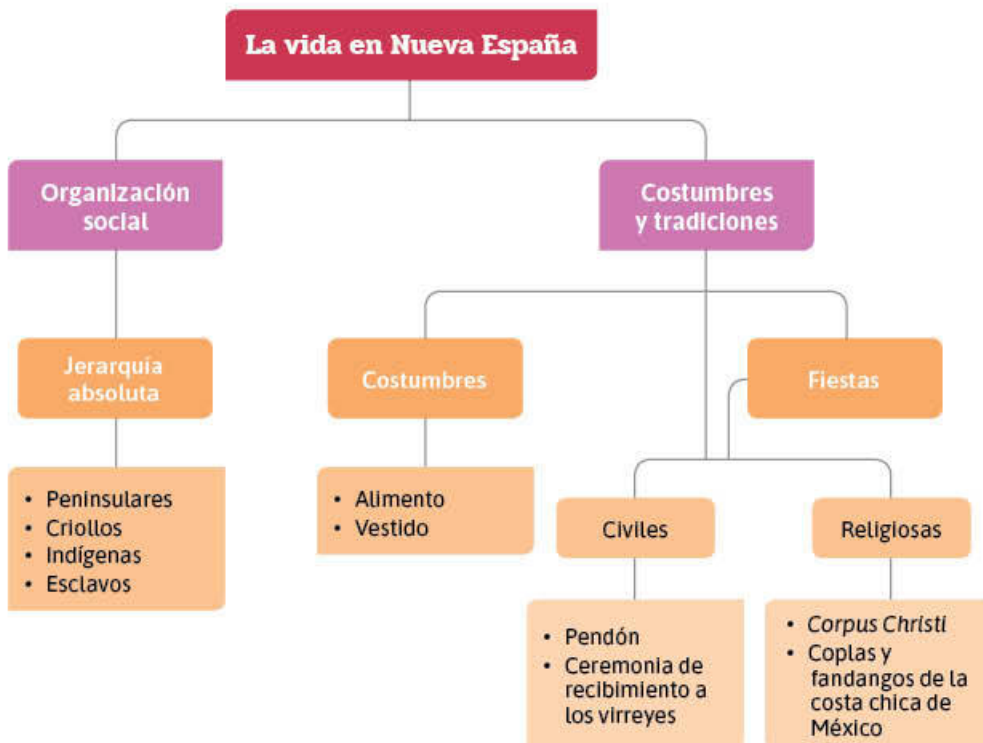

Esquema 3.2 Vida cotidiana en la Nueva España.

#### ¿Cómo vamos?



¿Has escrito antes algún informe para dar a conocer los resultados de una investigación? De ser así, ¿tuviste problemas para redactarlo? ¿Tienen claro lo que es un informe de investigación histórico?

#### Tip del Historiador

Según las necesidades y los intereses que cada sociedad tenga, la historia se escribe varias veces, pues cambian las preguntas que cada sociedad se hace del pasado para comprender el presente.



**¿Cómo vamos?**

¿Lograron plantear las preguntas que guiarán su investigación? ¿Tuvieron en cuenta que estas cuestiones también son útiles para delimitar el tema de investigación? ¿Les quedó claro por qué es necesario delimitarlo?

**Alcances de la investigación**

En equipo, consideren que pueden encontrar mucha información acerca del tema que van a investigar. Tal diversidad dificulta abarcar en su totalidad cada aspecto que sea de su interés. Por lo anterior, es necesario delimitar el tema; es decir, tienen que reducir o precisar qué quieren conocer antes de comenzar.

Para hacerlo, pueden elegir algún aspecto particular con la intención de hacer que la meta propuesta se vuelva manejable y les permita concentrar el esfuerzo, así como los recursos con los que cuentan en averiguar lo que desean conocer o exponer sobre el aspecto seleccionado. Por ejemplo, en el esquema de la página anterior están sugeridos algunos temas específicos, como el caso de las jerarquías en los grupos sociales, ¿quiénes tenían privilegios? ¿Por qué?

**Organización de los equipos**

Ahora que ya tienen las preguntas que delimitarán su investigación es necesario organizar las actividades que realizarán durante las próximas 12 semanas que durará su proyecto. Para ello, deben definir las actividades, elegir los materiales que se utilizarán y los productos que van a obtener en cada actividad.

En la tabla 3.1 se presenta un ejemplo de cómo puede organizarse el trabajo.

Semana	Actividades	Tema	Producto
1	Definir el alcance de mi Taller de investigación	Jerarquía absoluta. Desigualdad en la sociedad novohispana (ejemplo)	Mapa conceptual
2-3	Búsqueda de fuentes	Grupos sociales	Fichas bibliográficas, hemerográficas y electrónicas
4	Análisis de fuentes	Grupos sociales	Tabla comparativa
5-6	Búsqueda de imágenes de la época	Las clases bajas	Fichas de trabajo
7	Análisis de fuentes	Las clases bajas	Tabla comparativa
8-9	Búsqueda de crónicas de la época	Testimonios	Fichas de trabajo
10	Análisis de fuentes	Testimonios	Texto donde se registren conclusiones
11	Preparación del informe de investigación histórica	Jerarquía absoluta. Desigualdad en la sociedad novohispana	Borrador del informe de investigación histórica
12	Presentación y evaluación del informe de investigación histórica	Jerarquía absoluta. Desigualdad en la sociedad novohispana	Informe de investigación histórica

Antes de iniciar, recuerden cómo reconocer una fuente primaria de una secundaria. Tengan en cuenta que las primarias son parte del momento del acontecimiento, o testimonios venidos de personas que lo vivieron; mientras que las fuentes secundarias son textos acerca de los acontecimientos, pero desde otra época o lugar, con la finalidad de analizarlo.

## Búsqueda y selección de la información

### Grupos sociales en la Nueva España

Les sugerimos buscar fuentes secundarias o textos especializados que los ayuden a comprender cuáles y cómo eran las clases sociales de la época virreinal. Enseguida se muestran algunos ejemplos que tratan los temas de la población y sociedad novohispana; comparen los diferentes análisis, o puntos de vista, de cada autor.

#### La población

Nuestra época se inicia con un desastre demográfico, la gran epidemia que llamaron matlazahuatl, probablemente tifo exantemático, que comenzó hacia 1576 (¿1574?) y asoló a la población indígena, principalmente, hasta 1579 [...] El golpe fue remachado todavía por otras epidemias también generales a fines del siglo, durante los años siguientes, hasta bien entrada la primera mitad del XVII, la población siguió disminuyendo.

[...] Un hecho fundamental [...] es la redistribución de la población indígena como consecuencia de la nueva ocupación del suelo. Además de la epidemia misma, la invasión de las tierras de las comunidades indígenas, con ganados y cultivos de los españoles, obligó al desplazamiento de grandes contingentes de población y a la búsqueda de lugares lejanos propicios para la vida [...] Esto parece indicar que la recuperación de la población indígena se inició antes de 1650 [...] También hay que considerar que el aparente crecimiento de la población indígena puede ser realmente, en buena parte, el aumento de los mestizos que vivían entre los indios [...].

Los españoles fueron legalmente los únicos europeos admitidos en las colonias hispanoamericanas, debido al celo de la metrópoli frente a otras naciones de Europa con las que España se hallaba en guerra política y religiosa. [...]

La población blanca de Nueva España aumentó desde los inicios de la vida colonial. Para 1570 había posiblemente 63 000 habitantes reconocidos legalmente como "españoles";

en 1650 el número se había doblado, y hacia 1750 se aproximaba hacia los 600 000. Este aumento constante se debió, además de a la inmigración, a una mejor resistencia a enfermedades que se cebaron con mayor fuerza sobre la población indígena; también a un régimen de trabajo menos duro que el que pesaba sobre los indios, y a la mejor alimentación y distribución sobre el territorio.

Por otra parte, debe advertirse que esa población "blanca" no era en su totalidad de origen europeo, ya que los hijos de españoles e indígenas nacidos de unión legítima se consideraban "españoles", lo mismo que los mestizos con siete octavos de español [...] no todas las concentraciones de población blanca (de manera semejante con lo que ocurre con las de indígenas, negros y mestizos de distintas mezclas) alcanzaron a reflejarse en los documentos que se refieren a la población y su cuenta. Algunas narraciones de la época confirman esta impresión, cuando hablan de mestizos e indios, y también de vagabundos de todas las clases que vivían "fuera de todo orden de república" [...].

Como es sabido, los primeros negros que hubo en Nueva España vinieron con los conquistadores; después se introdujeron en números cada vez mayores [...] la gran disminución de la población indígena trajo consigo una baja tremenda de mano de obra para la minería y las labores de los campos [...] El remedio [...] era precisamente la compra de negros esclavos [...].

Fuente: Lira, Andrés y Luis Muro, "El paisaje y la expansión del país", en *Historia general de México*. Versión 2000, México, Colmex, 2000, pp. 316-319.

Conforme avanzaban la conquista y la pacificación de regiones habitadas por indígenas sedentarios, se fundaban poblaciones de diversa importancia. En la capital del virreinato y en esos pueblos y ciudades, desde los primeros tiempos comenzó a formarse una clase acomodada. Los conquistadores, en reconocimiento a su participación en las campañas y, sobre todo, para que entre ellos se promoviera cierta estabilidad, recibieron de la Corona además de tierras, cuya concesión era denominada "merced real", las llamadas encomiendas. [...] El sistema de encomienda se prestó a muchos abusos y, a través de él, los naturales fueron objeto de una explotación desmedida. [...]

Para el siglo XVII, el grupo acomodado de Nueva España estaba constituido por criollos, cuyas fuentes de riqueza eran principalmente las haciendas, la minería y el comercio. Su elevada posición era evidente en las mansiones que construyeron de acuerdo con su elevada condición y para hacer evidente la distancia que los separaba de las clases desposeídas. En las principales ciudades novohispanas se levantaron palacios con espléndidas fachadas, que en general contaban con una planta baja en la que había accesorias hacia la calle que rentaban a comerciantes y artesanos. En el interior había bodegas, cocheras y caballerizas; arriba se ubicaba un entresuelo destinado a albergar a la numerosa servidumbre que atendía las necesidades domésticas. [...] Si bien una buena parte de estas familias podía considerarse racialmente criolla, es innegable que existieron repetidas uniones entre sus miembros e indígenas, mestizos, e incluso con gente de las castas. [...]

La mayor parte de los habitantes de Nueva España vivían pobremente, tanto como en otras regiones del mundo, pues de este fenó-

meno no escapaban países europeos ni asiáticos ni africanos. En todo el orbe las desigualdades sociales eran notorias y la presencia de los desposeídos era evidente. Una parte de los pobres en Nueva España eran aquellos mismos de antes de la conquista. A estos antiguos indígenas desposeídos se sumaron muchos mestizos. [...]

Además de los indígenas, la pobreza en Nueva España también agrupaba a peninsulares que, por diferentes razones, no habían logrado salir de la penosa situación que tenían en su tierra antes de venir a estas regiones. Los españoles de esa condición vivían casi siempre en los pueblos de indios, ocupados muchas veces de labores en el campo. Por supuesto, al cabo de un tiempo estos peninsulares, gracias a la intensa convivencia con indígenas, habían adoptado muchas de sus costumbres y por su manera de vivir bien podían confundirse con la gente de esta tierra. Es posible que cambiaran radicalmente sus hábitos alimenticios que se habrían parecido mucho a los de los indígenas y es seguro que su manera de vestir observara también adaptaciones de acuerdo con el clima de la región.

Los negros que llegaron a Nueva España, en su inmensa mayoría provenientes de África, venían como esclavos. Ello no impidió que pronto se integraran en buena medida a la población novohispana. En ocasiones, al obtener su libertad pudieron formar una familia en la que el cónyuge era mestizo o indígena. Otras veces, estas relaciones se daban sin que el esclavo hubiera obtenido su libertad (la esclavitud fue abolida cuando Nueva España se independizó de la Península).

Fuente: Meyer, Eugenia (coord.), "La sociedad de Nueva España", en *Historia de México*, México, Ediciones Castillo, 2013, pp. 33-37.

Ambos textos describen desde su óptica las condiciones sociales de la población novohispana. A continuación se presenta otro fragmento que hace referencia a la información que puede proporcionar sobre el tema una fuente de consulta distinta.

Los “cuadros de castas” constituyen el repertorio más completo de los grupos sociales del virreinato; son testimonios visuales únicos de la compleja configuración social de ese tiempo. Presentan un retrato de los distintos grupos y dan cuenta del entorno social que los rodeaba. Numerosos cuadros describen los oficios y detallan la vestimenta y costumbres de cada “casta” con precisión, de modo que vemos en ellos el abandono de los estereotipos europeos y el interés por descubrir lo propio de la sociedad del virreinato. Algunos cuadros describen con exactitud las fisonomías, los vestidos y el paisaje que rodea a los personajes. Otros se esmeran en pintar los oficios que ocupan a los actores del cuadro y ofrecen así datos iluminadores acerca del trabajo y el ámbito de su realización. Otros más retratan escenas íntimas de la vida familiar.

Así, los “Cuadros de castas”, al representar plásticamente la variedad de tipos sociales del virreinato, al concentrarse en sus peculiaridades y contrastes, y al describir con precisión sus fisonomías, indumentarias, oficios, costumbres y entornos sociales, ofrecen por primera vez un gran retablo de la sociedad colonial vista por ella misma, pues sabemos que los autores de estas pinturas eran oriundos de la Nueva España, y algunos gozaban de estima como artistas.

Fuente: Enrique Florescano, “Alegorías de la Patria en el Virreinato”, en *La Jornada*, jueves 17 de junio de 2004, disponible en <http://www.jornada.unam.mx/2004/06/17/ima-alego.html> (consulta: 20 de junio de 2018).

De igual forma, pueden complementar su investigación con las siguientes fuentes y otras que ustedes localicen en la biblioteca escolar, o local, o en internet:

### Artículos especializados

- Jorge E. Traslosheros H., “Estratificación social en el reino de la Nueva España, siglo xvii”, en *Relaciones Estudios de Historia y Sociedad*, Relaciones 59, verano 1994, vol. xv.; disponible en línea: <http://www.colmich.edu.mx/relaciones25/files/revistas/059/JorgeE.Traslosheros.pdf> (consulta: 13 de junio de 2018).
- Héctor Palhares Meza, “Imágenes de la vida cotidiana. Usos y costumbres en la Nueva España”, en *Revista Museo Soumaya*, octubre 2005, México; disponible en línea: <http://www.museosoumaya.org/inicio/publicaciones/revista-mensual/> (consulta: 13 de junio de 2018).
- Antonio Rubial García, “Nueva España: imágenes de una identidad unificada”, en Alicante: Biblioteca Virtual Miguel de Cervantes, 2006; disponible en línea: <http://www.cervantesvirtual.com/servlet/SirveObras/46861674656253275754491/p0000001.htm> (consulta: 13 de junio de 2018).
- Pilar Gonzalbo Aizpuru, “Orden, educación y mala vida en la Nueva España”, en *Historia Mexicana*, El Colegio de México, vol. 68, 2018; disponible en línea: <http://historiamexicana.colmex.mx/index.php/RHM/article/view/155/132> (consulta: 13 de junio de 2018).

### Libros especializados

- Josefina Vázquez (coord.), *Gran historia de México ilustrada*. México, Planeta Deagostini, 2002.
- Pilar Gonzalbo Aizpuru (dirigida), *Historia de la vida cotidiana en México, tomo I. Mesoamérica y los ámbitos indígenas de la Nueva España* (coord.) Pablo Escalante Gonzalbo, México, FCE-Colmex, 2004.

### Libros electrónicos

- Pablo Escalante Gonzalbo, et al., *Nueva historia mínima de México ilustrada*, México, El Colegio de México, Secretaría de Educación del Gobierno del Distrito Federal, 2008; disponible en línea: <http://portalanterior.ine.mx/archivos2/portal/servicio-profesional-electoral/concurso-publico/2016-2017/primera-convocatoria/docs/Otros/36-historia-minima-de-mexico.pdf>: (consulta: 13 de junio de 2018).
- Pablo Escalante Gonzalbo (coord.), *Historia de la vida cotidiana en México: tomo I: Mesoamérica y los ámbitos indígenas de la Nueva España*, México, El Colegio de México, Fondo de Cultura Económica, 2004; disponible en línea: [http://www.fondodeculturaeconomica.com/subdirectorios\\_site/libros\\_electronicos/desde\\_la\\_imprensa/003548EA/files/escalante\\_historia%20de%20la%20vida%20cotidiana%201.pdf](http://www.fondodeculturaeconomica.com/subdirectorios_site/libros_electronicos/desde_la_imprensa/003548EA/files/escalante_historia%20de%20la%20vida%20cotidiana%201.pdf) (consulta: 13 de junio de 2018).

#### ¿Cómo vamos?



¿Lograron acotar el tema de su investigación?

¿Encontraron las fuentes necesarias para el inicio de su trabajo?

## Análisis de fuentes

### Textos

Piensen que el proceso de lectura y toma de notas de las fuentes de información seleccionadas debe realizarse con todo cuidado para identificar las ideas más relevantes de cada texto.

A continuación analicen los textos realizando los siguientes pasos:

- Lean el texto cuantas veces sea necesario.
- Identifiquen las ideas principales, las explicaciones y los ejemplos. Tengan en cuenta que es posible que no todos los textos tengan estas ideas.
- Pueden registrar las ideas en una tabla, como la que se muestra a continuación, o directamente en las fichas de trabajo. Anota todas las ideas que den respuesta a las preguntas planteadas.

Fuente	Idea principal (oración temática)	Descripción	Explicación	Transcripción original
1. Lira, Andrés y Luis Muro, "El paisaje y la expansión del país", en <i>Historia general de México. Versión 2000</i> , México, Colmex, 2000, pp. 316-319.	Llegada de la población negra a la Nueva España	De las diversas clases sociales que conformaban la Nueva España, la que ocupaba la población negra era la más baja.	El texto explica el porqué la población negra comenzó a llegar a las tierras novohispanas.	"Como es sabido, los primeros negros que hubo en Nueva España vinieron con los conquistadores; después se introdujeron en números cada vez mayores [...] la gran disminución de la población indígena trajo consigo una baja tremenda de mano de obra para la minería y las labores de los campos [...] El remedio [...] era precisamente la compra de negros esclavos [...]."
2.				

Escriban las, ideas, explicaciones o ejemplos en fichas de trabajo como la que se muestra a continuación, no olviden hacer una por cada fuente y consignar los datos completos del libro o página que consultaron. Observa el ejemplo.

**Castas**

Alexander von Humboldt, *Ensayo político sobre el reino de Nueva España*, libro segundo, capítulo 7. México, Porrúa, 1984, p. 83.

“Si actualmente la casta de los blancos es en la que se observa casi exclusivamente el desarrollo intelectual, es también ella casi sólo la que posee grandes riquezas, las cuales, por desgracia, están repartidas aun con mayor desigualdad en México que en la capitanía general de Caracas, La Habana y Perú.”

Encabezado o título que indique el tema.

Nombre del autor (si son dos autores se escriben ambos), y datos completos de la fuente consultada.

Debe exponerse el contenido de la ficha de trabajo, que puede ser una cita textual, una idea principal o un ejemplo.

**Castas y sociedad**

Solange Alberro, *La sociedad novohispana. Estereotipos y realidades*, México, Colmex, 2013, p. 16.

“En una sociedad de castas cada individuo permanecerá en la misma casta en que nació hasta su muerte [...] igualmente tiene asignado desde su nacimiento la ocupación o el oficio [...] Es impensable la migración a otra casta, lo que rompería el orden social de origen divino.”

Los puntos suspensivos entre corchetes significan que se omitió texto en la cita textual. Esto sirve para que anoten sólo las ideas que requieran para su trabajo.

Enseguida les presentamos más recursos para hallar más fuentes de consulta y así continuar con su investigación.

### Bibliotecas virtuales

- Biblioteca Central de la UNAM; sitio en internet: <http://www.bibliotecacentral.unam.mx/> (consulta: 16 de septiembre de 2018).
- Biblioteca de México; sitio en internet: <https://www.bibliotecademexico.gob.mx/> (consulta: 16 de septiembre de 2018).
- Biblioteca Digital. UNAM; sitio en internet: <http://bidi.unam.mx> (consulta: 21 de junio de 2018).
- Arte; sitio en internet: <https://www.artehistoria.com/es> (consulta: 21 de junio de 2018).

### Museos

- Museo Nacional del Virreinato, donde se muestran imágenes de castas; sitio en internet: [https://lugares.inah.gob.mx/museos-inah/museo/museo-piezas/8409-8409-10-241348-cuadro-de-castas.html?lugar\\_id=475](https://lugares.inah.gob.mx/museos-inah/museo/museo-piezas/8409-8409-10-241348-cuadro-de-castas.html?lugar_id=475) (consulta: 13 de junio de 2018).

- Otras exposiciones del mismo museo con imágenes representativas: “Artes y oficios de la Nueva España”; disponible en línea: [https://lugares.inah.gob.mx/museos-inah/exposiciones/exposicion/4182-1231-artes-y-oficios-de-la-nueva-esp%C3%B1a.html?expo\\_id=4182&lugar\\_id=475](https://lugares.inah.gob.mx/museos-inah/exposiciones/exposicion/4182-1231-artes-y-oficios-de-la-nueva-esp%C3%B1a.html?expo_id=4182&lugar_id=475) (consulta: 13 de junio de 2018).
- “Discurso Social Novohispano a través de las pinturas de castas”; disponible en línea: <http://www.3museos.com/es/2015/07/22/galeria-de-castas/> (consulta: 13 de junio de 2018).
- “Personajes novohispanos”; disponible en línea: [https://lugares.inah.gob.mx/museos-inah/exposiciones/exposicion/4196-1233-personajes-novohispanos.html?expo\\_id=4196&lugar\\_id=475](https://lugares.inah.gob.mx/museos-inah/exposiciones/exposicion/4196-1233-personajes-novohispanos.html?expo_id=4196&lugar_id=475) (consulta: 13 de junio de 2018).

## Imágenes

### Tip del Historiador **T**

La necesidad del ser humano de registrar su historia y sus conocimientos, lo llevó a desarrollar medios que trascendieran la transmisión oral; por ejemplo, la pintura. El arte es una valiosa fuente de datos para los historiadores.

Como ocurre con otras fuentes históricas, para obtener información de una imagen hace falta algo más que sólo observar, ya que el artista que la ha creado dota a la obra de un particular punto de vista; algunas veces reproduce la realidad asumiendo los valores dominantes de su época, pero otras la transforman a través de su ojo crítico. Por eso una imagen nos acerca a la realidad de una época, a sus usos y costumbres, a su mentalidad y concepción estética.

Enseguida les presentamos algunos pasos prácticos para guiarlos en la exploración y mejor comprensión de imágenes de la época.

#### Primer paso: observar la obra

En este paso se recomienda que hagan una descripción detallada del tema que trata la imagen, poniendo atención en las figuras y el espacio en el que están dispuestas. Para obtener la información que nos interesa, podemos hacer algunas preguntas:

- ¿Cuál es el título de la obra? Generalmente los pies de imagen contienen esa información, en este caso es *Vista de la Plaza Mayor de la Ciudad de México*, de Cristóbal del Villalpando (1695).
- ¿Qué elementos componen la obra? Consideramos, por un lado, las figuras, y por el otro, el espacio en el que se distribuyen. En cuanto a las figuras, hay que poner atención en:
  - El lenguaje corporal, los gestos, posturas y expresiones.
  - El significado de su atuendo y accesorios, según la clase o grupo social al que pertenecen.
- La disposición que tienen en la composición.

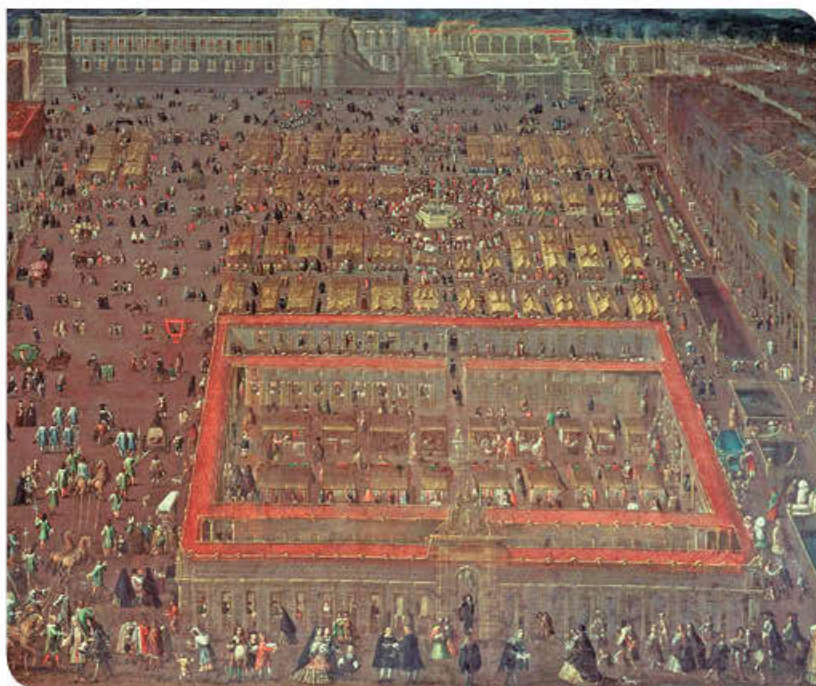

**Figura 3.4** Vista de la Plaza Mayor de la Ciudad de México, Cristóbal del Villalpando, 1695, Corsham Court, Wiltshire, Inglaterra.



En la pintura que estamos analizando como ejemplo se muestra la vida social urbana de la Nueva España (figuras 3.4, p. 184 y figura 3.5). En ésta aparece una gran diversidad de personajes, de los cuales (por su indumentaria) puede distinguirse a qué clase social pertenecen; y también sobresale un grupo de puestos comerciales con techos de paja, la Acequia Real y El Parián, frente a la Catedral y al Palacio de Gobierno.

Dentro de El Parián puede observarse a los dependientes de los comercios y a la clientela.

El espacio, en general, es abierto y representa, como el nombre de la pintura lo dice, la Plaza mayor de la ciudad de México; el ángulo nos da la idea de la amplitud y jerarquiza la importancia de los edificios representados.

#### **Segundo paso:** *analizar el contenido*

En este paso es útil hacer las siguientes preguntas:

- ¿Qué tema trata? En este caso el tema es la vida cotidiana en la Ciudad de México.
- ¿Qué mensaje nos transmite? Representa la importancia de la Plaza Mayor: el centro del poder religioso, con la Catedral; político, con el Palacio de Gobierno; y comercial, con los puestos, los dependientes de los comercios y la clientela.

#### **Tercer paso:** *El artista y su contexto histórico*

En este punto nos ocupamos del artista, ¿dónde y cuando nació el autor? ¿Qué elementos de su historia personal nos sirven para comprender su trabajo? Estos datos no nos los dice el cuadro, así que deberán buscarse en libros especializados, enciclopedias o inclusive en las páginas de internet de los museos, si es que saben en cuál está la pintura. Esta información nos permitirá conocer más a fondo la obra; sin embargo, en muchos casos nos encontraremos con pintores que casi no han sido estudiados, o quizá no se sepa quién es el autor, entonces debemos poner más atención a la propia obra y analizar sus elementos con mayor detalle.

#### **Cuarto paso:** *Valoración personal*

En este punto se elaboran las conclusiones del análisis. Se trata de comentar qué valor como documento histórico le encuentras con base en la información que aporta la obra, en este caso, nos presenta la vida cotidiana en la ciudad de México a finales del siglo XVII, las diferencias entre las clases sociales y la importancia de la Plaza Mayor como centro de los poderes económico, político y religioso.

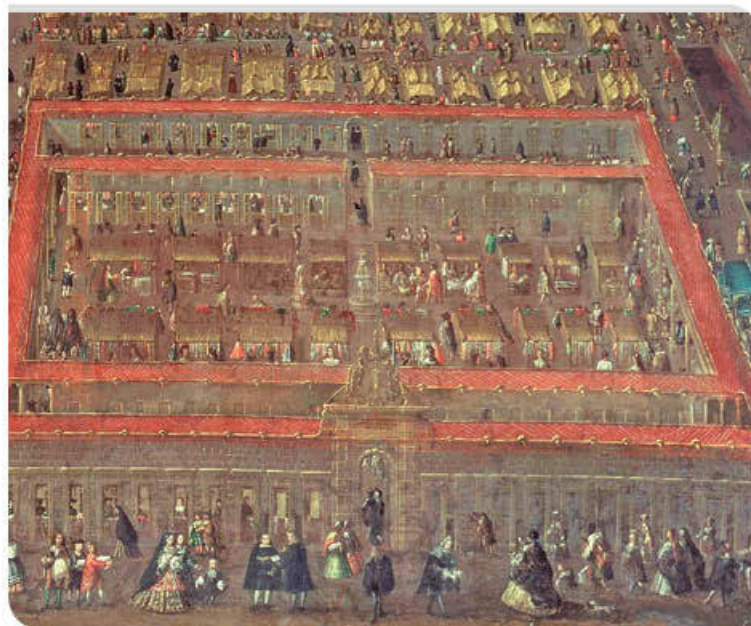

**Figura 3.5** Detalle de *Vista de la Plaza Mayor de la Ciudad de México*, Cristóbal del Villalpando, 1695. En éste se observan diversos personajes puestos de techo de paja y El Parián.

#### **¿Cómo vamos?**



¿Las fuentes encontradas para su investigación son suficientes? ¿El análisis de éstas fue sencillo? ¿Los métodos de registro de la información, como fichas de trabajo o tablas comparativas, son útiles?

Identifica las ideas, creencias, fiestas, tradiciones y costumbres actuales que tienen su origen en el periodo virreinal

## L1 Las ideas, creencias, fiestas, tradiciones y costumbres

### Inicio

1. Comenten, en grupo, lo que llega a su mente cuando escuchan los siguientes conceptos: tradición, costumbre y fiesta.
2. Pregunten a sus padres, abuelos o familiares sobre alguna tradición, costumbre o fiesta de cuando eran niños y que siga vigente. Escríbanla en su cuaderno y guarden la información.
3. De estas tradiciones, costumbres o fiestas que lograron averiguar con sus familiares, ¿reconocen alguna que tenga sus orígenes en el periodo virreinal de México?
4. En sesión grupal compartan un ejemplo y expliquen por qué consideraron estas tradiciones de origen virreinal

### Desarrollo

#### Conoce más

Consulta la página <http://www.edutics.mx/UVS> para conocer el porqué reconoció la Unesco a la charrería como patrimonio inmaterial.

### Las fiestas pasadas y presentes

En el México de hoy una gran cantidad de ideas, creencias, fiestas, tradiciones y costumbres provienen de nuestro pasado. De la misma manera en que puedes apreciar una pieza arqueológica, una iglesia colonial, existen otras expresiones que se originaron en el virreinato y se encuentra presentes en nuestra vida.

A esto le llamamos patrimonio vivo, que son aquellas expresiones heredadas de nuestros antepasados y que con los años se han transformado y adaptado. Este patrimonio forma parte de nuestra memoria y se transmite por tradición oral.



Figura 3.6 Charrería.

Como estudiaste en la secuencia 5 sobre la diversidad cultural, las tradiciones, los usos y las costumbres son prácticas que se reconocen en la comunidad y que se transmiten de padres a hijos por generaciones. Las formas de pensar, actuar y expresarse, lo que llamamos creencias, generalmente se encuentran ligadas a la tradición y costumbre.

Hay quienes sostienen que la única diferencia entre la tradición y la costumbre es la duración en el tiempo pues se cree que la primera es una práctica más reciente; mientras que la segunda, tiene más tiempo y, por lo mismo, se encuentra más arraigada.

En 2016, por ejemplo, la Unesco (Organización de las Naciones Unidas para la Educación, la Ciencia y la Cultura, por sus siglas en inglés) reconoció como patrimonio inmaterial a la charrería por ser “una práctica tradicional de las comunidades de México dedicadas a la cría y el pastoreo del ganado a caballo” y es parte de la identidad el patrimonio nacional de México (figura 3.6, p. 186).

Esta práctica logró este título debido a que las técnicas de la cría y el pastoreo relacionadas con la charrería se han transmitido de generación en generación. Hay que recordar que el caballo fue introducido en América por los españoles. Este animal fue pieza clave en la Conquista; por ejemplo, en la matanza de Cholula en la que Hernán Cortés y sus soldados quitaron la vida a un gran número de cholultecas en su camino a Tenochtitlan sale a relucir la imagen del caballo (figura 3.7).

Ahora bien, ¿a partir de cuándo el caballo se utilizó con fines recreativos y cómo llegó la charrería a ocupar un lugar tan importante en nuestros días? El antecedente más antiguo de esta práctica se encuentra en las fiestas a caballo que organizaba el virrey Luis de Velasco.

Si bien se prohibía montar a caballo a criollos e indígenas, debido a las inmensas distancias de nuestro país y a las grandes extensiones de tierras dedicadas a la agricultura y la ganadería, esta prohibición poco a poco se fue olvidando (figura 3.8).

Durante los procesos de la Independencia y la Revolución, la imagen del charro se fue transformando. Y más aún, en el siglo xx, cuando la Época de Oro en el cine mexicano se apropió de la figura del charro para representar al típico mexicano a través de la imagen del actor Jorge Negrete.

Las creencias, tradiciones y costumbres también son expresiones orales, usos sociales y actos festivos como ciertas celebraciones. Seguramente, en tu comunidad has escuchado de muchas leyendas; éstas son narraciones que se repiten y están adornadas con elementos fantásticos, mágicos o de folclor.



Figura 3.7 Caballo, Códice florentino, siglo xvi.



Figura 3.8 El hacendado y su mayordomo, litografía de Carl Nebel, 1836.



Figura 3.9 Procesión del Niñoopa.

### Glosario



**Barbecho.** Técnica de la agricultura en la que se dejaba de sembrar varios años para que la tierra se regenerara.

**Cofradía.** Asociación religiosa con los mismos intereses reconocida por la Iglesia católica.

Las **cofradías** eran asociaciones religiosas que agrupaban a personas del mismo gremio u oficio y se encargaban de organizar y patrocinar las fiestas patronales de la comunidad: vestían a las imágenes, las renovaban y las llevaban en procesión de acuerdo con su día. La intercesión de estos santos siempre era a favor del gremio; en muchos casos, funcionaba también como institución de crédito para sus miembros.

Otro factor importante de este tipo de fiestas era que la comunidad al compartir la creencia en los favores del santo, reafirmaba la identidad del gremio. En todas las fiestas patronales el pueblo entero participaba con diferentes tareas. Los hombres se encargaban de la bebida, la música, los cohetes; mientras que las mujeres se organizaban para preparar la comida.

Actualmente, los habitantes de la Ciudad de México le tienen gran aprecio a varios santos patronos por los favores que les conceden; entre los más importantes están El Niñoopa, el Santo Niño de la Suertes y San Judas Tadeo.

La fiesta patronal del Niñoopa es una de las más grandes. Cualquier persona puede participar siempre y cuando siga las reglas de la comunidad de Xochimilco (figura 3.9).



Figura 3.10 Misa de San Judas Tadeo.

## Los santos patronos

El culto a los santos patronos tuvo gran importancia desde el virreinato. Estas fiestas patronales tuvieron su origen en los pueblos de indios cuando algún santo o virgen era designado como protector de la comunidad. Esta elección se llevaba a cabo en las cofradías.

Algunos de estos santos estaban asociados a las actividades propias de la cosecha; por ejemplo, San José, al **barbecho**; San Isidro Labrador y San Juan, al inicio de las lluvias, y los arcángeles San Miguel, San Rafael y San Gabriel, al agua.

## El Templo de San Hipólito

El Templo de San Hipólito, también conocido por muchos mexicanos con el nombre de San Judas Tadeo, se encuentra ubicado en la Ciudad de México; su construcción se hizo en conmemoración a los españoles caídos en la toma de Tenochtitlan el 13 de agosto de 1521.

En nuestros días este santuario es muy concurrido por los feligreses católicos debido a la imagen de San Judas Tadeo que alberga en su interior (figura 3.10). Este santo es venerado como el intermediario de las causas desesperadas y difíciles y se le identifica por los

atributos que caracterizaron su vida y su muerte. Su fiesta se celebra el 28 de octubre, con una verdadera verbena popular y varias actividades religiosas organizadas por diferentes familias dependiendo de la localidad. Estas incluyen el paseo de la imagen, misa, juegos mecánicos y comida mexicana.

Otro culto popular, encontró cabida en la veneración a las reliquias, las cuales son restos mortales que pertenecieron a los mártires o santos, tales como hueso, cabello u otras partes del cuerpo.

La siguiente cita tomada de la *Gazeta de México* (figura 3.11), primer periódico de Nueva España en 1728, ilustra la importancia de esta veneración: “Desde las primeras, hasta las segundas Vísperas de la festividad de Todos los Santos, se pusieron patentes en todas las Iglesias las muchas, y muy exquisitas Reliquias, que en ellas, con toda veneración, en ricas Urnas, y preciosos relicarios se veneran: en la Santa Iglesia Metropolitana, el cuerpo de San Primitivo, el de Santa Hilaria, dos cabezas de las once mil Vírgenes, de San Anastasio, de San Gelacio de San Vito y otras”.

En 1571, Esteban de Ferrofino, tras su viaje a Roma en calidad de procurador para realizar gestiones para el Obispado de Tlaxcala, trajo algunas reliquias de San Zenón mártir. Para guardarlas y venerarlas mandó a manufacturar una custodia en plata y procuró mostrarlas el día de la fiesta, el 12 de abril.

Con la implantación del liberalismo en México y la separación de la Iglesia y el Estado, en el siglo XIX, el culto a las reliquias pasó del orden religioso al civil. Emiliano Zapata contribuyó con un **relicario** cívico, por ejemplo. Asimismo, por muchos años se conservó el brazo de Álvaro Obregón en el monumento que se encontraba en el Parque de la Bombilla, en la Ciudad de México.



Figura 3.11 Portada de la *Gazeta de México*, 1728.

#### Glosario

**Relicario.** Recipiente para almacenar reliquias.

#### Analiza y crea

1. Organicen equipos y establezcan las similitudes y diferencias respecto a las tradiciones, costumbres o fiestas que investigaron con su familia en la actividad inicial, con las que has estudiado en esta lección.
2. Seleccionen dos fiestas que les gustaría describir e ilustrar en una monografía que tengan su antecedente histórico en la Colonia.
3. Investiguen un poco más en libros e internet sobre esas dos celebraciones para completar su monografía.
4. Realicen la monografía, destacando el origen de las fiestas de hoy que provienen de la Colonia, si es posible, ilústrenla.
5. Expongan su monografía frente a la clase, junto con una breve reflexión final que se centre en la riqueza y la supervivencia de las tradiciones, costumbres y fiestas.

### La celebración del Día de Muertos

El Día de Muertos es una fiesta anual que se celebra en muchos lugares de México. Se coloca un altar u ofrenda en honor a algún ser querido o a nuestro escritor, músico o actor favorito. Además del altar, se tiene la costumbre de ir al panteón a visitar a los fallecidos (figura 3.12), comer pan de muerto y elaborar dulces de azúcar en forma de calavera.



Figura 3.12 Celebración del Día de Muertos.

El preparativo de la ofrenda se hace antes del 31 de octubre. Se coloca la foto del fallecido y se adorna la mesa con flores de cémpasúchitl, velas, copal, pan y otras delicias culinarias que eran las favoritas de la persona a quien está dedicado el altar (figura 3.13, p. 191). Es común ver mole, tequila, guisados variados, fruta, pan de muerto, entre otras cosas.

#### Glosario



**Recogimiento.** Estado de una persona que se aísla para estar en paz y reflexionar.

Desde la época colonial, el festejo a los muertos invitaba al **recogimiento**, se preparaban las ofrendas tal y como las conocemos hoy en día, es decir, con dulces, comida y arte popular. Se hacían postres especiales, como dulce de calabaza y tejocote, se manufacturaban artesanías alusivas a la muerte, calaveritas de azúcar, tal y como las que compras el día de hoy en los mercados de tu localidad. En este periodo se podía percibir un ambiente saturado de sentimientos de tristeza y de fiesta.

Tenemos noticia que desde 1563, el religioso Sebastián de Aparicio colocó la primera ofrenda en la Hacienda de Careaga y que posteriormente en otras regiones del país se llevó a cabo la misma práctica.

El día 31 de octubre está dedicado a las personas que perdieron la vida en accidentes o de manera trágica, en cambio el 1 de noviembre está destinado a los niños, mientras que el 2, a los adultos.

La costumbre en algunas regiones era salir a pedir “cabito”, acompañado del toque de una campana: “Un cabito para las ánimas del santo purgatorio”.

El dueño de la casa, salía y les daba un pedazo de vela. Al juntar varios de estos “cabitos”, las personas se iban a la iglesia a encenderlas, las dejaban prendidas, y las otorgaban a las almas que se encontraban en el purgatorio; así las ayudaban a reducir sus penas.

Esta tradición de pedir “cabito” pronto se transformó y las personas empezaron a dar dulces, fruta, panes o tamales. Con el paso del tiempo se ha ido desplazando esta tradición por la de pedir “calaverita” o “Halloween” (figura 3.14).

Tal es la riqueza cultural de la celebración del Día de Muertos que la Unesco, la reconoció como parte del patrimonio de la humanidad en 2003.

Conoce más

Consulta la página <http://www.edutics.mx/UVs> para leer sobre el Día de Muertos y el mestizaje de esta celebración.



Figura 3.13 Altar callejero de Día de Muertos.



Figura 3.14 Niño pidiendo calaverita.

1. Llenen en equipo la siguiente tabla, con base en la información de esta lección y las actividades que realizaron.

Origen virreinal			
Fiestas	Ideas	Tradiciones	Costumbres

2. Con base en la información sintetizada en la tabla contesta: ¿permanecen iguales estas ideas, creencias, fiestas, tradiciones y costumbres que cuando se iniciaron?
3. Escriban una reflexión en un párrafo acerca de cómo se conservaría una tradición en la actualidad a pesar de la influencia cultural actual. Compartan el texto con sus compañeros de grupo.

Cierre

## ¿El pasado colonial nos hace un país más desigual?

Reflexiona sobre la pregunta: ¿El pasado colonial nos hace un país más desigual?

### Inicio

#### 1. Analiza la gráfica, lee el texto y contesta.

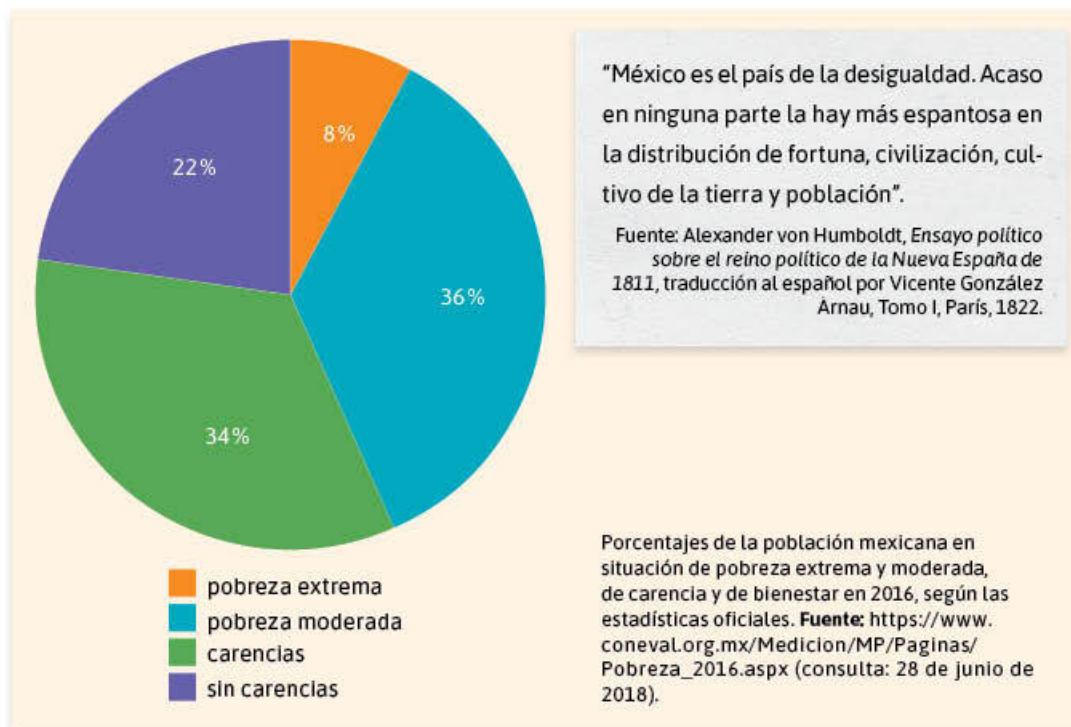

- ¿Cómo se describe a México en el texto de Humboldt?
- Según la gráfica, ¿cómo describirías a México ahora?

- Comparte las respuestas con el grupo y revisen las diferencias y coincidencias en las respuestas. Escríbanlas en un párrafo.
- Al finalizar la lección enriquezcan su párrafo con lo que hayan aprendido.

### Desarrollo

#### En los ojos de un viajero

En 1811, el científico alemán Alexander von Humboldt publicó el libro *Ensayo político sobre la Nueva España* en que describió a la colonia española en los términos que leyeron en el párrafo de inicio. En ese momento, Nueva España era una potencia económica a escala mundial, pues era una de las principales productoras de plata en el mundo y porque sus comerciantes controlaban un importante flujo de riquezas y mercancías entre Asia, América y Europa.

Después de dos siglos, nuestro país no se cuenta ya entre los más ricos del mundo, pero sigue siendo uno de los más desiguales. Según los datos estadísticos del gobierno en 2016, casi la mitad de la población de nuestro país vivía en la pobreza, es decir, no tenía suficientes ingresos y recursos para satisfacer sus necesidades de alimentación, salud, educación, esparcimiento y vida social.

De acuerdo con estos datos, casi 10 millones de personas eran tan pobres que no podían comprar suficientes alimentos para vivir. Otra tercera parte de la población tenía algún tipo de carencia de dinero o de servicios de salud, educación o bienestar. Sólo la cuarta parte de los mexicanos podían ser considerados prósperos, sin carencia alguna.



Por su parte, los pueblos indígenas en el siglo XXI viven en pobreza extrema, es decir, no tienen dinero suficiente para comer. En promedio, un trabajador indígena en el campo gana la mitad que un trabajador que no es indígena.

Según los datos del propio gobierno, en 2014, los cuatro hombres más ricos de México ganaban 10% de todo lo que ganan los mexicanos, que es más o menos la misma cantidad que ganaban en conjunto los 33 millones de personas más pobres. Es decir, cada uno de los multimillonarios ganaba, en promedio, lo mismo que 8 millones de mexicanos pobres juntos. Esta desigualdad tiene consecuencias en todos los aspectos de la vida social en especial en la educación y en la salud, ya que cuentan con menos servicios básicos.

## Dos argumentos

Después de haber leído la primera parte de esta lección haremos una reflexión sobre la relación entre la desigualdad que existía en Nueva España hace más de dos siglos y la que existe en el presente en México: ¿El pasado colonial nos hace un país más desigual?

Una pregunta tan compleja como ésta no se puede responder con un simple sí o un no, sino que requiere de explicaciones contundentes. Tampoco todos los historiadores, economistas y políticos se pondrían de acuerdo en la respuesta pues hay opiniones y criterios desiguales. Por eso, para ayudarte a pensar sobre el asunto, presentaremos primero los argumentos a favor de un sí, es decir, de afirmar que la desigualdad actual es herencia del periodo colonial. En la segunda, presentaremos los argumentos a favor de un no, es decir, de afirmar que la desigualdad del siglo XXI no tiene un origen enteramente colonial, sino que también se fortaleció en los dos siglos que nuestro país ha sido independiente.

## El pasado colonial como origen de la desigualdad

Se puede argumentar que el origen de la desigualdad en nuestro país viene desde las distinciones de castas que estableció el régimen colonial, después de la conquista de México-Tenochtitlan en 1591 hasta su fin en 1821 (figura 3.15). Este sistema definió grandes privilegios para españoles y criollos, que nunca fueron más de 10% de la población, e impuso desventajas a los otros grupos humanos, los indígenas que eran el 70% y los africanos y mestizos que eran el otro 20 por ciento.

En primer lugar, los españoles y los criollos tenían la mejor situación social: sólo ellos podían ocupar las posiciones de gobierno más elevadas, los cargos más altos en la Iglesia y dedicarse al comercio más importante y lucrativo, también eran los únicos que podían tener minas, la principal fuente de riquezas.

Este grupo tenía admisión privilegiada a la universidad y sus miembros eran los únicos que podían pertenecer a los gremios que practicaban oficios como herreros, carpinteros, entre otros. A lo largo de tres siglos los españoles y los criollos se apoderaron de las tierras de muchos pueblos indígenas y así crearon grandes haciendas.



Figura 3.15 De español y negra, mulata, siglo XVII.

Anónimo, óleo sobre cobre, Museo de América, Madrid.

En contraste con estos grupos privilegiados, los indígenas eran obligados por ley a pagar tributos y a comprar mercancías que no necesitaban; además debían trabajar de manera forzosa para los españoles. Estas obligaciones los empobrecían. Asimismo, perdieron buenas tierras de cultivo a manos de españoles y criollos. Como la ley les prohibía vivir en las ciudades españolas, acudir a las universidades, practicar oficios y ocupar buenos cargos en el gobierno, les negaba también las posibilidades de mejoría social.

La situación de las personas de origen africano era aún peor, pues la mayoría eran esclavos secuestrados por la fuerza en su país, traídos contra su voluntad a Nueva España, vendidos y obligados a trabajar gratis para sus nuevos “dueños”.

Los mestizos, hijos de indígenas y españoles, y los mulatos, hijos de africanos y españoles o indígenas, también sufrían desventajas, pues no tenían acceso a los privilegios de los españoles y los criollos, y tampoco tenían las tierras de los indígenas. Por eso ocupaban oficios considerados poco respetables, como vendedores callejeros o arrieros.

Además de las diferencias económicas y sociales, los españoles y criollos se sentían superiores al resto de los grupos humanos: pensaban que su idioma, el español, era mejor, que su cultura era más civilizada, que su aspecto físico era más hermoso, y que sólo ellos sabían practicar la religión católica.

También en el presente se mantienen algunos prejuicios racistas; por ejemplo en contra de las personas más morenas y de los indígenas (figura 3.16). Igualmente, muchas personas que hablan español se sienten superiores a las que hablan lenguas indígenas y algunos consideran que la cultura más occidental es mejor que las culturas de los indígenas, campesinos y grupos populares de nuestro país.

En suma, el régimen colonial creó un sistema desigual que privilegiaba a una pequeña minoría de la población y discriminaba a la inmensa mayoría. Este sistema establecía distinciones sociales y económicas entre los grupos por su origen continental (español, americano o africano) y evidentemente por su aspecto físico.



**Figura 3.16** La discriminación es una actitud que tenemos hacia el otro por desconocer su cultura y por verlo diferente a nosotros.

### Reflexiona

1. Responde con base en tu experiencia.
  - a) ¿En el siglo XXI, las personas blancas y de rasgos occidentales, siguen teniendo claras ventajas sobre las personas morenas, negras e indígenas? Argumenta tu respuesta.

### La desigualdad tiene otros orígenes

También se puede argumentar que la desigualdad que existe en el México de hoy tiene su origen en la historia independiente de nuestro país a partir de 1821.

En primer lugar, el régimen colonial reconoció y defendió las tierras de los pueblos indígenas, al menos en parte. Frente a los despojos de tierras de españoles y criollos, ellos se podían defender en

tribunales, lo que les permitió sobrevivir e incluso prosperar un poco.

En cambio, en el siglo XIX, los gobiernos liberales mexicanos desconocieron la propiedad de la tierra de las comunidades indígenas y esto desencadenó un despojo mucho más grave que en los tres siglos coloniales. Aunque los pueblos indígenas se defendieron por medios legales y en grandes rebeliones perdieron sus mejores tierras y muchos fueron obligados a refugiarse en montañas, zonas desiertas y regiones donde era mucho más difícil vivir, también fueron obligados a trabajar en las haciendas muchas veces sin recibir un salario justo.

Al mismo tiempo, mientras que en el periodo colonial el gobierno aceptaba que los indígenas hablaran y escribieran en sus propios idiomas, los gobiernos independientes de México impusieron la lengua española como el único idioma de las leyes, de la justicia y de la educación. En 1821, probablemente sólo el 20 o 30 % de la población hablaba este idioma y para 1880 eran apenas más de la mitad. Así se persiguieron las lenguas que hablaba la mayoría de la población y se impuso la lengua de una minoría (figura 3.17).



Mujer indígena, Mezquic, Jalisco, Cuartocaro.

Figura 3.17 Según datos del INEGI, en 2015 había 73 856 hablantes del idioma tarahumara.

1. Dividan al grupo en dos para organizar un debate en torno a la pregunta: ¿El pasado colonial nos hace un país más desigual?
  - a) La mitad del grupo identificará cuáles son los argumentos que establecen el origen de la desigualdad en el periodo colonial.
  - b) La otra mitad del grupo identificará cuáles son los argumentos que establecen el origen de la desigualdad en el periodo independiente.
2. Investiguen en la biblioteca o en internet otros argumentos que contribuyan a la idea central. Por ejemplo en *México profundo*, de Guillermo Bonfil Batalla, México, Grijalbo, 1989. Y en *La desigualdad en México*, de José Woldenberg, disponible en <http://edutics.mx/w2m>
3. Presenten su información en clase e inicien el debate con argumentos e información. Respondan.
  - a) ¿Cuáles son las causas de la desigualdad en nuestro país?
  - b) ¿Conocer el origen de la desigualdad nos ayuda a erradicarla? ¿Por qué?
  - c) ¿Qué consecuencias trae la desigualdad social y económica en México?
  - d) ¿Qué posibles soluciones hay para erradicar la desigualdad en México?

### Piensa y sé crítico

Se dice que con nuestra participación en la sociedad se preservan las tradiciones. ¿Consideras que tu comportamiento cotidiano influye en las desigualdades sociales presentes en nuestro país?

### Cierre

#### Conoce más

Te recomendamos para la investigación de la actividad de cierre, la obra del Colegio de México, *Desigualdad en México/2018*. Versión disponible en línea: <http://www.edutics.mx/w7G> (consulta: 20 de septiembre de 2018).

# S11 Panorama del periodo

Reconoce los principales procesos y hechos históricos del virreinato y los ubica en el tiempo y el espacio. Identifica los conceptos de conquista, colonización, virreinato, pueblo de indios, cabildo, real audiencia.

## Inicio

- Lleven a cabo una lluvia de ideas para recuperar lo que saben sobre el virreinato. Tomen en cuenta las siguientes preguntas.
  - ¿Cuándo empezó y terminó este periodo de la historia de México? ¿Ubicas las dos fechas en la línea del tiempo?
  - ¿Cuál era la extensión de Nueva España y cómo estaba organizado el territorio?
  - ¿Cómo podrías definir los conceptos de colonización y virreinato?
  - ¿Qué grupos sociales conformaban la sociedad novohispana y cómo vivían?
- Traza una tabla de dos columnas. En la primera anota las ideas principales sobre cada aspecto que recordaste; deja en blanco la segunda para que al finalizar la secuencia escribas lo que aprendiste.
- Discute y compara tus respuestas con los compañeros de clase.

## Desarrollo

### La colonización del territorio y la evangelización

El Virreinato —o periodo colonial— fue una etapa de la historia mexicana en la que el imperio español dominó el territorio de lo que hoy es México y del suroeste del actual Estados Unidos de América (mapa 3.1, p. 197). Inició con la conquista de México-Tenochtitlan en 1521 y terminó con la consumación de la Independencia en 1821.

A lo largo de estos tres siglos, los españoles colonizaron distintas regiones del territorio, fundaron ciudades, encontraron minas, construyeron haciendas, así como largos caminos que comunicaban el centro con el norte y sur del virreinato.

La colonización estuvo acompañada de la conversión de los indígenas a la fe católica; en este proceso participaron cuatro órdenes religiosos: franciscanos, dominicos, agustinos y jesuitas.

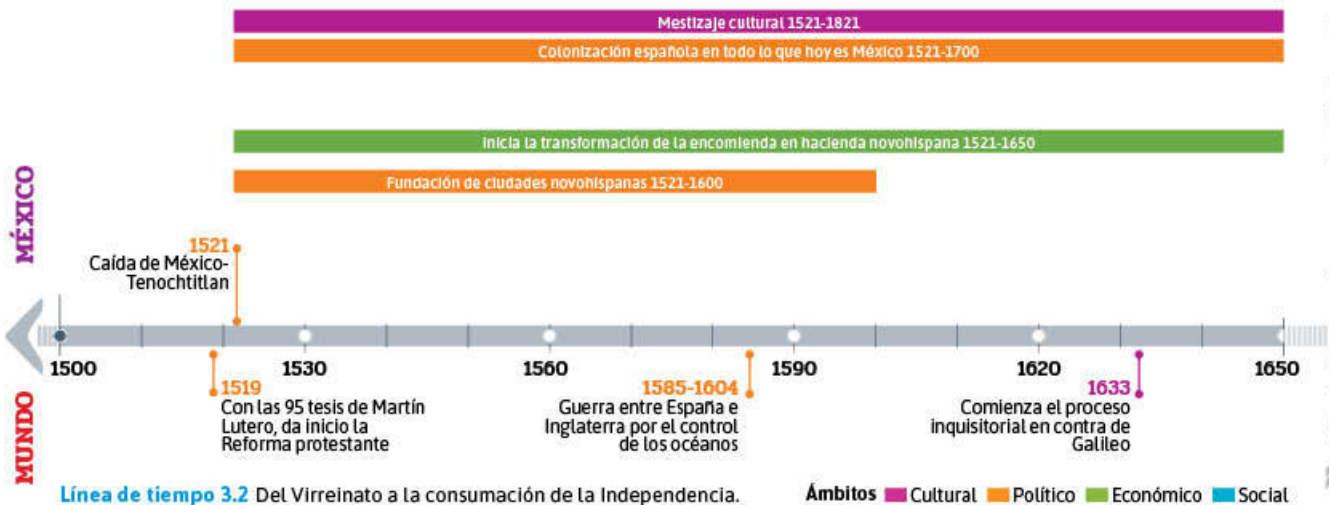

**Mapa 3.1** División política de Nueva España en el siglo xviii



Fuente: María Julia Sierra Moncayo y Reynaldo Sordo Cedeño, Atlas Histórico de México, Instituto Tecnológico Autónomo de México, 2006.

El proceso evangelizador, conformado principalmente por frailes y padres, sentó las bases de la nueva organización social, política, económica y cultural del Virreinato. Una de las primeras acciones de este grupo fue reubicar a los indígenas en poblados conocidos como “pueblos congregados” y, de forma posterior, “doctrinas” (para hacer una diferencia de las parroquias que eran parte de la Iglesia).

En estos lugares se construyeron templos y se distribuyeron tierras para cada familia. Se procuraba que el establecimiento de los pueblos fuera cerca de ríos o arroyos para el cultivo y cerca de las rutas comerciales.

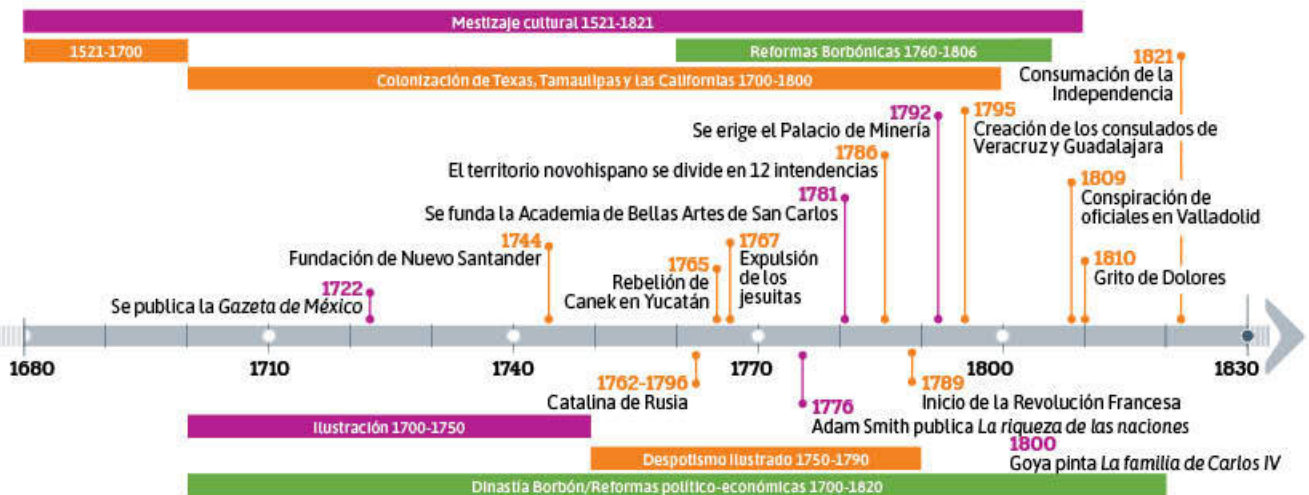

Los frailes viajaron grandes distancias hacia lugares inhóspitos para fundar establecimientos que sirvieran como punto de partida para evangelizar a los nativos que vivían en estos sitios alejados, los cuales se conocieron como “misiones”. Esta labor no hubiera sido posible sin la ayuda de los encomenderos, indios auxiliares, aliados y autoridades españolas.

En esa época, los españoles establecieron sus instituciones de gobierno como el virreinato, las audiencias y el cabildo, que revisaremos más adelante. Así fueron controlando el territorio y a sus habitantes, aunque siempre hubo regiones y pueblos indígenas que escaparon de su control.

### Los asentamientos del norte

La colonización se inició tras la conquista de México-Tenochtitlan, en 1521, y se prolongó durante tres siglos. Si bien la primera fecha suele ser considerada el fin de la época prehispánica y el inicio de la era colonial, es preciso recordar que el sometimiento de los grupos indígenas que habitaban en el norte (Aridoamérica y Oasisamérica) y diversas partes del centro y sur (Mesoamérica) tardó décadas e incluso siglos. Algunos frailes jesuitas que intentaron colonizar el norte de México fueron sacrificados por los indios que habitaban esa zona (figura 3.18).

En primer lugar, los españoles debían explorar amplios territorios, guiados casi siempre por aliados indígenas que los conocían bien, y después debían intentar un pacto con los pueblos que habitaban en cada región o someterlos por la fuerza; finalmente, tenían que encontrar formas de gobernarlos de manera efectiva, explotar su trabajo y convertirlos al catolicismo.

Para el imperio español era muy importante establecer asentamientos, ya que con ello se definían las fronteras del virreinato y además, concentraban la mano de obra indígena.

En el caso de la frontera noroeste del virreinato, en los actuales estados de Sonora, Chihuahua y Sinaloa, así como el sur de Estados Unidos de América (Arizona y Nuevo México), el método utilizado por los jesuitas para someter a los grupos de recolectores, cazadores y agricultores aldeanos combinó elementos militares, religiosos y sociales. La creación de presidios, que eran guarniciones de soldados, fue el instrumento fundamental de pacificación. Tanto la misión jesuita como la franciscana se encargaron de establecer pueblos de frontera y comunidades agrarias; muchos de estos grupos se adaptaron, pero otros se rebelaron y defendieron su territorio, así como sus antiguas formas de vida.

#### Conoce más



Para conocer algunas leyendas sobre las ciudades míticas del norte, de lo que hoy es México, consulta

José Luis Trueba Lara, *Cíbola y Quivira: el norte del reino, México*, Alaguara Juvenil, 2008, que relata de forma novelada las expediciones al norte.



**Figura 3.18** La destrucción de la misión de San Sabá en la provincia de Texas y el martirio de los padres fray Alonso Giraldo de Terreros y fray José Santiestéban, José de Páez, ca. 1790.

## Regiones rebeldes y grandes rebeliones

A lo largo del periodo colonial hubo amplias regiones del territorio que quedaron fuera del control efectivo de los españoles, tanto por sus características geográficas (eran montañosas, selváticas o desérticas) como por los pueblos indígenas de estas zonas que se resistieron de manera constante a la conquista y colonización.

En la zona selvática de la península de Yucatán y el norte del actual Guatemala, con apoyo de aliados de otras poblaciones repelieron varias expediciones españolas durante casi dos siglos hasta 1697. También en la montañosa región del Gran Nayar, encabezados por los coras y sus reyes (llamados *Tonati*), un gran número de pueblos indígenas se mantuvieron independientes desde la gran rebelión del Mixtón, rebelión indígena en contra de la colonización española en la Nueva Galicia, de 1543 hasta 1722.

El gobierno virreinal negociaba con ellos y trataba de resolver sus agravios para restaurar la paz, aunque castigaba a algunos rebeldes. Entre estos motines se cuentan los que sucedieron en la ciudad de México en 1692.

Otras rebeliones fueron más amplias, e incluso trataron de terminar con el régimen colonial, como la de Cancuc en los Altos de Chiapas en 1709, o la de Michoacán, en 1766.

Los esclavos traídos de África también se rebelaron en contra de los abusos de sus “dueños”, quienes los obligaban a trabajar en condiciones terribles. El más famoso de estos rebeldes —llamados **cimarrones**— fue Yanga, quien en 1609 encabezó a un grupo de esclavos; éstos escaparon de las haciendas de Veracruz y fundaron un pueblo independiente en las montañas, el cual lleva el nombre de Yanga en honor al rebelde.

### Conoce más

Si quieres estudiar más sobre la Guerra del Mixtón, consulta la liga <http://www.edutics.mx/i3U> (consulta: 16 de junio de 2018).

### Glosario

**Cimarrón.** Rebelde que escapa de su casa.

### Reflexiona y argumenta

1. Investigen en equipos cuáles fueron las etapas en las que se desarrolló la Conquista y colonización de lo que hoy es México y establezcan las fechas de cada una.
2. Expliquen frente al grupo la información que recopilaron. Se recomienda que utilicen un mapa actual de la República Mexicana, y que localicen y marquen las regiones que comprendieron cada etapa.
3. Ordenen cronológicamente los siguientes acontecimientos.
  - a) La rebelión del Gran Nayar
  - b) El escape de Yanga
  - c) La rebelión del Mixtón
  - d) Los motines de la ciudad de México
4. Expliquen qué tenían en común dichos sucesos.
5. Compartan la información con el resto de sus compañeros y complementen su trabajo con la orientación de su profesor.

## La Nueva España en el mundo

Con la llegada de los españoles se desarrolló una nueva economía basada en la minería de metales preciosos, en la ganadería y la agricultura de trigo y otras

cosechas del Viejo Mundo. Esto llevó a la integración de la colonia al comercio mundial, pues la plata producida aquí se intercambiaba en Asia y en Europa por todo tipo de productos.

La economía de la Nueva España se integró a redes globales de comercio. Desde este virreinato se exportaban inmensas cantidades de metales preciosos, sobre todo plata. La industria minera se convirtió en la actividad económica más lucrativa e importante del periodo virreinal y las principales minas se encontraban en los actuales estados de Zacatecas, Guanajuato, San Luis Potosí y Durango, entre otros.

La mayoría de la plata era convertida en moneda en la Real Casa de Moneda de la Ciudad de México. Otra parte se llevaba a Asia en el famoso *Galeón de Manila* (infografía páginas 226 y 227), el cual atravesaba de manera regular el Océano Pacífico, entre Acapulco y Filipinas; ahí servía para pagar por las valiosas mercancías y obras artísticas producidas en esa región, como porcelanas, sedas, especias que eran traídas de vuelta a la Nueva España y de ahí se exportaban de nuevo a Europa. Otra parte importante se transfería a España, donde servía para pagar las guerras y deudas del gobierno. De esta manera, Nueva España adquirió una importancia clave para el imperio español y para la economía del mundo.

Asimismo, Nueva España vendía muchos productos de gran valor producidos en su mayor parte por indígenas, como cacao, grana cochinilla y diversas plantas medicinales. Estos productos exóticos circularon en los mercados internacionales atendiendo las necesidades de los consumidores europeos.

El trabajo indígena, tanto el voluntario como el forzado, fue la base de la economía novohispana, pues con éste se producía la mayor parte de los alimentos y la producción en minas, haciendas y ciudades.

Los españoles también trajeron a México a un gran número de esclavos africanos para que trabajaran en las haciendas y las minas, así como en las casas de los colonizadores (figura 3.19). El trabajo de las personas esclavizadas fue muy importante para el desarrollo de la economía novohispana; también la cultura que trajeron consigo estos hombres enriqueció mucho la vida de la Colonia.

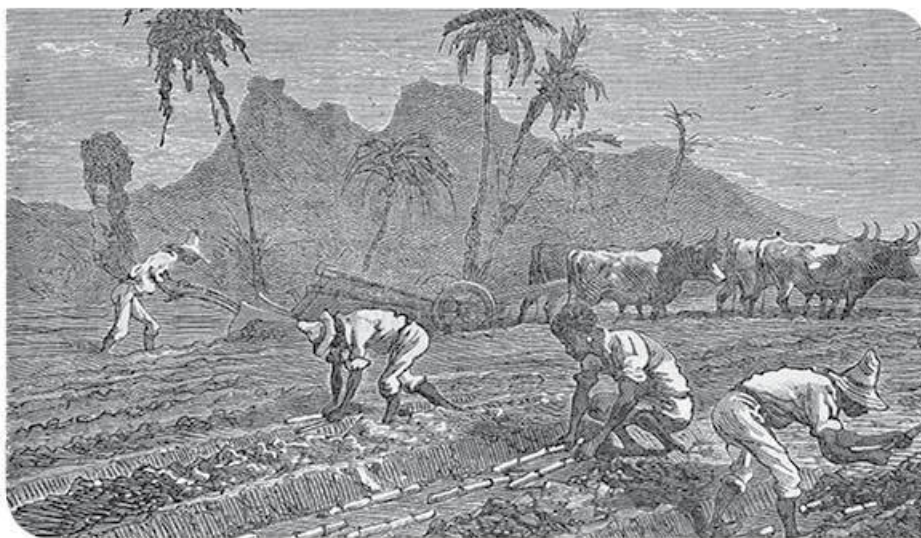

**Figura 3.19** La base del régimen colonial español en la Nueva España era el trabajo, voluntario o forzado, de los indígenas y los esclavos africanos.

Plantación de caña de azúcar, por Louis Figuer [1873-1877]. Fondo Antiguo de la Biblioteca de la Universidad de Sevilla.



## Pluralidad cultural de la Nueva España

Cuando nos referimos al periodo colonial solemos pensar en las actividades, la cultura y la política de los españoles y sus descendientes, los criollos, pues estos grupos gobernaban en el virreinato, vivían en sus principales ciudades y gozaban de la mayor riqueza y prestigio social. Sin embargo, eran sólo una minoría de la población total de Nueva España, pues nunca llegaron a ser más del 10 por ciento.

En realidad, la sociedad y la cultura novohispana eran mucho más diversas y plurales (figura 3.20). La mayoría de la población era indígena, más de 95 % en el siglo xvi. A pesar de que este grupo sufrió un terrible colapso demográfico provocado por las epidemias y la explotación económica, representaba 60 % de la población a fines de ese mismo siglo.

Como los indígenas vivían en sus comunidades, mantuvieron buena parte de su cultura y formas de vivir tradicionales, aunque adoptaron la religión católica, tecnologías y costumbres españolas.

El grupo más numeroso de personas que llegó a la Nueva España de otros continentes, incluso más que los españoles en un principio, fue el de los esclavos africanos traídos contra su voluntad, aunque su número se redujo a partir del siglo xvii. Estos hombres y mujeres trajeron consigo su cultura y forma de vida, aunque también se casaron con indígenas y en menor medida con los blancos. A fines del siglo xviii, las personas de origen africano, muchas de ellas mezcladas con indígenas y blancos, representaban aproximadamente entre 10 y 15 % de la población.

En el periodo colonial llegaron también un gran número de personas provenientes de Asia, como esclavos o artesanos. Éstos vivían sobre todo en las ciudades donde su presencia era evidente.

Desde el siglo xvi, españoles, indígenas, africanos y asiáticos se casaron entre sí o tuvieron hijos, por lo que surgió una población de mestizos (hijos de españoles e indígenas) y mulatos (hijos de africanos y españoles). Eran una minoría (entre 15 y 20 %), se dedicaron a oficios humildes en las ciudades y en las grandes minas, además de trabajar como arrieros y vendedores ambulantes. Estos grupos eran discriminados por los españoles y criollos.



Anónimo, óleo sobre cobre, Museo de América, Madrid.

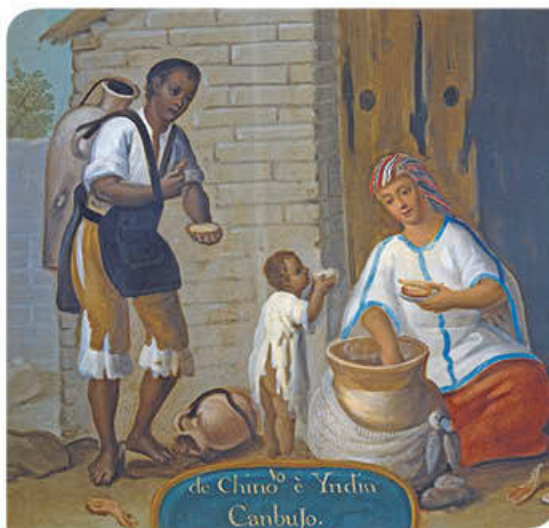

Anónimo, óleo sobre cobre, Museo de América, Madrid.

**Figura 3.20** Los llamados cuadros de castas, pintados durante los siglos xvii y xviii, rebelan la gran pluralidad humana que existía en la Nueva España.

## La organización política de la Nueva España

Un régimen colonial como lo fue la Nueva España era un territorio en el que un grupo conquistador extranjero, en este caso los españoles, domina a los grupos nativos y a esclavos u otros grupos extranjeros venidos de distintas regiones. De esta manera, los obligan a trabajar para ellos por medio de la violencia o por leyes que los forzaban a pagarles tributos. En el caso de Nueva España, los españoles pensaban que debían cristianizar y civilizar a los indígenas y africanos, porque estaban convencidos de que su religión era la única verdadera y su forma de vida era superior a la de los demás.

Para gobernar la Nueva España, los españoles organizaron diversas instituciones políticas. Ya desde la conquista de México-Tenochtitlan, establecieron cabildos, es decir, gobiernos que mandaban sobre las ciudades que fundaron. Con la caída de Tenochtitlan, Hernán Cortés se estableció en Coyoacán, en la ciudad de México, y gobernó bajo el título de **Capitán General** y **Justicia Mayor**; además convenció al rey de que repartiera los diversos pueblos indígenas a manera de encomiendas entre los conquistadores.

Un encomendero español podía cobrar tributos a los indígenas bajo su dominio y obligarlos a trabajar para él, a cambio de ello debía velar porque se convirtieran al catolicismo. Debido a los abusos de ellos, la Corona española, tiempo después, sustituiría la Encomienda por el Repartimiento.

Sin embargo, a la Corona española (el gobierno encabezado por el rey en España) le interesaba limitar el poder de los conquistadores y consolidar un control firme sobre sus nuevos territorios. Para ello, en 1527 nombró una Real Audiencia, constituida por tres oidores o jueces, que gobernaron el nuevo territorio; tenía por función impartir la justicia entre los habitantes y velar porque se cumplieran las leyes.

En 1535, nombró al primer virrey de la Nueva España, Antonio de Mendoza y Pacheco (figura 3.21). Estas instituciones, la Real Audiencia y el virrey, se mantuvieron durante los tres siglos que duró el periodo colonial; fueron el centro del dominio español, así como la autoridad mayor.

Antes de la llegada del virrey, la Real Audiencia gobernaba en su lugar; aunque el resto del tiempo funcionaba como el tribunal mayor del país que decidía todos los asuntos legales y políticos.

Los habitantes españoles de las ciudades se gobernaban también por cabildos o ayuntamientos. Se trataba de cuerpos colegiados, es decir, grupos de personas elegidas por los habitantes para el gobierno. Era frecuente que los cabildos se opusieran a las órdenes del virrey o de la audiencia, pues velaban por los intereses locales de los pobladores.

Otra forma de organización fueron “los pueblos de indios”, también conocida como “repúblicas de indios”. Después de la Conquista, los antiguos gobiernos y reinos indígenas se conformaron de esta forma, y fueron reconocidos por el gobierno colonial. A lo largo de tres siglos, el gobierno español obligó a los indígenas

### Glosario

**Capitán General y Justicia Mayor.** En tiempos coloniales, este grado militar se encontraba reservado para los jefes del Real Ejército Español.



Anónimo, óleo sobre tela, Museo Nacional de Historia.

**Figura 3.21** Don Antonio de Mendoza y Pacheco, primer virrey de la Nueva España.

a congregarse en pueblos, es decir, a construir nuevas poblaciones de acuerdo con las normas de las poblaciones europeas: con iglesia, plaza y calles en forma reticular (figura 3.22).

Los pueblos de indios también tenían su propio gobernador, muchas veces descendiente de los antiguos gobernantes prehispánicos, así como su cabildo y sus jueces. En general, se encargaban de regir los asuntos interiores de la comunidad y también garantizaban que sus pobladores trabajaran para los españoles y pagaran el tributo al gobierno.

La república de indios más poderosa fue la de Tlaxcala, reconocida siempre como la principal aliada de los españoles; por ello, los tlaxcaltecas estaban exentos del tributo que debían pagar los otros pueblos indígenas y además, lograron fundar una ciudad con su propio cabildo, equivalente a las ciudades españolas, la “Muy noble y muy leal Ciudad de Tlaxcala”.

Asimismo, en la antigua capital mexicana se fundaron los cabildos de San Juan Tenochtitlan y Santiago Tlatelolco que rigieron sobre las partes indígenas de la ciudad de México; otras repúblicas de indios fueron menos poderosas y ricas.



Figura 3.22 Traza reticular de una ciudad novohispana.

Plano iconográfico de la Ciudad de México, 1794, Manuel Ignacio de Jesús del Águila, Biblioteca del Congreso de los Estados Unidos

1. Realicen en equipos las siguientes actividades.
  - a) Ubiquen en una línea del tiempo los acontecimientos y los procesos que se mencionan en los temas estudiados; clasifíquenlos en económicos, sociales, políticos y culturales.
  - b) Marquen en un mapa actual de la república mexicana lo siguiente: con color rojo, los puertos principales; con negro, tres ciudades fundadas por los españoles; con azul, tres misiones; con naranja, regiones donde se generaron rebeliones. Identifiquen su información utilizando simbología.
  - c) Compartan su mapa con los compañeros, peguen en su cuaderno el mapa y en las siguientes secuencias sigan enriqueciéndolo con datos geográficos que consideren relevantes.
2. Reflexionen en grupo sobre los grandes cambios que se vivieron en el periodo estudiado, y las diferencias principales entre la sociedad novohispana y la de los pueblos mesoamericanos. Anótenlos y expliquen sus causas.

Cierre

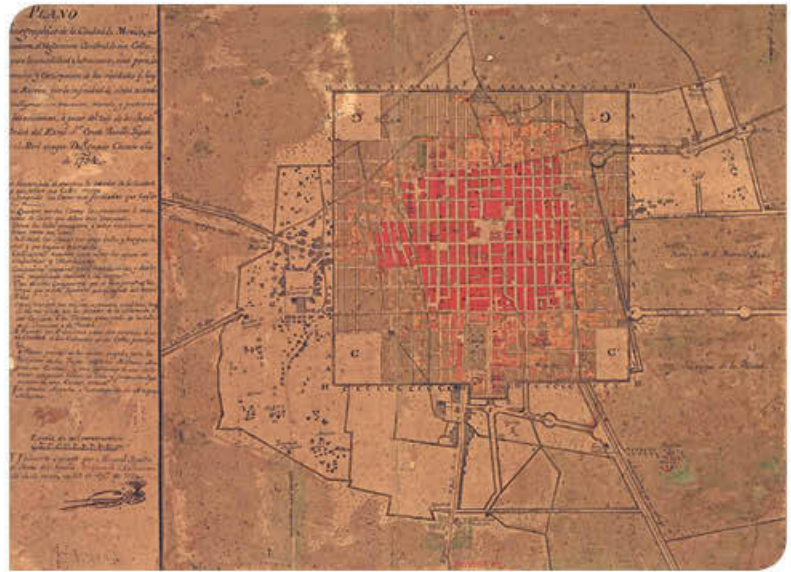
Portafolio

P

Guarden la línea del tiempo y el mapa que realizaron para enriquecer el taller de investigación de esta unidad. Incluyan la reflexión.

Piensa y sé crítico

¿Cuáles fueron las consecuencias de la colonización española en lo que hoy es México?

Reconoce las instituciones y prácticas de tipo colonial que organizaron la economía del virreinato: encomienda, repartimiento, tributo, mercedes de tierras, reales de minas.

## L1 Instituciones que regularon la economía del virreinato

### Inicio

1. Respondan en plenaria: ¿cómo era la organización económica en Mesoamérica? ¿Cambió con la llegada de los españoles? Justifiquen cada una de sus respuestas.
2. Reúnanse en parejas e investiguen en el diccionario los siguientes conceptos:
  - encomienda
  - repartimiento
  - tributo
3. Organicen la información en su cuaderno. Tracen una tabla con cinco columnas, una para cada definición. En las últimas dos columnas anoten los conceptos *mercedes de tierras* y *reales de minas*, cuyo significado agregarán al terminar la lección.
4. Comparen las tres primeras definiciones en una sesión grupal y comenten.
  - a) ¿Cuál creen que sea la relación de los indígenas con cada concepto?
5. Agreguen a su tabla la información pertinente derivada de la reflexión grupal.

### Desarrollo

#### La economía y el trabajo de los pueblos indígenas

Para entender el funcionamiento económico y político de Nueva España, debemos recordar que se trataba de un régimen colonial. La administración organizó



Diego Durán, Códice Durán, siglo XVI.

**Figura 3.23** Desde la llegada de Cortés, los españoles recibieron tributos.

la economía para generar riqueza y enviarla a España; esto significa que los españoles tenían ventajas sobre los otros grupos novohispanos (figura 3.23).

Las actividades que lograron generar una gran riqueza en Nueva España fueron la ganadería, agricultura, minería, producción textil, los talleres artesanales y el comercio; todo ello por medio de la apropiación de la tierra, la distribución de los recursos naturales, las

#### Conoce más

Recuerda que en la colección Libros del Rincón, puedes consultar el *Diccionario ilustrado de la lengua española*, México, SEP-Larousse, 2006, también puedes consultar en <http://www.edutics.mx/Uy7> el *Diccionario de la Real Academia Española*.

formas de producción y la explotación de la fuerza de trabajo. Aunque el gobierno se preocupaba por el bienestar de los indígenas, el objetivo era que trabajaran lo más posible para contribuir a la riqueza que se daba a la Corona.

Desde el inicio del periodo colonial, los gobernantes novohispanos supieron que la prosperidad de la colonia y su propia riqueza dependían del bienestar de la población indígena; sin embargo, en el siglo XVI gran número de epidemias asolaron el virreinato. En 1576, por ejemplo, el Colegio de Santa Cruz, en Tlaxteolco —institución relevante en la ciudad de México, donde además de enseñar a indios nobles se hacían investigaciones y traducciones al náhuatl— fue devastado por una gran epidemia y por ésta y otras razones tuvo que cerrarse. Debido

a esto, las instituciones económicas se veían forzadas a lograr dos objetivos, explotar al máximo el trabajo de los indígenas y garantizar su supervivencia.

### Encomiendas

En la primera mitad del siglo xvi, los conquistadores y el gobierno colonial adoptaron el sistema de encomiendas que se había implementado en las islas del Caribe, la Española y Cuba. Consistía en repartir entre los conquistadores, como premio por su participación en la guerra, diversos pueblos de indios; a cambio, los encomenderos, como se llamaba a estos españoles, debían ayudar a la conversión al catolicismo de los indígenas. Este sistema era parecido al feudal, pues el encomendero:

- controlaba a sus encomendados y los obligaba a plantar la tierra, a prestar servicios en construcciones y trabajar en las minas;
- recaudaba el pago de tributos como comida, telas y otras riquezas;
- exigía servicios personales como limpiar su casa, cocinar para él y cargar sus mercancías.

En muchos casos, los encomenderos abusaban de su poder, explotaban y castigaban a los indígenas si desobedecían (figura 3.24), los tenían en un estado de esclavitud (a pesar de las Leyes de Burgos, ordenanzas que abolieron la esclavitud de indígenas).

Las primeras encomiendas que se repartieron a los conquistadores fueron inmensas: el propio Cortés se quedó con un gran número de pueblos indígenas. Sus posesiones abarcaban del actual estado de Morelos hasta Oaxaca; sus aliados también recibieron pueblos grandes y ricos.

El sistema de encomienda se prestaba a tantos abusos que en las islas del Caribe provocó la desaparición casi total de la población indígena, junto con las epidemias que trajeron los españoles y los africanos que llegaron a América. En Nueva España, los indígenas comenzaron a quejarse ante el propio gobierno español por los excesos de los encomenderos.

El *Códice Huejotzingo*, pintado en 1531, detalla los bienes que los administradores españoles cobraron en esa rica ciudad del valle de Puebla, que era encomienda directa de Hernán Cortés. En él podemos ver los alimentos que tuvieron que pagar, a manera de tributo, las personas que fueron llevadas como esclavos; incluso un cuadro de la Virgen María que tuvieron que mandar fabricar para entregarlo a los españoles (figura 3.25).



Figura 3.24 Diversas escenas de los abusos de los encomenderos en el *Códice Osuna*, siglo xvi.



Figura 3.25 Tributos entregados a los encomenderos, *Códice Huejotzingo*, siglo xvi.



Figura 3.26 Castigo cometido por un encomendero, según el Códice de Tepetlaóztoc, siglo xvi.

En el Códice de Tepetlaóztoc, pintado en 1551, se muestran los excesos de tres encomenderos, el propio Hernán Cortés, Miguel Díaz y Gonzalo de Salazar. El primero cobró grandes cantidades de oro y además mandó quemar a varios pobladores (figura 3.26). El último cobró también grandes riquezas y castigó cruelmente a sus encomendados.

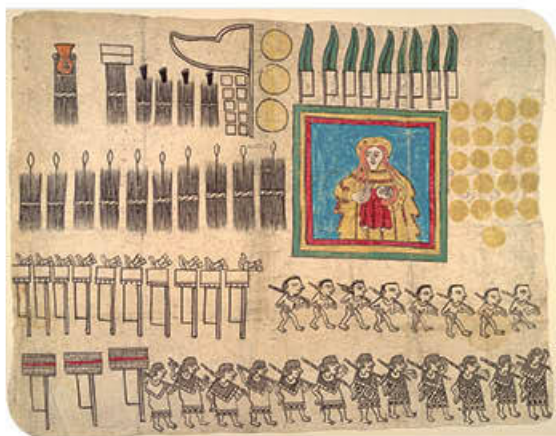
Hacia mediados del siglo xvi, la Corona en España y los virreyes en Nueva España comenzaron a reducir la entrega de encomiendas por varias razones. En primer lugar, porque daban

a los conquistadores un control casi directo sobre la población indígena, lo que dejaba menos riqueza a la Corona. También había la preocupación de que los abusos provocaran rebeliones indígenas o contribuyeran a su desaparición.

Desde luego, los conquistadores y sus descendientes se opusieron a la finalización de este sistema, pues había sido su fuente de riqueza y prestigio. Incluso Martín Cortés, hijo de Hernán Cortés, encabezó una conspiración contra el gobierno español para defender las encomiendas. Sin embargo, el poder de la Corona se impuso y las encomiendas fueron desapareciendo en el centro de México, aunque continuaron en Yucatán y otras regiones.

### Repartimiento y tributo

El gobierno instituyó un nuevo sistema basado en el repartimiento y el tributo y en el establecimiento de pueblos organizados a la manera española, llamados repúblicas de indios.

En primer lugar, se estableció que todas las familias indígenas debían pagar un tributo al gobierno español. Este impuesto era cobrado por los propios gobernantes indígenas de cada pueblo y luego entregado a las autoridades coloniales. En otras ocasiones el tributo se cobraba en maíz, miel, algodón u otros productos agrícolas, lo que significaba que los indígenas tenían menos comida o menos ropa.

Además, los indígenas debían participar en el repartimiento: un sistema que obligaba a los habitantes de cada pueblo a trabajar gratuitamente para los espa-

ñoles. Si un español necesitaba construir su casa, trabajar sus campos de cultivo o abrir un camino para llegar a una mina, iba con el gobierno y solicitaba trabajadores indígenas (figura 3.27). El gobierno a su vez, le asignaba a los habitantes de un pueblo para que cumplieran la labor; de esta manera, los indígenas continuaron trabajando para los españoles.

Por ejemplo, en la construcción del tajo de Nochistongo, un canal que los españoles diseñaron para sacar el agua del valle de México y secar los lagos, trabajaron decenas de miles de hombres indígenas y muchos murieron por accidentes y enfermedades.



Figura 3.27 El trabajo de los indígenas en las tierras de un encomendero, según el Códice Osuna, siglo xvi.

Otra forma de imposición hacia los indígenas eran las llamadas “derramas” o “compras forzosas”. Por medio de éstas, los españoles imponían a los habitantes de las comunidades indígenas la compra de productos fabricados por los mismos indígenas, como telas u objetos de metal. Para comprar estos objetos que a veces ni querían o necesitaban, los indígenas tenían que trabajar para los españoles, haciendo cosas que tampoco querían ni necesitaban hacer.

Pese a todo, el tributo y el repartimiento eran menos **onerosos** para las comunidades indígenas que la encomienda. Para empezar, eran organizados por las autoridades de los propios pueblos y así se repartían las cargas de acuerdo con reglas establecidas por ellos. Procuraban que la vida de los agricultores indígenas se mantuviera más o menos igual a como habían hecho sus antepasados por miles de años: que plantaran maíz, frijol, calabaza, chile para comer; aunque ahora tenían gallinas, borregos, cerdos, chivos y vacas, animales traídos a México por los españoles. Cuando les tocaba trabajar para éstos, salían de manera organizada en grupos con sus vecinos, como lo habían hecho en tiempos prehispánicos, para pagar tributo y trabajar en las ciudades de los gobernantes de entonces.

**Glosario**



- Oneroso.** Que resulta costoso o pesado.
- Merced.** Donación que el rey entregaba como premio a sus vasallos.

**Analiza e identifica**

1. Reúnanse en parejas. Analicen las figuras 3.24, 3.25 de la página 205 y las 3.26 y 3.27 de la página 206. Anoten en su cuaderno los elementos que logren identificar, como autoridades, mercancías, entre otros. Pueden trazar una tabla como el ejemplo:

Fuente	Escena-trato	Personajes	Mercancías/tributos

2. Identifiquen las diferencias entre *encomienda* y *repartimiento*, y anótenlas en su cuaderno.
3. Escriban en un esquema qué ventajas tenían para los españoles estos sistemas y qué desventajas tenían para los pueblos indígenas.
4. Compartan y comparen sus trabajos en grupo.
5. Escriban una reflexión en su cuaderno sobre la manera en que los pueblos indígenas levantaron la voz contra estos abusos. Utilicen las fuentes propuestas en las secciones “Conoce más” de esta lección.

**Conoce más**



Descubre más cosas interesantes sobre el *Códice Osuna*, un importante testimonio de los reclamos en contra de varias autoridades españolas debido a los abusos y maltratos sufridos por los indígenas. Además de los elementos pictóricos, el texto del código fue escrito en español y náhuatl: <http://www.edutics.mx/Uyv> (consulta: 25 de junio de 2018). Para consultar los códigos *Huejotzingo* y *Tepetiacztoc* te recomendamos: <http://www.edutics.mx/UyL> <http://www.edutics.mx/Uyb>

**Mercados de tierras**

Desafortunadamente, muchas comunidades indígenas no tenían **mercedes** otorgadas por el gobierno y por ello no contaban con títulos legales para defender sus tierras.

Esto llevó a que decenas de pueblos en el centro de México crearan títulos falsos, documentos escritos por ellos mismos que pretendían ser mercedes de

tierra dadas por el rey, se conocen como *títulos primordiales* y ahora son considerados documentos muy valiosos, porque nos cuentan la historia de los pueblos indígenas tal como era vista por sus propios habitantes (figura 3.28, p. 209).

Con una merced de tierras, indígenas y españoles podían defender sus terrenos si alguien se los quería quitar. Esto se hizo más necesario conforme aumentó la población en el virreinato, a partir de la segunda mitad del siglo xvi, pues cada vez la tierra se hizo más escasa. También crecieron las propiedades españolas, particularmente las grandes haciendas, muchas veces despojando de sus tierras a comunidades indígenas que tuvieron que defender sus propiedades en los tribunales, por medio de las mercedes.

Casi todos los títulos primordiales empezaban contando la historia de cómo el pueblo consiguió sus tierras, a veces con la ayuda del mismo Hernán Cortés o del rey de España. Los gobernantes de la comunidad en ese entonces, llamados "*principales*", fueron presentados como grandes héroes que consiguieron las tierras con muchos trabajos. Otros títulos relatan los milagros con que los santos católicos eligieron convertirse en patronos y protectores de sus comunidades.

En el pueblo de Santiago Sula, se narra una aparición del mismo Santiago Matamoros, el santo protector de los conquistadores:

#### Conoce más



En el sitio @prende2.0 encontrarás el video

"La vida política y económica de Nueva España en el siglo xvii", con información sobre la explotación y los métodos de control que los hacendados ejercieron sobre los grupos sociales dominados: <http://www.edutics.mx/Uya> (consulta: 25 de junio de 2018).

De la dirección general de Televisión Educativa, consulta el video "El proyecto de los conquistadores": <http://www.edutics.mx/l3p> (consulta: 25 de junio de 2018).

De los Libros del Rincón, te recomendamos Antonio Rubial García, *México durante el Virreinato*, México, SEP-Santillana, 2003.

[...] y el dicho Miguel Omacatzin no estaba dormido y vio un hermosísimo español que lo llamaba por su nombre y le dijo: "Miguel, Miguel." Y por tres veces lo llamó por su nombre y le dijo: "Mírame que ya estoy aquí que me deseás, que yo sea vuestro Patrón. Yo me llamo Santiago que es a mi gusto que yo os ampare." Y el dicho Miguel Omacatzin quedó muy espantado el que le hablase aquel Santo español. Por eso envió llamar al dicho su amigo Pedro Capolicano y le contó lo que le sucedió cómo aquel español le había hablado y lo que le dijo.

Y luego dijo Pedro Capolicano: "Señor mío lo propio me sucedió mí."

Y luego dijo Miguel Omacatzin: "A mí no se me ha sosegado mi corazón. Voy a saber qué santo es."

Ya iba Miguel a saber qué santo era aquel y saliendo de su casa se le apareció el Santo Apóstol diciéndole: "Mírame que yo soy el que anoche te hablé aunque aún no me conocías. Yo me llamo Santiago."

Y luego Miguel comenzó dar de gritos diciendo: "¡Señores, Señores! Ahora se me apareció el hermoso español que anoche me habló ahora se me puso por delante y le conocí que tiene muy hermosísimo rostro y muy hermosísimo vestido y yo indigno lo vi ahora que ya se me ha sosegado el corazón de aqueste Señor Español a que le hemos de servir todos nosotros, hemos de estar debajo de su Patrocinio, que se llama Señor Santiago Apóstol que dizque viene de Persia que dizque viene a ser hacia la parte del Oriente y dizque es muy llegado de Dios."

Fuente: *Título primordial de Santiago Sula*, Archivo General de la Nación, Ramo Tierras, v. 2548, exp. 11, fols. 23 r. y s, disponible en: <https://goo.gl/nB2v1F> (consulta: 25 de junio de 2018).

La defensa de las tierras era indispensable para las comunidades indígenas, pues se trataba de la fuente de su alimento y del sitio en donde llevaban a cabo



rituales relacionados con su forma de vida. Los títulos primordiales servían para recordar el origen de los pueblos y la importancia de que todos sus miembros los defendieran.

Para fortuna de los pueblos indígenas, a lo largo del periodo colonial el gobierno español realizó varias “composiciones”: trámites que permitían que las personas y los pueblos obtuvieran una merced de tierras a cambio del pago de un impuesto a la Corona. En estas ocasiones, los pueblos presentaron sus títulos primordiales y éstos fueron aceptados como verdaderos por el gobierno, lo que les permitió conseguir

las mercedes que tanto necesitaban. Hasta la actualidad, las comunidades campesinas, indígenas y mestizas, defiendan la propiedad de su tierra mediante las mercedes de tierras coloniales y los títulos primordiales.

Por otro lado, las mercedes de tierras y las composiciones también sirvieron para que crecieran las haciendas: grandes propiedades que producían alimentos y productos agrícolas para las ciudades y las minas. En las zonas calientes de lo que hoy es Morelos y Veracruz se fundaron haciendas azucareras; en la zona del centro y norte de México, haciendas que producían trigo y fincas ganaderas. En general, en ellas vivían los propietarios y administradores, que eran siempre criollos o españoles; también, un gran número de colaboradores, como técnicos encargados de hacer funcionar los ingenios azucareros y los molinos de granos, capataces que organizaban a los trabajadores, éstos eran con frecuencia mestizos o mulatos, es decir, descendientes de indígenas y africanos. Los trabajadores eran obligados a servir a la hacienda por el repartimiento o también contratados y forzados a trabajar como peones, muchas veces por medio de deudas; en algunos casos se usaban esclavos venidos de África.

### Reales de minas

Otra institución económica en Nueva España fueron los reales de minas (mapa 3.2, p. 210). A mediados del siglo xvi, los colonizadores españoles descubrieron importantes yacimientos de plata y oro en el norte de nuestro país, en la región de Aridoamérica; desde entonces, el desarrollo de la minería se convirtió en una prioridad para el gobierno, pues los impuestos pagados por los mineros eran una fuente de ingresos indispensable para la Corona.

Los metales preciosos extraídos de América, tanto de Nueva España como Perú, sirvieron para pagar las deudas del gobierno español, aunque no enriquecieron al pueblo ni fomentaron el desarrollo económico del imperio. También para los colonos españoles la minería era muy importante y se convirtió en la principal fuente de riqueza de Nueva España.



Figura 3.28 Título Primordial de San Agustín de las Cuevas, siglo xvii.

#### Conoce más

Te recomendamos dos artículos sobre encomiendas y repartimientos. Águeda Jiménez Pelayo, “Condiciones del trabajo de repartimiento indígena en Nueva Galicia en el siglo xvii” en: <http://www.edutics.mx/UyD>. Chantal Cramussel, “Encomiendas, repartimientos y Conquista en la Nueva España”, en: <http://www.edutics.mx/Uyz>.

### Mapa 3.2 Reales de minas en Nueva España, siglo XVI



Fuente: Guillermina González de Lemoine, *Atlas de historia de México*, México, Limusa, 2006.

#### Conoce más

De la colección Libros del Rincón, te recomendamos: Andrés Reséndiz, *Del cacao al peso, La historia y la tecnología detrás del dinero en México*, México, SEP-Trilce, 2013. Consulta una línea de tiempo sobre el establecimiento de la Casa de Moneda de México, en: <http://www.edutics.mx/Uyr> (consulta: 25 de junio de 2018). Conoce la bula que describe cómo se mide el quinto real, en: <http://www.edutics.mx/UyH> (Consulta: 25 de junio de 2018).

Para organizar la minería, la Corona estableció el sistema legal de los reales de minas, territorios especiales localizados donde se encontraban los yacimientos de metales, cuyo propósito era fomentar su explotación. Los alcaldes mayores de estos reales otorgaban a los vecinos el control de un terreno, con el objetivo de que abrieran una mina y comenzaran a extraer los minerales. Si al cabo de un plazo de cuatro meses la persona no había iniciado trabajos, el terreno podía ser adjudicado a otro. Cuando el minero encontraba plata, debía beneficiarla, es decir, purificarla de los otros metales con los que venía combinada y luego llevarla a quintar con las autoridades. Este paso permitía a los gobernantes cobrar el quinto real, un impuesto del 20% de toda la plata extraída que era entregado directamente al rey.

Los alcaldes de los reales de minas también debían vigilar que hubiera suficientes trabajadores y alimentos en los pueblos, además de leña y otros productos necesarios para beneficiar los metales. Extraer los minerales del fondo de la tierra era un trabajo difícil y peligroso, y los españoles dueños de las minas y los otros vecinos no estaban dispuestos a hacerlo; por eso siempre fue difícil encontrar quién lo realizara. Muchas veces obligaron a los indígenas de la región a trabajar en las minas, por medio de repartimiento, pero como las grandes poblaciones nativas vivían en Mesoamérica, lejos de las minas en Aridoamérica, esto resultaba difícil. Otras compraron esclavos africanos para que fueran los trabajadores

de las minas, pero eran caros y escasos. Para su fortuna, con el paso del tiempo, un número creciente de indígenas, mestizos y mulatos se mudaron a vivir a los reales de minas en busca de trabajo.

Conforme pasaron los años, los reales de minas se convirtieron en importantes y ricas ciudades, con una población de trabajadores, dueños de minas, religiosos y administradores. Entre éstas se cuentan Zacatecas, San Luis Potosí y Guanajuato.

Proveer de comida y de leña a los reales de minas fue una actividad económica muy importante para Nueva España. La demanda de carne y granos para éstos sitios llevó al desarrollo de grandes haciendas a su alrededor. También se talaron los bosques en muchas regiones mineras, lo que provocó su desertificación.

La esclavitud también fue una institución clave para el funcionamiento de la economía novohispana. A lo largo de los tres siglos del periodo colonial, fueron traídos a estas tierras contra su voluntad, aproximadamente 250 000 personas. Los esclavos fueron muy importantes sobre todo en el siglo xvi, cuando decayó la población indígena; después de 1650, cuando la población comenzó a recuperarse, se importaron menos esclavos. La mayoría de los que llegaron eran varones, ya que a las mujeres se les asignaba un menor precio de venta.

Los esclavos africanos eran caros, pues venían de muy lejos, y por ello eran utilizados en actividades lucrativas, como trabajar en minas y haciendas de caña de azúcar (figura 3.29). También las personas muy ricas los usaban como sirvientes domésticos; otros aprendieron oficios, como la herrería, y los practicaban para beneficio de sus amos.

El maltrato a los esclavos era muy frecuente. Aunque los esclavos domésticos eran mejor tratados, también padecían humillaciones por parte de sus amos.



Esclavos africanos procesando caña de azúcar en la Isla caribeña de La Española, 1595, Theodor de Bry, grabado.

Figura 3.29 Escena de un ingenio azucarero, siglo xvi.

1. Reúnanse con el compañero que trabajaron al inicio de la secuencia. Completen la tabla en los espacios reservados para las definiciones los conceptos de *mercedes de tierras* y *reales de minas*.
2. Después agreguen a esta tabla dos columnas más.
  - a) En la primera anoten qué grupos étnicos participan en cada una de las instituciones económicas.
  - b) En la segunda anoten qué tipo de trabajo desempeñaba cada uno de los diferentes grupos.
3. Discutan en grupo si la población africana tuvo algún recurso para defenderse de los abusos de los españoles.
4. Hagan una reflexión final acerca del impacto que estas instituciones tuvieron en el desarrollo de la economía novohispana.

### Cierre

#### Portafolio

P

Guarden el cuadro de definiciones para enriquecer el taller de investigación de esta unidad.

## L2 Instituciones políticas en el virreinato

Identifica las instancias de la autoridad española, virrey, audiencia, corregidores. Reconoce la importancia de los cabildos de las ciudades de españoles y los "pueblos de indios".

### Inicio

1. Responde en tu cuaderno.
  - a) ¿Quién era la principal autoridad en Nueva España y qué funciones tenía?
  - b) ¿Qué grupo social ocupaba casi todos los cargos de gobierno?
  - c) ¿Qué pasó con los grupos indígenas después de la Conquista? En lo político, ¿todos se organizaron de la misma forma?
2. Comparte y compara tus respuestas en una sesión grupal.
3. Organicen una lluvia de ideas, coordinada por el profesor, para contestar lo siguiente.
  - a) ¿Cómo mantuvo su dominio la Corona española sobre una región tan lejana y grande como Nueva España?
  - b) ¿Qué papel desempeñaron los conquistadores de las civilizaciones mesoamericanas en la estructura política novohispana?

### Desarrollo

#### Un rey lejano

Para la Corona española, dirigir la Nueva España, que estaba al otro lado del mar, era una tarea muy difícil. Las órdenes que enviaba a la colonia tardaban hasta un año en llegar; algo similar ocurría con la respuesta de los encargados del gobierno del virreinato. Asimismo, hubo funcionarios enviados desde España que murieron durante la larga travesía o al arribar a Nueva España, víctimas de las diferentes enfermedades que había en esta tierra; incluso cuando moría un virrey, es decir, la máxima autoridad, podían pasar años para que hubiera noticias en España, se nombrara a un sucesor y éste asumiera el cargo. Otro riesgo para la Corona era que los gobernantes de su colonia dejaran de obedecerla.

Pese a estas dificultades, el régimen colonial de Nueva España duró 300 años (de 1521 hasta 1821) y fue, en general, uno de los periodos más estables en la historia de México; todo ello sin que un rey español pisara jamás tierras novohispanas. Para entender esto, tenemos que comprender bien cómo funcionaba políticamente el virreinato.

#### El virrey

En primer lugar, la Corona diseñó un sistema de gobierno formado por varias autoridades que se encontraban hasta en los lugares más pequeños de la Nueva España: virrey, audiencia y cabildos de las ciudades españolas, así como corregidores y cabildos de las ciudades y pueblos de indios (esquema 3.3, p. 213).

El virrey era la principal autoridad, tenía a su cargo la dirección de la política, administraba la economía, cuidaba que se hiciera justicia, era el jefe militar y tenía la tarea de cuidar la existencia de la Iglesia católica. Era el representante del rey (la autoridad suprema), por lo que gobernaba en su nombre (figura 3.30). Desde Antonio de Mendo-

Virrey Luis de Velasco, 1549, anónimo, óleo sobre tela, Museo Nacional de Historia.



**Figura 3.30** Luis de Velasco, segundo virrey de Nueva España entre 1550 y 1557, en su gobierno se fundó la Real y Pontificia Universidad de México.

za, el primer virrey nombrado en 1532, quien llegó presentando los cargos de Gobernador General, Capitán General, Presidente de la Real Audiencia, Superintendente de la Real Hacienda y Vicepatrono de la Iglesia hasta Juan de O'Donoghú en 1821; todos nacieron en España y fueron nombrados y enviados por el rey. Muchos eran nobles, es decir, tenían títulos aristocráticos, lo que significaba que sus familias eran poderosas en la propia España. Para la Corona era importante que el virrey fuera una persona externa a la colonia, ya que esto garantizaba su fidelidad al monarca.

**Esquema 3.3** Instancias de la autoridad española

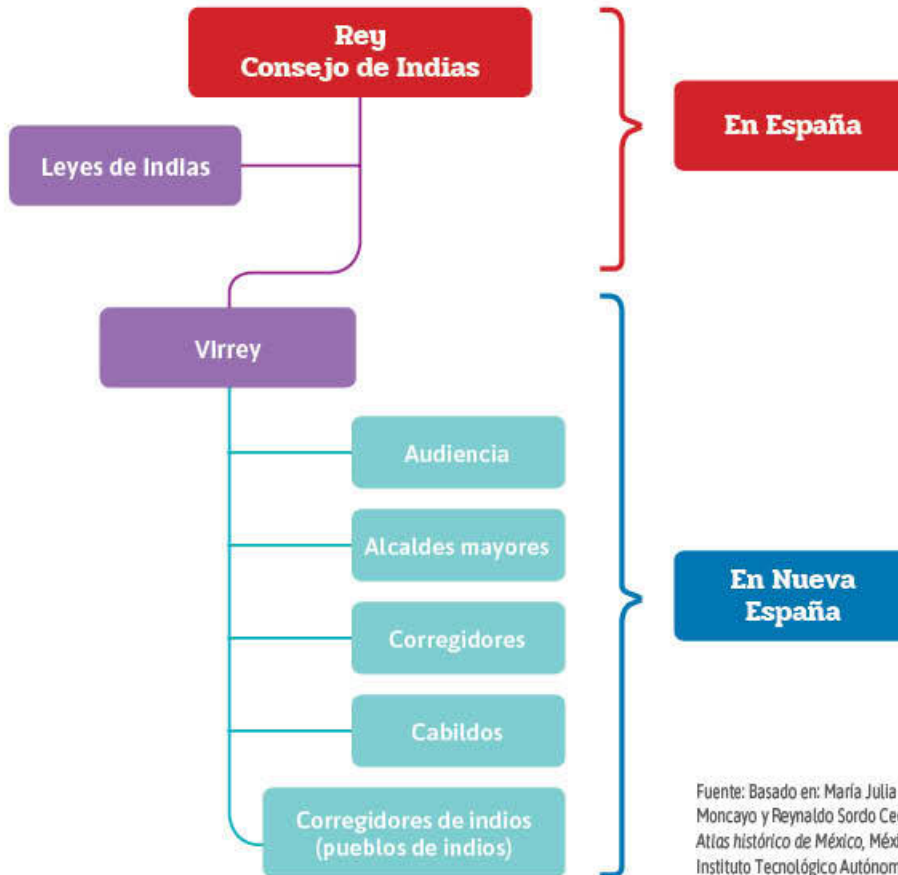

Fuente: Basado en: María Julia Sierra Moncayo y Reynaldo Sordo Cedeño, *Atlas histórico de México*, México, Instituto Tecnológico Autónomo, 2006.

Los virreyes tenían un gran poder e incluso desobedecían ciertas órdenes de la Corona si consideraban que no se podían aplicar en Nueva España; esto se debía a que conocían, mejor que su monarca, las circunstancias locales. Por otro lado, también ocurrió que hicieran grandes fortunas en la Colonia, pues llegaban rodeados de familiares y amigos que utilizaban ventajas y privilegios para hacer negocios prósperos.

**La audiencia y los alcaldes mayores**

Después del virrey el órgano más poderoso de gobierno era la Real Audiencia, un grupo de jueces, llamados oidores, que provenían de España y funcionaban como el tribunal más importante del virreinato, eran llamados así porque su función era escuchar las quejas y peticiones de los pobladores, españoles e indígenas. El

**Conoce más**

El Consejo de Indias fue un órgano creado para tratar los temas relacionados con los territorios descubiertos en América. Después del rey, era la máxima autoridad administrativa de la Corona; su marco legal fueron las Leyes de Indias.



**Figura 3.31** Nuño de Guzmán, representado en el *Códice Telleriano Remensis*, fue uno de los conquistadores de Nueva Galicia (hoy Jalisco) en donde cometió terribles atrocidades en contra de la población.

presidente era el virrey, pero cuando faltaba la Real Audiencia asumía las funciones de gobierno. A los oidores les tocaba resolver los casos judiciales más significativos, como los pleitos contra las resoluciones de cabildos, Iglesia, pueblos de indios y otras autoridades. También decidían sobre temas de tierras y problemas económicos.

Desde sus orígenes, el virrey y la audiencia se enfrentaron, pues había conflicto de intereses. La Corona nombró a la primera en 1527 con el objetivo de:

- reducir el poder de Hernán Cortés y de otros conquistadores;
- fijar los límites de los territorios conquistados;
- promover la conversión de los indígenas al catolicismo y
- protegerlos de posibles abusos de parte de los conquistadores.

Sin embargo, esta audiencia, presidida por Nuño de Guzmán (figura 3.31), un conquistador enemigo de Hernán Cortés, se dedicó a cometer todo tipo de atrocidades contra los indígenas y confrontó abiertamente a los aliados de éste. Por lo tanto, lejos de organizar el gobierno novohispano, sólo generó caos, guerra, esclavitud, violencia y abusos.

Ante el fracaso de esta audiencia y los excesos en la explotación de los indígenas, en 1531 la Corona decidió nombrar la segunda audiencia, dirigida por un religioso, el obispo Sebastián Ramírez de Fuenleal. Ésta estableció ordenamientos legales para regir la relación entre españoles e indígenas. Dentro de sus acciones se encontraba disminuir el poder de los encomenderos por medio del corregimiento, al formar gobiernos locales en cada región de Nueva España; con estas medidas se logró un nuevo control del territorio a través de instituciones políticas. Ramírez de Fuenleal, satisfecho de su labor, hizo la siguiente declaración:

Me hice a la vela del puerto de la Nueva España y la tierra quedaba en buena salud: pacífica y con abundancia de pan y mantenimientos y el virrey quedaba bueno y entendía en su oficio y a los oidores se les tomaba cuenta de sus cargos [...]. Suplico a vuestra Magestad tenga memoria de mis servicios y del deseo que tengo de acabar los días que quedan sirviendo a Dios y a vuestra Magestad.

Fuente: Medrano Ruiz Ethelia, *Gobierno y sociedad en Nueva España: Segunda Audiencia y Antonio de Mendoza*, México, Gobierno el Estado de Michoacán-El Colegio de Michoacán, 1991, p. 32.

Los alcaldes mayores, también conocidos como “señoríos”, junto con sus representantes, tenientes o delegados, fueron designados directamente por la Corona (a diferencia del ayuntamiento). Vivían en las cabeceras de su provincia haciéndose responsables de obras públicas y la justicia local, también participaban en el cobro de impuestos y tributos y controlaban su provincia y la zona rural en torno de ésta.

Alrededor del siglo XVIII, los excesos de esos funcionarios fueron la causa fundamental para extinguir sus cargos.

## Los corregidores

Otro cargo político eran los corregidores, una especie de gobernadores locales que administraban las distintas ciudades y regiones del virreinato. Fungían como miembros de los cabildos de las ciudades que estaban bajo su gobierno y mandaban sobre los gobiernos de los pueblos de indios. Entre sus principales labores estaban el cobro del tributo que debían pagar los indígenas y organizar el repartimiento por el cual éstos trabajaban para el gobierno y para los vecinos; también servían de jueces en los conflictos locales. Este puesto, designado por el rey, era conferido a un hombre nacido en España; sin embargo, cuando no llegaba un corregidor español el cargo podía ser asumido por un criollo.

### Identifica

1. Reúnanse en parejas e identifiquen las funciones de cada institución política relacionada con Nueva España.
2. Copien en su cuaderno el esquema 3.3 de la página 213. Dejen espacio suficiente en cada casilla para que agreguen la información que reconocieron de cada institución.
3. Comparen su organizador con otras parejas y discutan.
  - a) ¿Por qué la Corona no estuvo de acuerdo con que Hernán Cortés y los conquistadores gobernaran en el virreinato?
  - b) ¿Quiénes estuvieron a cargo de cada institución?
  - c) ¿En qué se diferenciaron la primera y la segunda audiencia?

### Glosario

#### Cuerpo colegiado.

Institución formada por un grupo de personas de la sociedad civil, la cual defendía los intereses de los pobladores frente al gobierno virreinal.

## La organización de los cabildos

Otra instancia clave del gobierno novohispano eran los cabildos o ayuntamientos, un **cuerpo colegiado** conformado por los vecinos de las ciudades españolas. La mayoría de españoles y criollos vivía en villas o pueblos de españoles que, a su vez, se gobernaban mediante cabildos (esquema 3.4, página 216).

Un distintivo de las ciudades españolas fue que se trazaron en cuadrícula, a partir de un centro conformado por las principales estructuras: plaza, iglesia, edificios de gobierno y mercado. Este modelo se extendió a otras poblaciones (figura 3.32).

Los cabildos gobernaban y resolvían los asuntos de la vida local: repartición de tierras en las ciudades y sus alrededores, organización de mercados y actividades económicas, establecimiento y cuidado de hospitales, control de los gremios de artesanos que se dedicaban a diversos oficios. Otra tarea importante era la organización de fiestas y ceremonias públicas, pues eran una fuente de orgullo para los pobladores y les recordaba lo que tenían en común.



Figura 3.32 Ciudad de Puebla de los Ángeles en Nueva España, Francisca de la Rosa, siglo XVIII.

### Esquema 3.4 Estructura político-civil



#### Conoce más

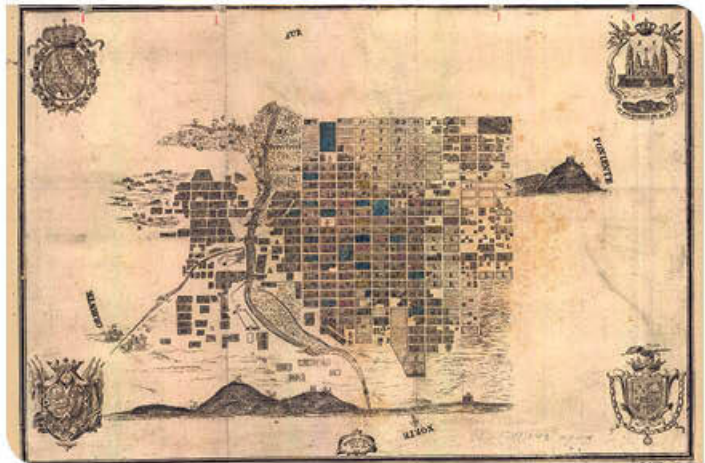
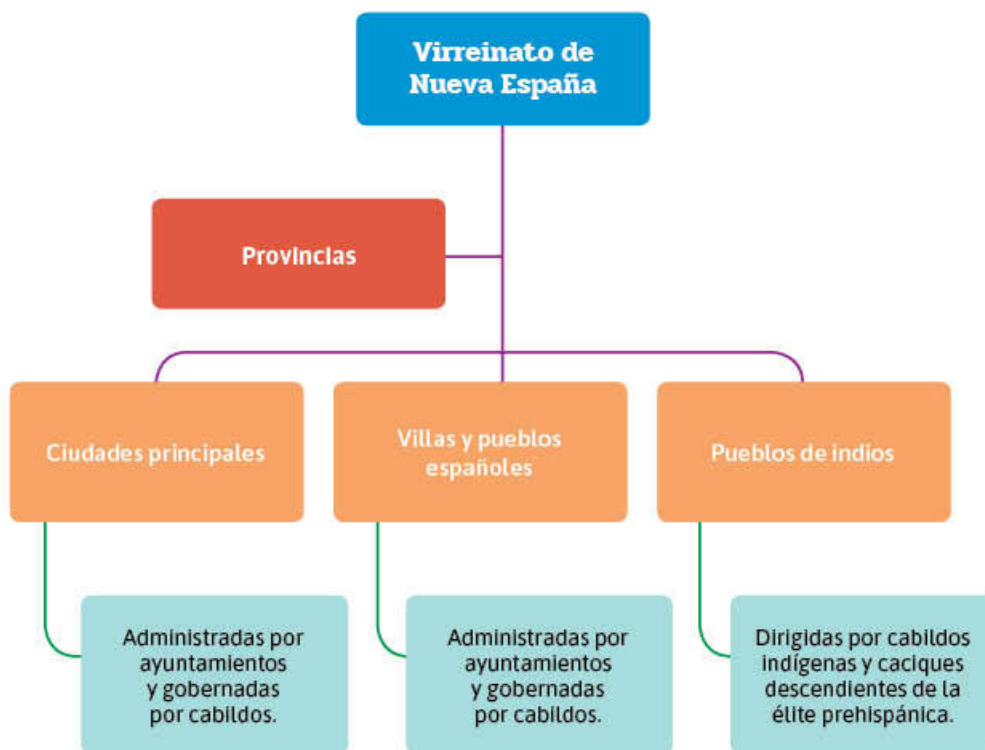

En el sitio del Instituto Nacional para el Federalismo y el Desarrollo Municipal, conocerás más sobre la fundación del cabildo de la Villa Rica de la Vera Cruz, el 15 de mayo de 1519: <http://www.edutics.mx/UyF> (consulta: 26 de junio de 2018).

Además, se encargaban de representar a los vecinos de sus ciudades ante otras autoridades virreinales y la Corona, y a presentar sus quejas. El primer cabildo de Nueva España fue establecido por Hernán Cortés en Veracruz en 1519; en ese momento, buscaba separarse de la autoridad del gobernador de Cuba y fundar un gobierno español en las tierras que intentaba conquistar.

A diferencia de los cargos más altos de gobierno, los miembros del cabildo solían ser criollos nacidos en las ciudades, incluso muchos eran hijos o descendientes de los conquistadores. Ocupaban todo tipo de cargos, desde alguaciles y policías, hasta organizar los mercados. La Corona intentaba controlarlos por medio de los corregidores, a quienes nombraba directamente y designaba como presidentes de las juntas del cabildo.

A lo largo del periodo colonial, se enfrentaron con virreyes y oidores, pues querían defender el poder de los criollos frente al de los peninsulares. Los criollos se sentían excluidos debido a que sólo los nacidos en España ocupaban los puestos más altos del gobierno.

Los cabildos también tuvieron conflictos con los gobiernos de los pueblos indios. En la ciudad de México, por ejemplo, tres cabildos controlaban partes de la urbe: uno español en el centro de la ciudad y dos indígenas en San Juan Tenochtitlan y Santiago Tlatelolco. Éstos peleaban continuamente por el control de los mercados, el trabajo de los indígenas y las grandes festividades de la ciudad. Los de Puebla y Toluca se opusieron a los pueblos de indios de los alrededores, pues para que ciudades, ranchos y haciendas pudieran crecer, buscaron despojar a los pueblos de tierras e incluso del agua.



## Pueblos y ciudades de indios

La mayoría de la población originaria vivía en los pueblos de indios, llamados “repúblicas de indios”, y en seis ciudades indígenas: Huejotzingo, Tlaxcala, Xochimilco, Texcoco, San Juan Tenochtitlan y Santiago Tlatelolco. Se establecieron a partir de la Real Cédula en 1545; entre sus principales objetivos estaban:

- cobrar el tributo indígena;
- evangelizar;
- concentrar y organizar la mano de obra.

Los pueblos de indios tenían un gobernador o principal, y un cabildo; ambos regían los asuntos internos de cada pueblo, repartían las tierras de cultivo a las familias, organizaban el pago del tributo al gobierno español, así como el trabajo de los varones mediante el repartimiento (figura 3.33).

Durante el siglo XVI, poco después de la Conquista, casi todos los gobernadores de los pueblos de indios eran descendientes de los antiguos gobernantes prehispánicos, los *atl-tépetl*, de la época anterior a la Conquista. Los españoles reconocieron que esos antiguos señores tenían derecho a gobernar a sus pueblos; a su vez, los habitantes de éstos reconocían su legitimidad, es decir, que merecían gobernar. Sin embargo, conforme aumentó el poder de los corregidores en el centro de México, se nombraron gobernadores que no descendían de los antiguos dirigentes. En otras regiones como Oaxaca, Chiapas y Yucatán se mantuvieron los linajes gobernantes anteriores, aunque perdieron riqueza y poder.

Al igual que las ciudades españolas, los pueblos de indios fueron trazados de forma reticular, esto es, con una plaza central donde se ubicaba el cabildo y la iglesia, además del cementerio para los difuntos de la comunidad y las calles distribuidas de forma perpendicular alrededor. Estos pueblos contaban con un territorio aledaño que era reconocido mediante la merced o un título primordial, términos que estudiaste en la lección anterior.

Los campos de cultivo de los miembros de la comunidad se repartían en los alrededores. También pertenecía al pueblo el monte, que era aprovechado por los “hijos de la comunidad”, como se llamaban a sí mismos, pues entre todos se encargaban de cuidar árboles, plantas y animales que vivían en él, así como el agua aprovechada por la comunidad.

Aunque eran herederos de las civilizaciones prehispánicas, los pueblos de indios tenían diferencias entre ellos. A lo largo del periodo colonial crearon una forma de vivir y de sentirse, y una fuerte identidad común, como vimos cuando hablamos de las mercedes de tierras en la lección anterior. En la actualidad, muchos pueblos de México son descendientes de estas comunidades coloniales, por eso defienden sus tierras, montes y agua.

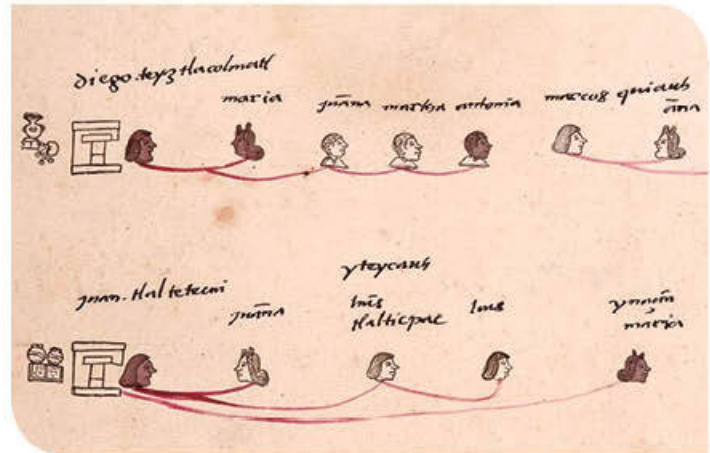

**Figura 3.33** En el Códice Vergara, elaborado en 1539, se observan diversas genealogías de terratenientes y parcelas con su respectivo jefe de familia. Este tipo de documentos facilitaba el cobro de impuestos a la población indígena. <https://www.wdl.org/es/item/15278/>

Las ciudades indígenas eran diferentes, pues tenían derechos y privilegios especiales otorgados por la Corona española. Durante el Virreinato, Tlaxcala fue una de las más importantes de Nueva España; siempre fue gobernada por indígenas descendientes de los antiguos *tlatoque* o reyes prehispánicos, y se mantuvo independiente de la ciudad española de Puebla, fundada a menos de 50 kilómetros de distancia. Logró defender la mayor parte de sus tierras frente a las haciendas españolas que querían apoderarse de ellas y mantuvo una prohibición para que vivieran personas no indígenas, aunque sí se permitieron matrimonios de tlaxcaltecas con españoles y afrodescendientes.



Figura 3.34 Sarape de Saltillo.

El éxito de Tlaxcala se debió a que fue una de las primeras aliadas de los conquistadores españoles los ayudaron a conquistar casi todo el territorio del virreinato, desde de Centroamérica hasta Nuevo México, al sur del actual Estados Unidos de América. En muchos lugares, sobre todo en Aridoamérica, se establecieron colonias de agricultores tlaxcaltecas que cooperaron para abrir la región a la colonización española, produciendo maíz y otros alimentos. Además, estos colonos se emparentaron con los indígenas de la región y contribuyeron a incorporarlos al régimen colonial. Aun hoy existen barrios y comunidades en varias ciudades que recuerdan su origen tlaxcalteca. Los famosos sarapes de Saltillo, por ejemplo, tienen origen en esta comunidad (figura 3.34).

Con justo título, los indígenas tlaxcaltecas de habla náhuatl se sentían vencedores de la Conquista, y aliados y socios de los españoles. Por ello, desde 1530 iniciaron una exitosa campaña ante la Corona en España y los virreyes en la ciudad de México para que se reconocieran sus contribuciones y se les premiara. Así, obtuvieron permiso para organizar una ciudad que dependía directamente del rey, como sólo podían hacerlo los españoles

de México, Puebla y Guadalajara. Esto les dio gran autonomía frente al gobierno colonial y protección frente a los vecinos españoles de Puebla.

A mediados del siglo XVI, consiguieron el título de “Muy noble y muy leal ciudad de Tlaxcala” y un escudo de armas. Asimismo, los habitantes fueron exentos de pagar el tributo impuesto a los indios bajo el régimen colonial y nunca fueron sometidos al de encomiendas o repartimientos, lo que les permitió prosperar y manejar con independencia su propia vida económica. Gracias a su condición excepcional, Tlaxcala fue capaz de defender sus tierras y mantener su territorio hasta finales del periodo colonial.

Los gobernantes de Tlaxcala organizaron su ciudad de acuerdo con las ideas españolas. Antes de la Conquista, su gobierno estaba constituido por cuatro capitales independientes y aliadas: Tizatlán, Ocotelulco, Quiahuiztlán y Tepetícpac; después, fundaron una sola ciudad capital, la moderna Tlaxcala donde constru-

yeron un edificio de cabildo, como el que había en las ciudades españolas, una plaza mayor y una iglesia, además fomentaron el culto a la virgen de la Asunción con un importante santuario.

Para defender el estatus excepcional de su ciudad, mandaron elaborar historias de la Conquista que recordaban sus hazañas al lado de los españoles. Para empezar, en su propio cabildo pintaron vistosos murales que narraban este proceso. A partir de ellos crearon historias como el *Lienzo de Tlaxcala*, un inmenso relato de la Conquista pintado en imágenes, el cual enviaron como regalo al rey de España y al virrey; otro ejemplo fue la ilustrada *Historia de Tlaxcala* de Diego Muñoz Camargo (figura 3.35). En estas historias se enfatizó la importancia de la Malinche, traductora indígena de Hernán Cortés, quien se transformó en una representación de la propia Tlaxcala y su alianza con este general.

En colaboración con sacerdotes católicos, los tlaxcaltecas adaptaron las fiestas religiosas españolas de San Juan y Santiago, que originalmente servían para conmemorar la conquista de los moros o musulmanes, por parte de los cristianos en España, y las convirtieron en danzas de conquista que conmemoraban el triunfo de ellos mismos y de los españoles contra los mexicas y otros indígenas no cristianos. Éstas se difundieron por toda Nueva España y hasta el día de hoy se bailan en muchísimos pueblos y comunidades. Por medio de ellas, mantuvieron vivo el recuerdo de sus triunfos y el orgullo de haber sido conquistadores de México, al lado de los españoles.



Figura 3.35 Portada de la *Historia de Tlaxcala*.

### Conoce más

En la página Pueblos originarios, puedes consultar una imagen con zoom del Lienzo de Tlaxcala: <http://www.edutics.mx/Uyt> (consulta: 27 de junio de 2018).

Y en la Biblioteca Virtual Cervantes, encontrarás una descripción por capítulo de la *Historia de Tlaxcala*, escrita por Diego Muñoz Camargo: <http://www.edutics.mx/Uyv> (consulta: 27 de junio de 2018).

1. Reúnanse en parejas. Identifiquen diferencias y similitudes entre pueblos y ciudades de indios, y ciudades españolas.
2. Reflexionen y escriban en su cuaderno sobre:
  - a) La importancia del cabildo como institución política de gobierno novohispano.
  - b) Los problemas que ocasionó el que un grupo social estuviera a cargo de los principales puestos políticos.
3. Compartan y comparen sus escritos con el grupo. Cierren con una última consideración sobre lo siguiente.
  - ¿Por qué a pesar de la compleja estructura de gobierno, el periodo virreinal fue muy estable políticamente?

### Piensa y sé crítico

¿Cómo se relaciona la organización virreinal de gobierno con las instancias y autoridades actuales?

### Cierre

### Portafolio

Guarden sus escritos para enriquecer el Taller de investigación de esta unidad.

# Las actividades económicas en el virreinato

Reconoce el impacto de la minería en el desarrollo de la Nueva España. Analiza la formación de áreas productoras de granos y cría de ganado y su relación con los centros mineros.

## L1 Minería, ganadería y agricultura

### Inicio

1. Observa el mapa e identifica los centros de explotación minera que los españoles fundaron después de la Conquista. Haz una lista de éstos con su año de instauración.

Mapa 3.3 La minería en la Nueva España



Fuente: Guillermina González de Lemoine, *Atlas de historia de México*, México, Limusa, 2006.

2. Analiza la información del mapa y reúnete en equipo para contestar.
  - a) ¿Cómo proveer de alimentos y materias primas a los pobladores de los nuevos asentamientos mineros? ¿Era posible llevar los productos que se requerían en los centros mineros desde las ciudades donde los españoles ya estaban asentados? ¿Por qué? ¿Hubo una relación entre el establecimiento de minas con el desarrollo de la agricultura y la ganadería en el norte de Nueva España? Justifiquen su respuesta.

### Desarrollo

#### La minería y el desarrollo económico de la Nueva España

Como estudiamos anteriormente, una de las principales actividades económicas de la Nueva España fue la minería. La búsqueda de metales preciosos, como el oro y la plata, determinaron el interés de los conquistadores por expandir el territorio de la colonia hacia el norte. Las nuevas ciudades fundadas alrededor de las minas, como Guanajuato, San Luis Potosí y Zacatecas, necesitaron de forma urgente generar un abasto de alimentos porque la región estaba habitada por grupos seminómadas de cazadores-recolectores que no practicaban de manera intensa la agricultura y no ocupaban el territorio con la densidad que caracterizó

a Mesoamérica. Así, la minería determinó un proceso de colonización de las regiones norteñas, en donde se establecieron ranchos y haciendas alrededor de los centros mineros o, bien, en los caminos que conducían hacia éstos.

La minería provocó la modificación de las áreas donde se instalaba. Se crearon nuevos centros de población, los cuales crecieron rápidamente por el establecimiento de comercios para dotarlos de bienes y comida. A la larga, esto provocó un aumento en las actividades ganaderas y agrícolas cercanas a las minas, y cuando éstas resultaron insuficientes, nuevos campos de cultivo y de cría de ganado tuvieron que ampliarse. De este modo, las unidades ganaderas y agrícolas se extendieron hacia el norte y occidente de la Nueva España. Algunas de estas tierras estaban en manos de los dueños de las minas, de esta manera sacaban mayor provecho al auge de la plata.

La explotación de la plata en la Nueva España se convirtió en la principal actividad productiva y fue el motor de la economía novohispana. La cantidad extraída de este metal de los territorios americanos tuvo gran impacto en la economía de todo el mundo, pues durante tres siglos fue la impulsora de la economía mundial. Este metal que se intercambiaba por productos venidos de Asia, a través de las rutas transpacíficas, se diseminaba por el mundo generando por ejemplo la primera inflación en China. Entre las medidas que implementó la metrópoli para incrementar la producción de metales preciosos estaban las relativas al beneficio de la plata.

Se desarrolló una tecnología compleja para “beneficiar” el mineral, es decir, separar la plata o el oro de la roca. Había varias maneras de hacerlo: unas veces a través de la molienda y posterior separación de materiales; otras, directamente a través de la fundición, que permitía que los metales se derritieran y se separaran de la roca. Se usó el mercurio, conocido en aquella época con el nombre de *azogue*, que producía una amalgamación del oro y la plata; posteriormente el metal se fundía en grandes hornos (figura 3.36).

Todos estos procesos requirieron del desarrollo de una arquitectura especial: patios de beneficio, hornos de fundición, etcétera. La minería también implicó un proceso de intercambio comercial y de conocimientos: en la Nueva España no había mercurio, tenía que importarse de Perú o de Europa, además, muchos de los técnicos mineros provenían de Alemania y del centro de Europa.

Así, el *azogue* llegó de Perú a un precio inferior al que antes tenía. El abaratamiento permitió más ganancias a los dueños de las minas, que entonces pudieron dedicar más recursos para mejorar, por ejemplo, las técnicas de construcción de éstas. La modernización del sector también se vio impulsada por la exención de impuestos que la Corona ofreció a quienes ampliaran sus minas. Todo ello atrajo nuevos capitales, como los provenientes del comercio.

### La ganadería

Antes de la llegada de los españoles, prácticamente no se criaban animales domésticos que se utilizaran para la alimentación. Con la Colonia se trajeron gallinas, puercos, vacas, cabras y ovejas cuyo consumo también provocó cambios importantes en la alimentación y en la aparición de obrajes de lana y confección de ropa; además de caballos, mulas, burros y bueyes que podían servir para la



Figura 3.36 Hornos del mineral de Pozos, Guanajuato. Su construcción data de finales del siglo xvii.

Hacienda ganadera. Códice Tnqullo del Perú, siglo XVIII.



Figura 3.37 Hacienda ganadera del siglo XVIII.

tracción de carros, el transporte y el trabajo de carga, principalmente en las zonas mineras (figura 3.37). En pocos años estos animales proliferaron. En el norte del país, donde el clima desértico hacía difícil la agricultura, se asentaron una gran cantidad de haciendas ganaderas. Éstas proporcionaron alimentos a los reales de minas de la región.

Un animal que sobresalió por su utilidad en las minas fue la mula, pues estos animales fueron utilizados para la carga y transporte de minerales, pero también para pisar los materiales extraídos de las minas y limpiar la plata en el proceso que estudiamos anteriormente conocido como beneficio de patio. También la producción de ganado fue útil a la minería, no sólo como abastecedora de carne para los trabajadores, sino también de pieles que eran utilizadas para el transporte del azogue, utilizado en la separación y limpieza de los metales.

Por sus características, las diferentes regiones de la Nueva España se especializaron en ganado mayor (vacas, toros, bueyes, caballos, mulas y burros) que precisaban de una mayor cantidad de terreno para su crianza y las de ganado menor (ovejas, cabras, cerdos, gallinas y guajolotes) que no necesitan mucho espacio para su cuidado; pero también respondió a las necesidades de los centros mineros (mapa 3.4).

**Mapa 3.4 Zonas ganaderas en la Nueva España**

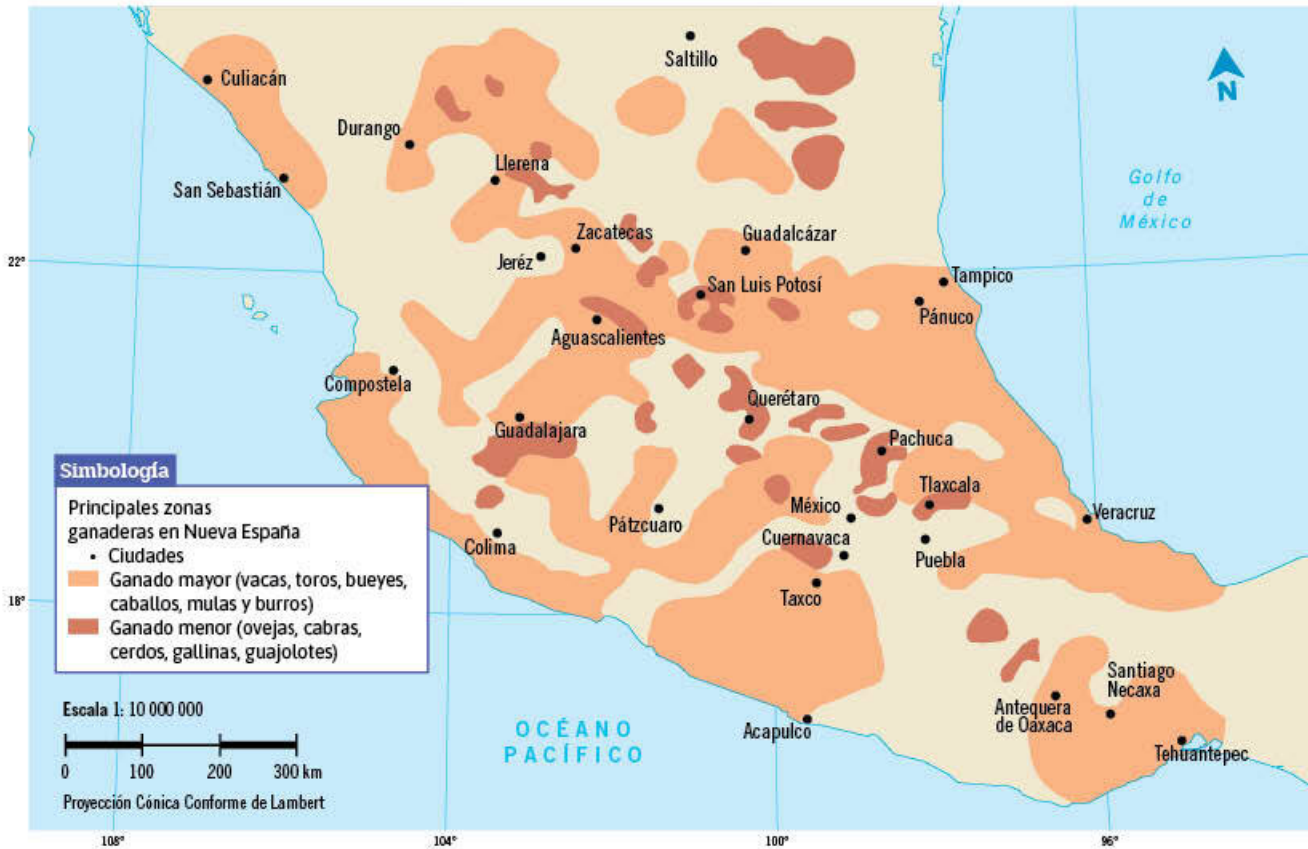

Fuente: Guillermina González de Lemoine, *Atlas de historia de México*, México, Limusa, 2006.

Otra de las consecuencias de la introducción de ganado fueron los conflictos ocasionados por el ganado mayor de los españoles que solía entrar a los cultivos de los indígenas y destruir sus sembradíos. Fue así como se empezaron a cercar

Las propiedades con bardas resistentes, como los **tecorrales** de piedra, para separar los terrenos de unos y otros.

La demanda de pieles y carne para los centros mineros ocasionó que algunos campesinos indígenas descuidaran el cultivo de la milpa tradicional por criar cerdos y ovejas. Por último, la expansión del ganado traído por los europeos propició la deforestación y la consecuente erosión de los terrenos, pues las vacas solían comer los brotes jóvenes de los árboles. En pocos años, el paisaje del campo, las costumbres y los hábitos alimenticios de la población sufrieron cambios profundos estrechamente relacionados con el desarrollo de los circuitos mineros.

### Glosario



**Tecorral.** Barda baja de piedra que cerca un predio en el campo.

### Reflexiona

#### 1. Lee y responde.

A primera vista estos paisajes "indígenas" parecen reflejar una continuidad de los ecosistemas, así como de la cultura y la sociedad. Sin embargo, se trata de una continuidad engañosa: la presencia de pollos, cerdos, burros, cabras, ovejas, ganado, caballos y mulas son prueba de la revolución ecológica que originó la invasión europea; si bien es notable la persistencia de la cultura y la sociedad indias, no puede pasarse por alto que entonces ocurrió un cambio profundo en los modos de producción -que pasaron de la horticultura a cierta forma de agropastoralismo- en casi todo el Nuevo Mundo.

Elinor G.K. Melville, *Plaga de ovejas*, México, FCE, 1999 (fragmento).

- ¿A qué se refiere el texto al mencionar "una continuidad engañosa" después de la Conquista?
  - ¿Cuál es el cambio más importante del campo en esta época?
  - ¿Cómo cambió la dieta de los indígenas después de la Conquista?
2. Anota las respuestas en tu cuaderno y compáralas con las de otros compañeros.

### La agricultura

En la antigua región de Mesoamérica se percibió un cambio notable. Antes de la llegada de los españoles, la agricultura se destinaba principalmente a la producción de maíz, y en menor medida, al frijol, la calabaza y el chile. Sin embargo, con la llegada de los españoles se introdujeron nuevos cultivos como el trigo, la caña de azúcar, el arroz, la cebada y el olivo, cultivos que también necesitaban de grandes extensiones de tierra. El despoblamiento por la mortandad, causada por las enfermedades traídas por los europeos, provocó el abandono de tierras, que muchas veces fueron ocupadas por los españoles. También hubo muchos procesos de despojo, y a lo largo de la Colonia fueron comunes los litigios entre las comunidades indígenas y los colonizadores por la posesión de tierras (mapa 3.5 página 224). También en diversas regiones se adaptaron nuevos árboles frutales, como los manzanos, ciruelos y duraznos. A partir de esto, se usaron nuevas técnicas, como la yunta tirada por bueyes y el arado, los molinos accionados por la tracción del agua, o los instrumentos de labranza hechos de metal.

A lo largo de la Nueva España comenzaron a asentarse colonizadores españoles. Muchas veces, en premio a sus servicios a la Corona, los conquistadores recibían tierras que originalmente habían sido de las comunidades indígenas; otras veces, los españoles las adquirían mediante el despojo o bien por la ocupación de tierras abandonadas debido a la mortandad indígena que provocaron las enfermedades.

### Mapa 3.5 Zonas agrícolas en la Nueva España

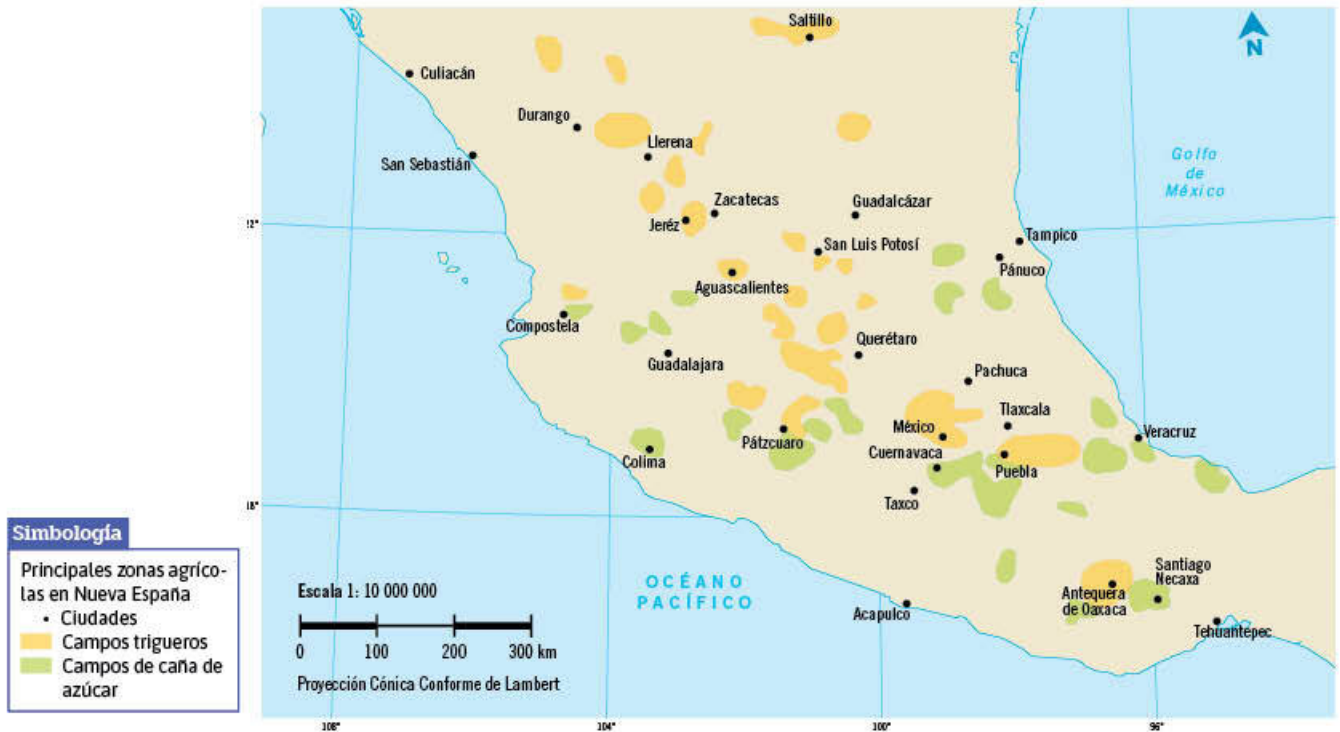

Fuente: Guillermina González de Lemoine, *Atlas de historia de México*, México, Limusa, 2006.

#### Glosario

**Zafra.** Recolección de la caña de azúcar.

**Ejido.** Terreno comunal situado en las afueras de una población.

Estas maneras de apropiación de la tierra dieron origen a las haciendas, que proporcionaban alimentación a las ciudades y a los reales mineros. En ellas trabajaban indígenas obligados por la encomienda.

En algunas haciendas, como las azucareras, situadas en zonas cálidas y donde no se contaba con suficiente mano de obra indígena, se trajeron esclavos africanos para efectuar los trabajos especialmente duros de la **zafra**. También hubo españoles pobres que se asentaron en ranchos de dimensiones modestas y vivían de elaborar productos agrícolas para las ciudades.

En algunas regiones de la Nueva España donde antiguamente los indígenas habían tenido sus tierras comunales, lograron mantenerlas bajo el sistema europeo del **ejido**. Ahí se mantuvo la producción de cultivos tradicionales, y como vimos antes, combinada con la cría de ganado menor. La producción de esas comunidades estaba destinada básicamente al autoconsumo, de manera que eran los ranchos y las haciendas quienes cubrían mayoritariamente las necesidades de los nuevos centros urbanos y mineros fundados por los españoles.

La agricultura fue fundamental en la economía novohispana, por la producción de alimentos para la población y para el ganado, y como materia prima para otras



actividades económicas, como la minería. Originó relevantes ganancias para España, por la gran cantidad de productos que se exportaron a Europa, como la vainilla, el aguacate, jitomate y cacao.

### Peonaje y haciendas

Desde el siglo XVI se desarrollaron las haciendas a lo largo del territorio de Nueva España. Eran extensas propiedades agrícolas que podían dedicarse a diversas actividades, que iban desde la agricultura y la ganadería hasta el beneficio de minerales. Por lo común, eran propiedad de españoles y criollos, aunque también hubo muchas que pertenecían a la Iglesia o a diversas órdenes religiosas, como los jesuitas y los dominicos. Se trataba de conjuntos complejos, que contaban con un espacio destinado a la habitación de los hacendados, y muchas veces tenían una iglesia o capilla en su interior. Además, había edificios destinados a la producción y **calpanerías**.

Los trabajadores de las haciendas fueron llamados “peones”, y solían ser indígenas o africanos, e incluso españoles pobres, que se dedicaban a las labores agrícolas o ganaderas. Además de trabajar para la hacienda, producían sus propios alimentos en parcelas cedidas por los hacendados (figura 3.38).

La vida cotidiana se centraba alrededor de la hacienda, donde se llevaban a cabo los ritos religiosos, así como el comercio, ya que en ellas había una tienda en la que se proveía a los peones de ropa, mantas, velas y otro tipo de productos. Por su lado, los hacendados tenían la obligación de velar por la cristiandad de sus trabajadores.

Muchas veces los peones se endeudaban con los hacendados al comprar en las tiendas, dado que su escaso sueldo no alcanzaba para pagar los productos que adquirían. Así, quedaban **acasillados**, es decir, sujetos por deudas a la hacienda.

Con todo, para algunos campesinos indígenas vivir en una hacienda implicaba una mejor opción de vida en comparación con las comunidades. Al menos no estaban obligados a pagar tributo al gobierno virreinal ni a trabajar para los encomenderos.

A lo largo del periodo colonial hubo una rivalidad natural entre las haciendas y los pueblos de indios. Era común que los hacendados ambicionaran el terreno de las comunidades y buscaran la manera de apropiárselo, ya fuera mediante el despojo o los pleitos legales. Esas disputas caracterizaron al campo novohispano.



Figura 3.38 Trabajadores de una hacienda, siglo XVIII.

Hacienda minera, Códice Trujillo del Perú, siglo XVIII.

#### Glosario

**Calpanería.** Lugares donde los peones o jornaleros pasaban las noches.

**Acasillado.** Condición de los peones que vivían en una casa construida dentro de los límites de una hacienda y dependían del pago relativo al cultivo de la tierra.

1. Elaboren en equipo una tabla para poner en una lista los productos que se generaron en la Nueva España durante los siglos XVI, XVII y XVIII.
  - a) ¿Cuál fue su relación con los centros mineros? ¿Por qué?
2. Escriban una página en la que expliquen: ¿cómo se establecieron circuitos ganaderos y agrícolas alrededor de los centros mineros? ¿Cómo estos circuitos transformaron el paisaje, la alimentación y la vida de quienes habitaban las tierras novohispanas?
3. Compartan en grupo sus reflexiones o conclusiones y busquen la retroalimentación del profesor.

Cierre

#### Portafolio

Guarden su tabla para enriquecer el taller de investigación de esta unidad.

## RUTAS MARÍTIMAS Y PRODUCTOS COMERCIALIZADOS

# EL COMERCIO DE ULTRAMAR

El comercio transoceánico de Nueva España estaba estrictamente controlado por los españoles. Existían dos rutas principales de intercambio que conectaban los dominios españoles en América con Asia y con España. La ruta del Pacífico era la vía que conectaba los puertos de Manila (Filipinas) con los puertos de Nueva España (Acapulco, Nayarit y Cabo San Lucas). Por otro lado, la ruta del Atlántico unía los puertos de Veracruz con los de Sevilla y Cádiz.



### De Manila a Nueva España

Entre los productos que llegaban estaban: porcelana, marfil, telas (sedas, principalmente), especias y artesanías chinas.

### El resguardo de las riquezas

Los navíos mercantes salían una o dos veces por año y desplazaban alrededor de 200 o más toneladas de mercancía.

En 1542 se estableció, por Real Cédula, que los navíos mercantes debían viajar siempre en flotas y escoltados por buques de guerra, con la finalidad de mantenerse a salvo de los corsarios ingleses, franceses y holandeses.



OCEANO PACÍFICO

Manila, Filipinas



### La armada de guardia incluía:



1 capitán de guerra



1 almirante



100 marineros por cada navío



100 mosquetes (armas de fuego) por cada navío



8 cañones de bronce



4 cañones de hierro



24 piezas menores para defensa

### De Nueva España al Oriente

Se enviaban desde Nueva España pesos fuertes acuñados en la Casa de Moneda, cacao, maíz, frijol, plomo, además de artesanías fabricadas con oro y plata.

### De Nueva España a Europa

Desde Nueva España, partiendo del puerto de Veracruz, se exportaban a la península productos como plata, oro, gemas, especias, grana cochinilla y gran diversidad de frutos y plantas. Igualmente llegaban los productos de Asia que se transportaban por tierra de Acapulco a Veracruz.



### Regulación del comercio

La Casa de Contratación de Sevilla se creó en 1503 con el objetivo de regular y administrar el comercio con las colonias americanas.



### De Europa al Nuevo Mundo

Las mercancías que se traían de España al Nuevo Mundo eran sobre todo productos manufacturados, como tejidos, aceites, vinos, jamones, libros, papeles, artículos de belleza, entre otros.



### Analiza la infografía y responde.

1. ¿Cuáles eran las mercancías máspreciadas en todo este sistema de intercambio comercial?
2. ¿Por qué consideras que se invertía en navíos y armas para la protección del traslado de las mercancías?

Fuente: Esteban Mira Caballos, *El sistema naval del Imperio español. Armadas, flotas y galeones en el siglo XVI*, Madrid, Editorial Punto de vista, 2015.

Manuel Carrera Stampa, "La Nao de la China", en *Historia mexicana*, El Colegio de México, vol. 68, núm. 1.

## Las ciudades de españoles y el sistema económico

Identifica las ciudades de españoles como centros del sistema económico colonial.

**Inicio**

1. En equipos observen el mapa 3.6 y ubiquen las ciudades fundadas en el virreinato.

**Mapa 3.6 Ciudades del Virreinato**



2. Reflexionen con base en la información de las secuencias anteriores y escriban en la tabla por qué se crearon estas ciudades. Consulten el libro *Nueva historia mínima de México ilustrada*, de Pablo Escalante et al., México, Colmex, 2008; disponible en <http://edutics.mx/wXh>

Ciudad	Se fundó porque...
Antequera (Oaxaca)	
Ciudad de México	
Durango	
Guadalajara	
Guanajuato	
Mérida	
Monterrey	
Puebla	
Querétaro	
San Luis Potosí	
Santa Fe de Nuevo México	
Saltillo	
Valladolid (Morelia)	
Zacatecas	

## Organización de las ciudades

En el siglo xvi, las autoridades civiles y religiosas españolas intentaron separar a la población española de la indígena. Se conformaron dos órdenes distintas, o “repúblicas”, una de indios y otra de españoles. Cada una de ellas tenía un sistema administrativo y jurídico propio; por ejemplo, había tribunales especiales para indígenas, quienes tenían prohibido vestir como españoles, montar a caballo y tener armas de fuego. Se fundaron ciudades destinadas para la habitación de los españoles y asentamientos exclusivos para los indígenas. Sin embargo, como veremos más adelante, esa separación nunca se pudo llevar a cabo.



Biombo La muy noble y leal Ciudad de México, Diego Correa, siglo xvii, óleo sobre lienzo, Museo Nacional de Historia-Castillo de Chapultepec.

Figura 3.39 Biombo de la Ciudad de México, 1692.

Hubo ciudades de la Nueva España que se fundaron sobre antiguos asentamientos prehispánicos. Este fue el caso de la ciudad de México, capital del virreinato de la Nueva España, que se construyó sobre las ruinas de la ciudad mexicana de Tenochtitlan (figura 3.39).

Algunas ciudades de indios, como Pátzcuaro (en Michoacán) y Tlaxcala se establecieron en torno a antiguos señoríos indígenas. Sin embargo, con la Colonia se fundaron también ciudades destinadas especialmente a la población española, como Puebla, Guadalajara, Zacatecas, Valladolid (actualmente Morelia) y San Luis Potosí (mapa 3.6, p. 228).

Después de la Conquista, muchos españoles se desplazaron a la Nueva España como colonizadores. Aunque algunos se establecieron en el campo, varios se asentaron en las ciudades. En un principio, la Corona sólo permitía la migración de personas procedentes de Castilla, que incluía a Extremadura y Andalucía, y que probaran ser “cristianos viejos”, es decir, que no fueran de familias judías o musulmanas conversas al catolicismo. Sin embargo, con el tiempo, también llegaron **vascos** y **catalanes** e incluso de otros países europeos.

La gran mayoría eran varones, pues pocas mujeres españolas hacían el largo viaje hacia América atravesando el océano. Eran de extracción social muy diversa; había desde nobles que venían a hacerse cargo de la administración colonial o a dedicarse a los negocios hasta artesanos y comerciantes que se asentaron en las ciudades novohispanas destinadas a los españoles.

### Conoce más

Puedes leer más de la historia de la Ciudad de México en la siguiente liga: <http://www.edutics.mx/U96> (consulta: 1 de junio de 2018).

### Glosario

**Vasco.** Originario del país Vasco.

**Catalán.** Oriundo de Cataluña, región autónoma de España; es decir, dotada de cierta autonomía legislativa.

Interior de Zacatecas, 1836, Carl Nebel, litografía coloreada a mano.



Figura 3.40 Zacatecas, 1836.

#### Conoce más

Para conocer más sobre la fundación e historia de la ciudad de Puebla puedes ingresar a la siguiente liga: <http://www.edutics.mx/U9u> (consulta: 1 de junio de 2018).



Las ciudades establecían un punto de avance de la colonización y fungían como un centro de actividades económicas regionales. Es el caso de Puebla, fundada en 1531, que fue situada a la mitad del camino entre la ciudad de México y Veracruz, y que pronto atrajo a numerosos colonos españoles gracias a la fertilidad de los valles que la rodeaban. De manera similar, algunas ciudades como Guanajuato y Zacatecas, en el centro-norte de la Nueva España, se establecieron en torno a la actividad minera (figura 3.40).

Otras como Valladolid (Morelia), Guadalajara y Monterrey se vincularon a la producción agrícola y ganadera. Algunas veces las poblaciones se establecían en torno a la expansión colonial, como los asentamientos de tlaxcaltecas en el norte de la Nueva España fundados para pacificar la región.

En el caso de Querétaro, fundado en el llamado “camino de la plata” rumbo a las ciudades mineras del norte, se convirtió rápidamente en una ciudad que atrajo a población de origen europeo para vivir del comercio y la agricultura. Por último, algunas ciudades se establecieron a partir de puertos importantes, como Veracruz y Campeche, asoladas constantemente por piratas debido a su riqueza comercial, y por ello dotadas de una estructura defensiva en torno a sus murallas (tabla 3.1).

● **Tabla 3.1 Principales actividades económicas de las ciudades**

Mineras	Agrícolas	Puertos
Aguascalientes	Antequera (Oaxaca)	Campeche Veracruz
Durango	Guadalajara	
Guanajuato	Mérida	
San Luis Potosí	Puebla	
Zacatecas	Valladolid (Morelia)	

Fuente: Daniel Cosío Villegas, *Historia general de México*, México, Colmex, 1997.

Las ciudades de españoles se caracterizaban por ser la sede natural de las autoridades civiles y eclesiásticas, así como de instituciones importantes que regulaban la vida civil y económica. Cada una se regía por un ayuntamiento o cabildo, habitualmente situado en la plaza principal, al lado de la catedral y el mercado.

Solían concentrar esos tres elementos en un mismo espacio central: el poder civil, el religioso y las actividades económicas.

Además, había hospitales para la atención de los enfermos y colegios para la formación de la élite criolla. En el caso de la ciudad de México, desde 1551 había una universidad. Asimismo, se situaron conventos de monjas, en los que ingresaban las hijas de españoles y criollos.

**Analiza y crea**

1. Ubica en el plano la catedral, el ayuntamiento o casa de gobierno y el mercado principal.

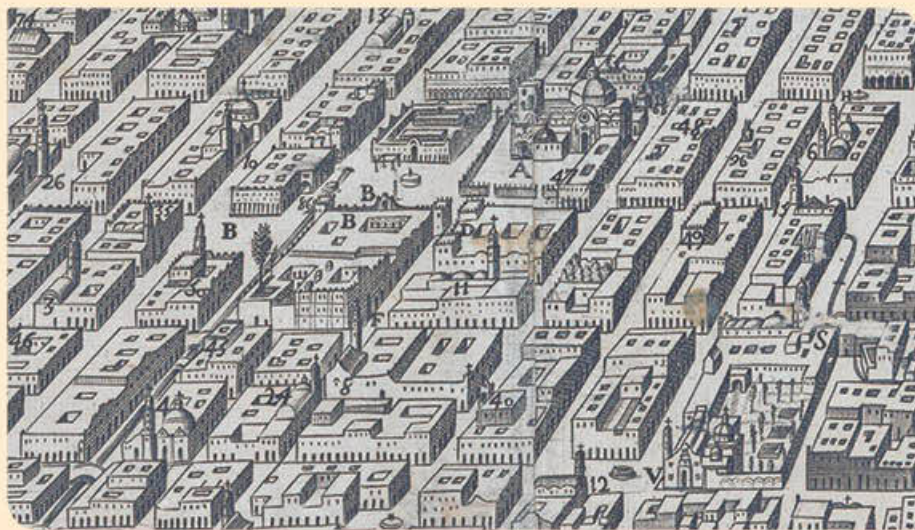

Detalle del plano de la ciudad de México, Carlos López del Troncoso, 1760.

2. Reflexionen en grupo. ¿Cómo era el patrón urbano en las ciudades de México durante el periodo colonial?
3. Hagan un plano similar en el siguiente recuadro de la ciudad o municipio donde viven localizando la catedral o iglesia, el ayuntamiento o casa de gobierno y el mercado principal.



4. Realicen una plenaria y contesten. ¿En su ciudad o municipio, los edificios principales son los mismos que en el Virreinato? ¿Por qué?

Arrieros, P. Aubry Excudit, grabado.



**Figura 3.41** El comercio interior lo realizaban los arrieros. *Convoy de mulas*, siglo XIX.

### Las actividades cotidianas

Los centros urbanos se convirtieron en polos de comercio y actividad económica. En ellos, la vida era muy distinta a los poblados indígenas. Ahí predominaba el habla del español y la gente vestía a la usanza europea. En las ciudades se llevaban a cabo las transacciones comerciales y la administración del gobierno colonial.

En las inmediaciones se establecieron ranchos y haciendas que proveían de alimentos que solía consumir la población europea: trigo, cebada, carne de res y de oveja. Este crecimiento intensificó los intercambios comerciales en las regiones en donde se ubicaban. La intensa actividad económica de las ciudades provocó que muchos indígenas y mestizos se establecieran en ellas en busca de trabajo.

Habitualmente se ocuparon de tareas como la construcción, el abasto o bien prestando servicios a los grupos de élite. Así, muy pronto se transformaron en espacios de convivencia entre las dos poblaciones y rompieron el principio de segregación que querían establecer las autoridades virreinales. Los indígenas que emigraban a las ciudades aprendían español y se integraban rápidamente, fomentando el surgimiento de la población mestiza.

Habitualmente se ocuparon de tareas como la construcción, el abasto o bien prestando servicios a los grupos de élite. Así, muy pronto se transformaron en espacios de convivencia entre las dos poblaciones y rompieron el principio de segregación que querían establecer las autoridades virreinales. Los indígenas que emigraban a las ciudades aprendían español y se integraban rápidamente, fomentando el surgimiento de la población mestiza.

El comercio ocupaba una parte importante de la vida urbana. El establecimiento de las ciudades en la Nueva España determinó la aparición de un circuito de comercio interno: unas ciudades comerciaban con otras sus productos más importantes. Esto implicó la necesidad de construir caminos para el tránsito de carretas y recuas en las que se transportaban los productos (figura 3.41).

En el caso de la ciudad de México, los canales del antiguo lago de Texcoco servían también para el traslado de frutas y verduras de los pueblos vecinos; así podían llegar hasta la plaza mayor. Al interior de las ciudades se establecieron mercados a los que acudían los pobladores de la región, quienes vendían y compraban mercancía diversa (figura 3.42).



**Figura 3.42** Paseo de la Viga, Pedro Villegas, c. 1638-1642.



Las calles estaban llenas de comerciantes ambulantes que ofrecían productos muy variados, desde aguadores que repartían cántaros de agua hasta vendedores de comida, o bien buhoneros que ofrecían hilos, espejos y objetos de escaso valor.

La ciudad de México, capital del virreinato de la Nueva España, se convirtió en un centro de comercio interno, en ella se hacían transacciones con otras ciudades de provincia y también se ejercía el comercio internacional. Ahí se estableció un consulado de comerciantes.

Los consulados eran las únicas organizaciones de comerciantes permitidas por la Corona, que tenía prohibido el libre comercio de sus colonias con el resto del mundo. A lo largo del territorio español, había unos cuantos consulados: Sevilla, ciudad de México, Lima y Manila.

El consulado de la ciudad de México era el intermediario en el comercio entre las Filipinas (de donde provenían los productos asiáticos como la seda, la porcelana y las especias) y Europa.

Cada año se esperaba la llegada de la *Nao de China*, proveniente de Manila (Filipinas), que atracaba en el puerto de Acapulco y cuyos productos paraban en la ciudad de México en su camino hacia Veracruz, para después embarcarlos hacia Europa.

En las ciudades y los pueblos para españoles se establecieron artesanos que practicaban diversos oficios de origen europeo, como el de herrero, orfebre, sastre, curtidor, carpintero y zapatero. De esta manera, se difundió el uso de nuevas herramientas e instrumentos de trabajo, como tijeras, mazos, martillos, clavos y tornillos (figura 3.43).

Muy pronto los indígenas, mestizos y africanos comenzaron a aprender estos oficios y técnicas tan hábilmente que el gobierno colonial les prohibió su práctica y así, evitar la competencia con los artesanos españoles.

Los artesanos se establecieron en torno a la organización gremial europea. Los gremios eran organizaciones de diversas ocupaciones, como zapateros, talabarteros, carpinteros, etcétera, que tenían estatutos por los cuales controlaban a quienes podían ejercer el oficio, pero también establecían precio y calidad de los productos (figura 3.44).

En las ciudades se establecieron los obrajes, esto es, talleres destinados a la elaboración de textiles y metales que podrían ser considerados como antecedentes de las fábricas. En ellos se usaba la mano de obra indígena y en ocasiones también de esclavos.



Figura 3.43 Taller de tejido protegido por San Miguel Arcángel, siglo xvii.



Figura 3.44 Interior de taller de un zapatero, siglo xviii.

### Reflexiona y analiza

#### 1. Lee el texto y responde.

Hacia finales del siglo XVI un fraile franciscano describía de la siguiente manera la diversidad de habitantes de la Ciudad de México:

"Hay muchos caballeros y gente principal, así de los venidos de España como de los nacidos acá; hay gruesos mercaderes y tratantes y oficianes de toda suerte, y entre todos éstos hay muchos ricos, pero tampoco faltan pobres, antes cada día aumentan."

Fray Antonio de Ciudad Real, *Tratado curioso y docto de las grandezas de Nueva España*, México, UNAM, IIH, 1976, (fragmento).

- ¿Cuál es la característica de la ciudad que distingue al autor del texto?
  - ¿Cuál es su opinión acerca de los pobres de la ciudad?
2. Escribe en un párrafo una descripción como la del texto del lugar en donde habitas, compárala con tus compañeros de grupo y anoten tres características en las que coincidan para describir su ciudad o municipio.

### La organización social

Muy pronto las ciudades se convirtieron en el espacio que permitió el surgimiento de una nueva sociedad compleja y diversa. El intercambio de productos mercantiles y el hecho de ser la sede de las autoridades civiles y eclesiásticas propiciaron la convivencia de personas de origen muy diverso: españoles, criollos, mestizos, mulatos y esclavos africanos, así como indígenas que habían roto con sus comunidades de origen.

Sin embargo, estos habitantes formaban parte de una sociedad fuertemente estratificada en **estamentos**. En la parte superior estaba la aristocracia, conformada por terratenientes, autoridades eclesiásticas, funcionarios del gobierno virreinal y mercaderes, a la que pertenecían, exclusivamente, españoles y criollos.

Las capas medias estaban integradas por diversos grupos étnicos, que podían desempeñar cargos burocráticos menores: pequeños comerciantes, artesanos de lujo y artistas, orfebres, músicos y pintores; profesionistas, abogados, médicos, arquitectos y la mayoría de los religiosos, frailes, monjes y sacerdotes.

#### Glosario



**Estamento.** Grupo social definido por condiciones económicas, legales y jurídicas.



Las castas, escenas de mestizaje, ca. 1750, Luis de Mena, Óleo sobre lienzo, Museo de América, Madrid.

**Figura 3.45** Pintura de castas, siglo XVIII, que mostraba la jerarquización de la sociedad novohispana.

Finalmente, en las clases más bajas se encontraban los mestizos y las castas (figura 3.45, p. 234), así como algunos indígenas que se habían adaptado a la vida de las ciudades a través de su trabajo como sirvientes, albañiles, artesanos o peones en los obrajes. La convivencia de todos ellos en los centros urbanos propició el mestizaje étnico y cultural que fue clave en la conformación de la sociedad novohispana.

1. Observa la pintura y responde las siguientes preguntas:
  - a) ¿Qué grupos sociales que conformaron la sociedad colonial reconoces en la imagen?
  - b) ¿A qué personajes miembros de los estamentos medios reconoces? ¿A cuáles de los bajos?
  - c) ¿Qué personajes podrías identificar como miembros de la aristocracia? Ubica a los que te parezcan altos funcionarios eclesiásticos y gubernamentales.
  - d) ¿Cómo los distinguieste? ¿En qué elementos te fijaste: ropa, color de piel, actividad realizada?
2. Busca en el mapa 3.6, p. 228, las diferentes ciudades novohispanas y responde.
  - a) ¿Qué características tenían los centros urbanos que localizaste en el mapa?
  - b) ¿Compartían una misma organización social? ¿Cuál?
  - c) ¿Qué similitudes y diferencias puedes mencionar que existían entre los diferentes centros urbanos?
3. Comparte tus respuestas con el grupo y reflexionen acerca de la igualdad y desigualdad social de la Nueva España y cómo interactuaban en los centros urbanos los distintos grupos que la conformaban.



La Plaza del volador, Juan Patricio Morlete y Ruiz, 1772.

### Piensa y sé crítico

¿Cuál es la importancia de fortalecer la ganadería y la agricultura para abastecer una ciudad? ¿Por qué las ciudades han sido consideradas centros de la economía?

Cierre

## L1 El patrimonio arquitectónico

### Inicio

1. Observa la figura y responde en tu cuaderno.

- ¿Qué edificios identificas en la foto?
- ¿Quiénes crees que construyeron, el edificio de la cima? ¿Quiénes la construcción que está en la base?
- ¿Por qué los conquistadores habrán elegido este lugar para erigir una iglesia? ¿Qué piensas que significó para la población indígena?



Iglesia de Cholula, Puebla.

- ¿Cuál de los dos monumentos, el prehispánico o el colonial, es más importante? ¿Es conveniente destruir la iglesia para rescatar la pirámide?

2. Comenta y discute con tus compañeros las respuestas.

### Desarrollo

#### Construcciones novohispanas

Al hablar de patrimonio cultural nos referimos al conjunto de bienes, materiales o inmateriales, que conforman el legado de un grupo de personas o de una sociedad. En los trescientos años que duró el periodo virreinal se construyeron templos y conventos, además se crearon obras de arte como pinturas, esculturas y literatura. Hoy en día, muchos de aquellos edificios son considerados como importantes monumentos, al tiempo que los pueblos y las ciudades coloniales, mejor conservados, son atractivos para el turismo por su valor histórico. En esta lección revisaremos los procesos históricos y sociales que acompañaron la edificación de construcciones que forman parte del patrimonio de la sociedad mexicana.

La Conquista trajo consigo la destrucción de los centros ceremoniales indígenas; en lugar de los templos se edificaron iglesias cristianas. Algunas veces los españoles las ubicaron sobre las pirámides como un símbolo de la sustitución de una creencia por otra. Por ejemplo, en la Ciudad de México, la Catedral y la Plaza Mayor se erigieron encima de la zona ceremonial de Tenochtitlan. Así inició un largo proceso en el que los conquistadores coordinaron la construcción de edificaciones semejantes a las que había en Europa.

Las primeras grandes construcciones de los españoles en Nueva España fueron los conventos (figura 3.46, p. 237) que funcionaron como centros de enseñanza del cristianismo para la población indígena. Los monasterios de las diversas órdenes religiosas (principalmente franciscanos, dominicos y agustinos) también

fueron-espacios destinados a diversas actividades económicas. Aunque en la forma los edificios eran parecidos a los que había en Europa, los arquitectos españoles diseñaron un nuevo tipo de conjuntos que se adaptaba a las necesidades de la evangelización.



Figura 3.46 Ilustración general de un convento novohispano.

Los conventos novohispanos del siglo XVI contaban en su distribución con un enorme atrio, capillas posas, capilla abierta (para celebrar ceremonias masivas); además, tenían una iglesia de grandes dimensiones y un claustro destinado a la habitación de los frailes. Muchas veces las comunidades indígenas participaron activamente en su construcción y decorado, dando lugar a un nuevo tipo de arte, el indocristiano. Éste mostraba la adaptación de tlacuilos (pintores), escultores y todo tipo de artesanos indígenas a las representaciones cristianas europeas (figura 3.47).

Glosario

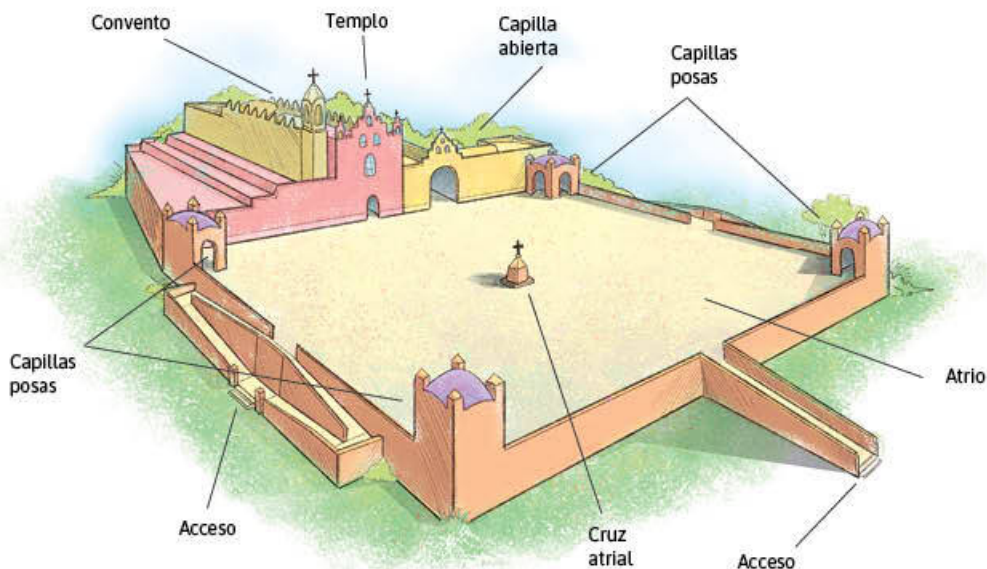

**Atrio.** Patio abierto o explanada a la entrada de la iglesia.

**Capilla posa.** Pequeño edificio cuadrangular situado en las esquinas del atrio para marcar un alto en las procesiones y posar las imágenes religiosas.

**Capilla abierta.** Espacio sin techo destinado a las ceremonias religiosas para un número grande de indígenas durante la evangelización. También se le conocía como capilla de indios.

**Claustro.** Galería de columnas que rodea a un patio interior en los conventos.

© Todos los derechos reservados, Ediciones Castillo, S. A. de C. V. Pintura en ex convento de Cuauhtinchan, Puebla.



Figura 3.47 Arriba: Convento de Cuauhtinchan, Puebla. Escena de la Anunciación, copiada de algún grabado europeo, con un jaguar u ocelote y un águila representados a la manera indígena. Derecha: Pintura realizada por el tlacuilo Juan Gerson en la iglesia de Tecamachalco, Puebla; muestra la adaptación de los temas europeos con técnicas indígenas.



Pintura en la iglesia de Tecamachalco, 1562, Juan Gerson.

La casa de los Montejo, Mérida, Yucatán, siglo XVI.



Figura 3.48 Fachada del Palacio Montejo en Mérida, Yucatán.

Casa de Cacica de Teposcolula, Oaxaca, siglo XVI.



Figura 3.49 Casa de la Cacica en Teposcolula, Oaxaca.

A lo largo del siglo XVI también se levantaron edificios que tenían un uso civil. Se construyeron casas y palacios para los conquistadores y también para algunos grupos de la nobleza indígena que lograron adaptarse a la colonización. Aunque estos edificios se han preservado menos que los de uso religioso, todavía sobreviven algunos inmuebles interesantes; por ejemplo, el Palacio Montejo en Mérida (figura 3.48), en donde los conquistadores reprodujeron figuras de soldados en una fachada decorada con estilo renacentista europeo, o la Casa de la Cacica en Teposcolula, en la mixteca oaxaqueña (figura 3.49) que muestra cómo algunos nobles indígenas conservaron sus privilegios en los años siguientes a la Conquista.

### El diseño de las ciudades

Las autoridades buscaron apartar a los españoles de la población indígena. En la ciudad de México se estableció una traza que separaba físicamente a la población: los españoles tenían permiso para habitar el centro, mientras que los barrios periféricos eran para los indígenas. Siguiendo el mismo principio se fundaron Puebla, Valladolid (actualmente

Morelia), Guadalajara, Zacatecas y Querétaro, donde habitaron los europeos dedicados al comercio, la religión y el gobierno, o para quienes desempeñaban actividades especializadas como la orfebrería, el calzado, la herrería y la cerámica; también habitaban mestizos, esclavos de origen africano y castas, quienes se ocupaban del servicio y las labores más arduas, y que se establecieron en ciudades de indios, como Pátzcuaro y Tlaxcala. Esa separación produjo manifestaciones arquitectónicas diferentes; por ejemplo, en las ciudades para españoles solía haber más conventos y palacios que en las ciudades en las que se agrupaba la población indígena.

Por primera vez los europeos tuvieron la posibilidad de erigir ciudades que se adaptaran a las ideas renacentistas de calles rectas con orden y cuadrícula proporcionada; la colonización en América les permitió planear la estructura urbana desde el principio. A diferencia de las ciudades europeas, marcadas por callejones irregulares, muchas de las urbes americanas se establecieron en sitios planos, como la ciudad de México, Puebla, Querétaro, Guadalajara o Valladolid (actualmente Morelia) en donde se construyeron edificios de gobierno, iglesias, conventos y palacios (figura 3.50, p. 239). Aunque en Taxco, Guanajuato o Zacatecas, poblaciones situadas en terrenos montañosos que crecieron alrededor de minas, la traza urbana tuvo que adaptarse a las características del suelo.

Independientemente de que fueran de traza regular o irregular, todas las ciudades coloniales tenían elementos compartidos que subsisten en el México contemporáneo. En una plaza central, comúnmente llamada Plaza de Armas, se asentaban los poderes eclesiásticos, representados por una iglesia principal o catedral; y los civiles, con un ayuntamiento o palacio de gobierno. A su alrededor, y a veces en el centro, se situaban los comercios. Los barrios solían agruparse en torno a una iglesia y llevaban el nombre de un santo patrón. En ocasiones, los oficios que se practicaban en una zona determinaban el nombre de las calles; en la Ciudad de México, por ejemplo, la calle de Plateros tomó su nombre de los talleres de platería establecidos en ella.

Mapa de Uppsala, en donde se aprecia la traza de la nueva ciudad de México hecha 1550.



Traza urbana de la ciudad de Cholula, en Puebla, 1561.

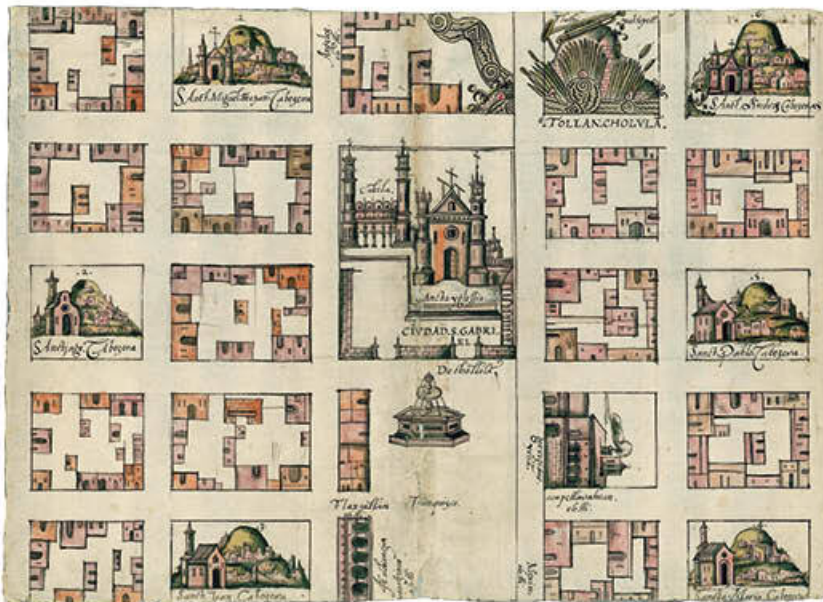

**Figura 3.50** a) Los españoles aprovecharon la estructura de la antigua ciudad de Tenochtitlan para establecer la ciudad de México. b) En otros casos, como el de Cholula, Puebla, pudieron planear la distribución ordenada de calles, predios y plazas.

La pintura de Cristóbal de Villalpando, *La Plaza Mayor de la Ciudad de México*, representa este esquema urbano, pero también la complejidad de la sociedad novohispana (figura 3.51, p. 240).

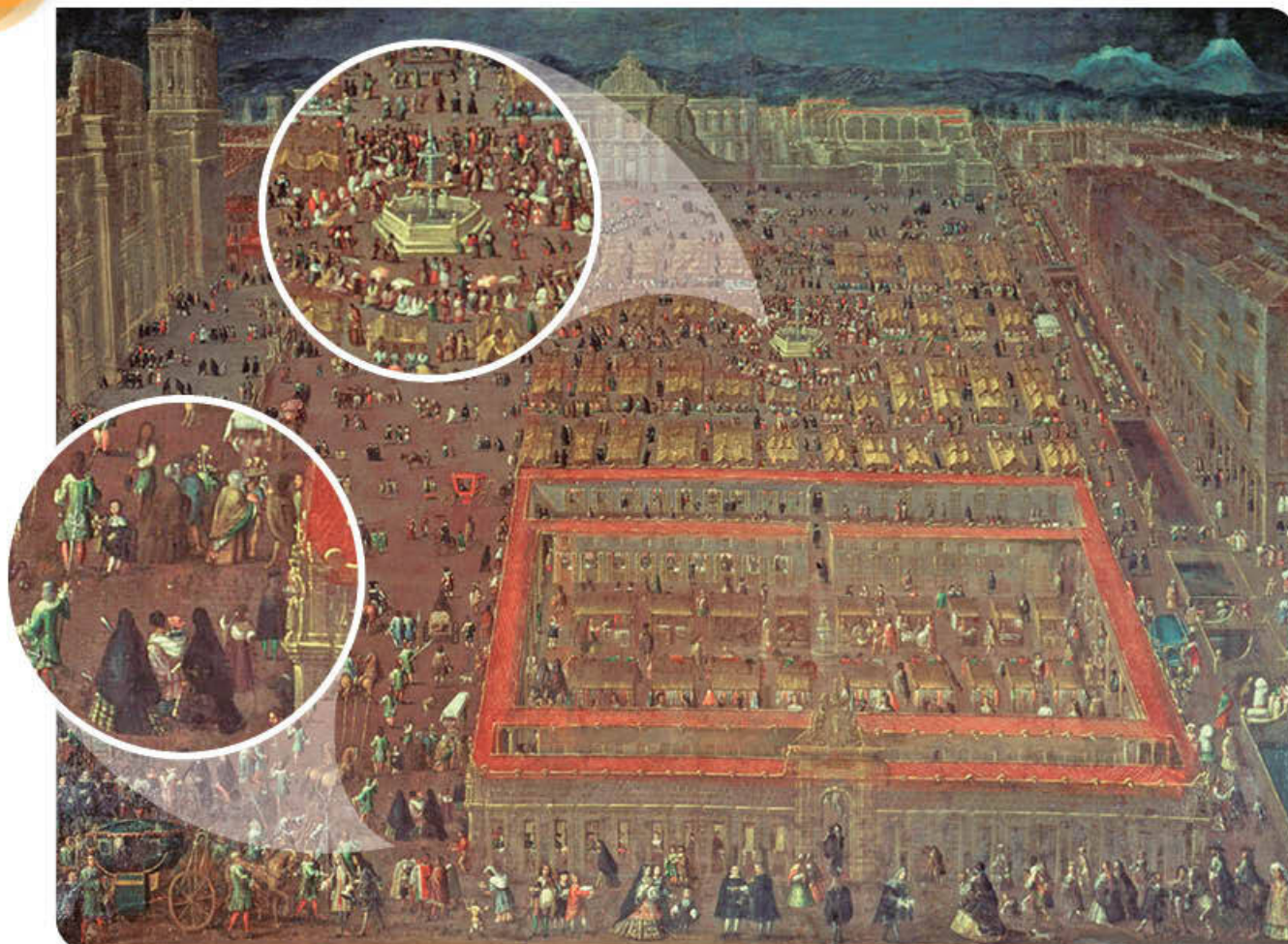

**Figura 3.51** Cristóbal de Villalpando, *La Plaza Mayor de la Ciudad de México*, 1695.

En 1604, el escritor Bernardo de Balbuena publicó un poema titulado *Grandeza mexicana*, en donde describía la Ciudad de México de la siguiente manera:

Labrada en grande proporción y cuenta  
de torres, capiteles y ventanas,  
su máquina soberbia se presenta.

Con bellísimos lejos y paisajes,  
salidas recreaciones y holguras,  
huertas, granjas, molinos y boscajes.

Alamedas, jardines, espesuras  
de varias plantas y frutas bellas,  
en flor, en cierne, en leche, ya maduras.  
[...]

Tiene esta gran ciudad sobre agua hechas  
firmes calzadas, que a su mucha gente  
por capaces que son vienen estrechas.  
[...]

Como en estos caminos y calzadas  
en todo tiempo y todas ocasiones,  
se ven gentes cruzar amontonadas.

Recuas, carros, carretas, carretones,  
de plata, oro, riquezas, bastimentos  
cargados salen y entran a montones.

De varia traza y varios movimientos  
varias figuras, rostros y semblantes,  
de hombres varios, de varios pensamientos;

arrieros, oficiales, contratantes,  
cachopines, soldados, mercaderes,  
galanes, caballeros, pleiteantes;

clérigos, frailes, hombres y mujeres,  
de diversa color y profesiones,  
de vario estado y varios pareceres;

diferentes en lenguas y naciones,  
en propósitos, fines y deseos,  
y aun a veces en leyes y opiniones;

y todos por atajos y rodeos  
en esta gran ciudad desaparecen  
de gigantes volviéndose pigmeos.

Fuente: Bernardo de Balbuena, *Grandeza mexicana*, disponible en <http://www.cervantesvirtual.com/obra/grandeza-mexicana/> (consulta: 20 de junio de 2018).



### Investiga y comprende

1. Formen equipos de tres o cuatro integrantes.
2. Consulten fuentes de información y pregunten a los adultos mayores de su comunidad si cerca de casa hay algún edificio de origen colonial. En caso de que no haya uno cerca, elijan algún ejemplo representativo en otro estado.
3. Investiguen si tenía un uso civil (si era un edificio de gobierno o alguna obra pública, como un acueducto) o religioso.
4. Hagan un ficha sobre los edificios seleccionados con la información que investigaron.
5. Decidan la forma en que presentarán sus resultados: cartulinas, fotografías y fichas de identificación o una presentación digital.

Como vimos antes, el trazo de las ciudades significó una forma de segregación social. Los nuevos centros urbanos asignaban un espacio para la habitación de los españoles y los criollos, otro para las castas (mestizos y mulatos) y algunos barrios destinados a los indígenas. Sin embargo, esta separación nunca fue efectiva. Las ciudades se convirtieron en el punto de encuentro de los diferentes sectores de la sociedad novohispana. Ahí se concentraba el gobierno, la administración, el comercio y muchas actividades productivas, por lo que era imposible evitar la convivencia de los diversos sectores.

Un factor relevante para el crecimiento de las ciudades novohispanas fue el incremento de la población. Aunque en las primeras décadas del siglo XVI los indígenas sufrieron el embate de epidemias y enfermedades, a partir de 1650 su población comenzó a recuperarse. El incremento demográfico se reflejó en las ciudades; algunos centros mineros como Zacatecas y Guanajuato crecieron notablemente y algo semejante ocurrió en regiones agrícolas y ganaderas de ciudades como Guadalajara, Puebla, León y Celaya. En otras, como Orizaba y Querétaro comenzó a crecer la industria textil.

### Funcionalidad y desarrollo

En el interior del país se construyeron haciendas con una arquitectura dedicada a cada tipo de producción: las ganaderas con establos y fosas para la limpieza de los animales; las mineras con patios destinados al beneficio (separación del metal de la piedra) de minerales; las agrícolas con graneros y eras para trillar el grano o tinacales para fermentar el pulque.

Se edificaron casas y palacios, al tiempo que se mejoraron obras públicas y religiosas. Los pobladores competían en la construcción de iglesias y catedrales para mostrar el esplendor de sus ayuntamientos, barrios o corporaciones. Otras ciudades emprendieron grandes obras públicas; en Querétaro, por ejemplo, entre 1726 y 1735 se llevó a cabo la construcción de un gran acueducto para llevar el agua potable a la población creciente de la ciudad. Puertos importantes, como Veracruz y Campeche (figura 3.52), fueron amurallados para defenderse de las incursiones de los piratas.

### Conoce más

En tu Biblioteca Escolar, encontrarás una excelente recomendación para tu investigación: Fernán González de la Vara, *Maravillas de México IV. Herencia novohispana*, México, SEP-CIÓ, 2002.

También puedes consultar la Red de Museos INAH, en: <http://www.edutics.mx/i3N> (consulta: 20 de junio de 2018).

Y del sitio @prende2.0, te recomendamos un interesante y divertido juego interactivo sobre el patrimonio: "Los coleccionistas", <http://www.edutics.mx/UCq> (consulta: 21 de junio de 2018).



Figura 3.52 Fuerte de San José el Alto, Campeche.



Figura 3.53 Fachada de la misión de Jalpan, Querétaro.

Asimismo, se edificaron plazas y mercados para el comercio. La aristocracia novohispana financió la construcción de edificios para reflejar su prestigio: palacios, iglesias y conventos fueron la demostración de la bonanza económica de quienes contribuían a su edificación. Se amplió el trazo de calles y caminos, y en algunas ciudades se implementó el alumbrado público.

### Arquitectura y Barroco

El barroco se desarrolló en Nueva España a partir del siglo xvii; tuvo gran influencia en la arquitectura y en otras artes, como pintura, música y escultura. Además de su sentido contrarreformista, que combatió la austeridad protestante, en Nueva España se utilizó como una muestra de la bonanza económica de españoles y criollos, quienes financiaron la construcción de edificios en este estilo (ver infografía páginas 244 y 245).

Las construcciones barrocas se caracterizan por la saturación de elementos y el cuidado en los detalles. Las iglesias tienen una fachada tallada en piedra muy ornamentada (figura 3.53). Cuando alguna comunidad no contaba con los recursos necesarios, como en el caso de las misiones de la Sierra Gorda de Querétaro, también se hacían fachadas en estuco, una pasta moldeable de cal y piedras pulverizadas, como mármol, para imitar la riqueza de otras iglesias novohispanas.

La arquitectura barroca también dio gran importancia al espacio interior. Las iglesias solían tener retablos, estructuras detrás del altar, tallados en madera y recubiertos con lámina de oro, en donde se integraba la escultura y la pintura

para mostrar pasajes de la Biblia y otro tipo de escenas religiosas. Durante la Colonia, la construcción de las iglesias implicó la colaboración de una gran cantidad de oficios, como arquitectos, pintores, canteros y escultores que pudieron expresarse artísticamente.

Algunas comunidades indígenas encontraron una vía de expresión original en las formas barrocas, como puede apreciarse en el caso del interior de la iglesia de Santa María Tonantzintla en Puebla (figura 3.54).

Hacia finales del siglo xviii comenzó a difundirse en Nueva España un nuevo estilo artístico y cultural: el neoclásico. Inspirado en la Ilustración, pretendía volver a la simpleza de las formas artísticas del periodo clásico (antiguas Grecia y Roma). A diferencia de la estética recargada del barroco, se proponía un arte sobrio, simétrico y equilibrado (esquema 3.5, p. 243); fue difundido por la Academia de las Nobles Artes de San Carlos, en la ciudad de México en 1784. Allí se formaban arquitectos, pintores y escultores.



Figura 3.54 Interior de la Iglesia de Santa María Tonantzintla, Puebla.

Barroco	Neoclásico
<p>a) Fachada del templo de San Francisco Xavier en Tepotzotlán, Estado de México.</p>	<p>b) Fachada del Hospicio Cabañas, Guadalajara, Jalisco.</p>
	
<p>Ostentación Saturación de elementos Profusión de detalles Temas religiosos</p>	<p>Austeridad Sobriedad Equilibrio y simetría Temas mitológicos y seculares</p>

**Esquema 3.5** Los estilos artísticos novohispanos.

Los últimos edificios construidos en el virreinato reflejaron este nuevo estilo. Fue el caso de la propia Academia de San Carlos, en cuyo interior se colocaron réplicas en yeso de esculturas grecolatinas para difundir entre los jóvenes artistas los ideales de belleza del periodo clásico (figura 3.55). El arquitecto y escultor Manuel Tolsá construyó el Real Seminario de Minería (hoy Palacio de Minería), como un edificio representativo del nuevo estilo.

En diversas ocasiones los estilos barroco y neoclásico convivieron en un mismo edificio; esto se debió a que las construcciones tardaban varios años, de manera que cambiaba la moda de los estilos. Es el caso de la Catedral de la Ciudad de México, concluida en 1813, pues su fachada muestra la combinación de los dos estilos; mientras que el cuerpo principal es sobrio y neoclásico, el Sagrario, situado a la derecha, muestra una fachada barroca tallada en cantera.



**Figura 3.55** Patio interior de la Academia de San Carlos.

1. Recuperen las fichas que hicieron sobre los edificios coloniales de su comunidad o estado.
2. Elaboren un listado en equipo de las diversas expresiones del patrimonio arquitectónico que heredamos del periodo virreinal.
3. Organicen los resultados en tipos. Separen las construcciones de carácter religioso de las civiles. No olviden incluir los elementos de estructura urbana.
4. Hagan una reflexión sobre las siguientes cuestiones.
  - a) ¿Qué tan presente está la Colonia en el México contemporáneo?
  - b) ¿Por qué es importante la preservación del patrimonio?
5. Escriban dos propuestas de protección y difusión de ese patrimonio y compártanlas en grupo.

**Cierre**

**Portafolio**



Guarden el listado que realizaron para enriquecer el taller de investigación de esta unidad. No olviden agregar las propuestas.

# CATEDRALES NOVOHISPANAS

La catedral de Nuestra Señora de la Inmaculada Concepción, en el actual estado de Puebla, es el primer ejemplo de arquitectura barroca en México. Se comenzó a construir en 1575 y se terminó en 1649. Debido a esta dilación, encontramos en ella la influencia de otros estilos.



PUEBLA



Se manifiesta en este estilo una abundancia ornamental.

Otro elemento característico son las columnas, que sirven de adorno y no de soporte. En muchas ocasiones se presentan retorcidas.

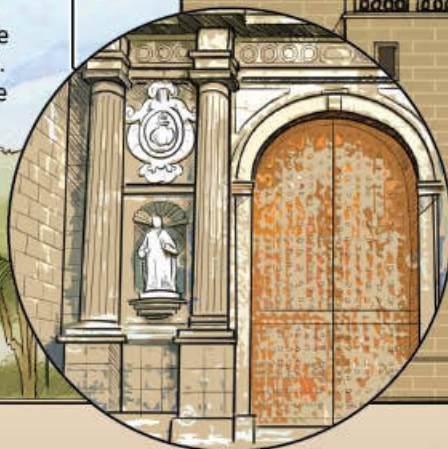

Hay una abundancia de líneas curvas más que de rectas.

Cúpula al centro.  
La de la catedral de Puebla sobresale por ser la primera de América en ser construida sobre un tambor para aparentar mayor altura.

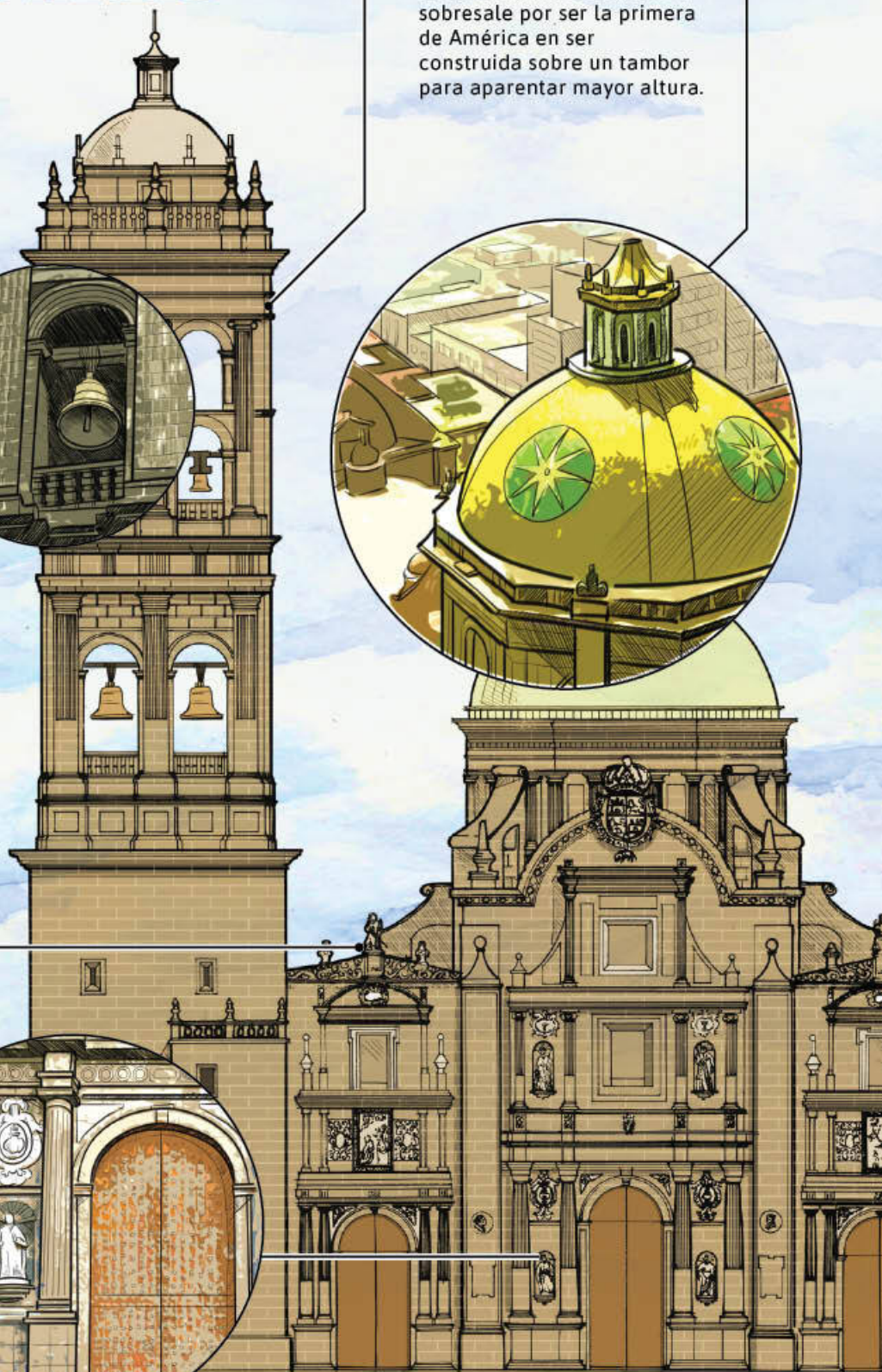

Se construyen grandes torres que sobresalen del edificio central.

En los interiores

Se produce la sensación de movimiento en las formas.



Combinación de pinturas y esculturas.



Efectos dramáticos de luz y sombras.



Abundante decoración.

Se hace muestra de lujo y riqueza.



Analiza la infografía y responde.

1. ¿Por qué consideras que se hacía uso del lujo y riqueza al construir las catedrales?

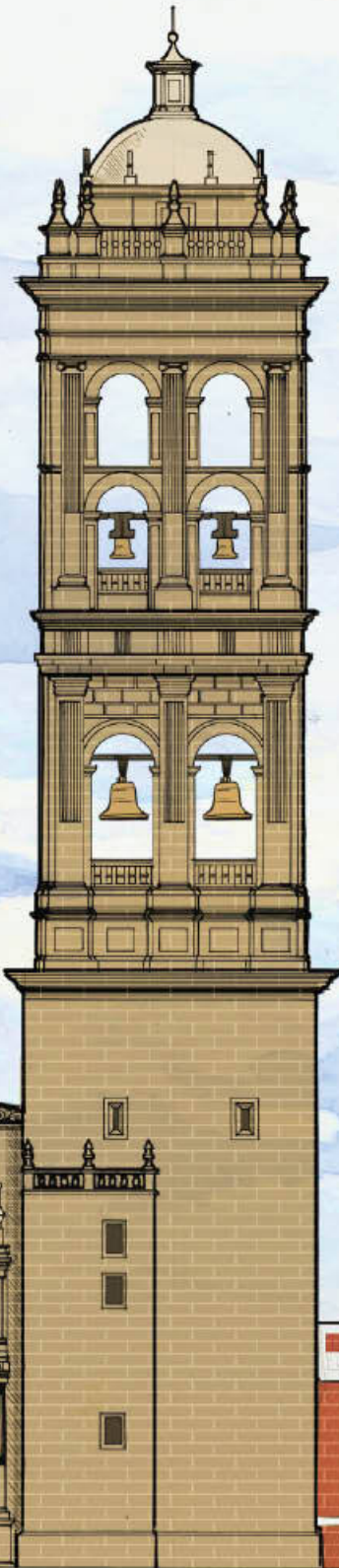

## L2 Escultura, pintura y literatura

Valora algunas expresiones pictóricas y literarias de la etapa virreinal.

### Inicio

#### 1. Observa con atención las imágenes.



Piedra de los sacrificios, Museo Nacional de Antropología e Historia, Ciudad de México.



Pila bautismal de Tepoztlán, en Morelos, México.

#### 2. Reflexiona.

- a) ¿En qué se parecen y en qué son distintas?
  - b) ¿Pudieron ser realizadas por el mismo tipo de artesano, con el mismo tipo de piedra y técnicas similares?
3. Investiga sobre el uso de cada pieza en la época en que fueron elaboradas. La primera fue tallada antes de la Conquista y la segunda un poco después.
  4. Comenta las respuestas con tus compañeros. Discutan con ayuda del profesor sobre cómo algunos antiguos oficios indígenas sobrevivieron durante la Colonia.

## El arte y las letras de la evangelización

Las primeras manifestaciones artísticas de la Colonia se relacionaron con la evangelización. Los frailes aprovecharon las habilidades de los indígenas como talladores y pintores (*tlacuilos*) (figura 3.56) para que realizaran obras en beneficio de la divulgación de la fe cristiana.

Los artistas indígenas se adaptaron a las formas de representación europeas y copiaron con cuidado las imágenes que les proporcionaron los evangelizadores, pero preservaron las técnicas prehispánicas. Muchas obras muestran este proceso, como los códices posteriores a la Conquista, las pinturas murales en iglesias, conventos y capillas hechas por los *tlacuilos*.

Así surgió un nuevo arte que combinaba dos tradiciones artísticas, la indígena y la europea, a la que hace poco tiempo se le denominó *indocristiana*. Destacaron algunos pintores indígenas como Juan Gerson, de Tecamachalco, Puebla, que seguía fielmente modelos de grabados europeos, pero con técnicas indígenas. Algunos pintores europeos se trasladaron a Nueva España para realizar obras en iglesias y conventos; tal fue el caso de Andrés de la Concha (figura 3.57), contratado para pintar los retablos de los conventos dominicos en la Mixteca Alta oaxaqueña. De la Concha estableció un taller en la región, en donde conformó una escuela de artistas locales.



a) talladores



b) tlacuillo

Figura 3.56 Oficios indígenas ilustrados en el Códice Florentino, siglo XVI.



Óleo sobre tela, Museo Nacional de Arte.

Figura 3.57 Santa Cecilia, Andrés de la Concha, siglo XVII. Observa la posición central que el autor dio al personaje; a partir de éste, se puede trazar un triángulo.

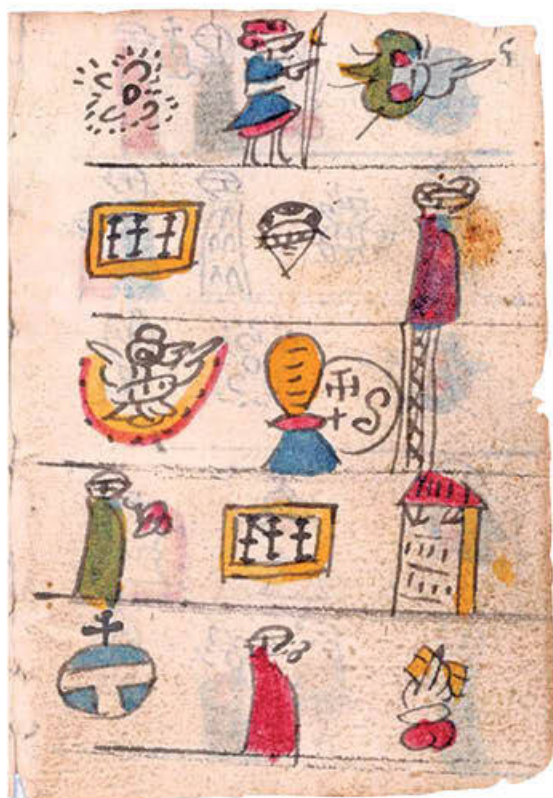

**Figura 3.58** Fragmento de un **catecismo testeriano**. Para impartir la doctrina católica, estos textos emplearon caracteres similares a los códices mesoamericanos.

### Glosario

#### Catecismo testeriano.

Fue un catecismo de principios del siglo xvi que los religiosos usaron con dibujos para evangelizar, pues en ese momento aún no conocían la lengua de los indígenas.

### Conoce más

Para que sepas más acerca del poder económico, político y moral de la Iglesia en Nueva España, consulta el video del Museo de las Constituciones de México sobre este tema: <http://edutics.mx/w76> (consulta: 17 de septiembre de 2018).

un manuscrito escrito en náhuatl y traducido al español que actualmente se conserva en Italia en la ciudad de Florencia (de ahí el nombre de Códice Florentino) y es la base de la Historia general de las cosas de Nueva España.

El predominio de la Iglesia católica en la sociedad novohispana se reflejó en la centralidad que los temas religiosos tuvieron en las expresiones artísticas a lo largo de los tres siglos, pues su poder era fuerte al ser la única religión permitida y al tener participación en los grupos de gobierno; por ejemplo, los obispos muchas veces asumieron el cargo de virrey de manera temporal y bajo su dirección, los sacerdotes seculares administraban las parroquias de españoles y de indígenas.

Con la importancia de la Iglesia en la vida pública novohispana, era común que las pinturas representaran escenas inspiradas en las sagradas escrituras. Los fieles conocían la *hagiografía*, es decir, los pasajes de las vidas de los santos, por lo que comprendían el sentido de un cuadro. Algunas veces las personas que encargaban el cuadro eran incorporadas a ellos, como muestra de su devoción, como se ve en el caso del personaje vestido de negro en el cuadro de la sagrada familia de Miguél Cabrera (figura 3.59, p. 249). Algunos gremios de artesanos y talleres de artistas se dedicaron por completo a la elaboración de piezas de orfebrería, esculturas y pinturas. Destacaron los talleres de pintores como Juan Correa (figura 3.60, p. 249), Cristóbal de Villalpando (figura 3.61, p. 249) y Miguel Cabrera, en donde se elaboraron cuadros que principalmente recreaban escenas bíblicas y de la vida de los santos.

A lo largo del siglo xvi comenzaron a publicarse libros en Nueva España. La primera imprenta se estableció en 1539 y su primer libro fue un catecismo en náhuatl y en español escrito por el obispo fray Juan de Zumárraga; lo que demuestra la importancia de la literatura destinada al proceso de evangelización (figura 3.58). Los frailes también escribieron gramáticas indígenas, es decir, manuales para la enseñanza de las lenguas locales, indispensables para formar misioneros.

Algunos de ellos escribieron obras sobre el pasado y las antiguas creencias indígenas, motivados por la necesidad de comprender a los catequizados. Fue el caso de los frailes Bernardino de Sahagún, Diego Durán y Diego de Landa.

En el Colegio Imperial de Santa Cruz de Tlatelolco, Sahagún emprendió un esfuerzo por enseñar a jóvenes indígenas el conocimiento europeo (gramática, música, historia sagrada) y, al mismo tiempo, Fray Bernardino de Sahagún reunió a un grupo de informantes indígenas, a quienes preguntó mediante cuestionarios minuciosos cómo eran la vida cotidiana, la cultura y la religión antes de la llegada de los españoles. Con la ayuda de algunos indígenas, estudiantes del Colegio de Santiago Tlatelolco, elaboró





Figura 3.59 La sagrada familia y el hermano Pedro Basto, Miguel Cabrera, 1752.



Figura 3.60 La conversión de María Magdalena, Juan Correa, siglo XVII.



Figura 3.61 Lactación de Santo Domingo, Cristóbal de Villalpando, 1684.

Conoce más



Conoce más ejemplos de pintura novohispana en la sala virtual de la Colección Blaisten: <http://www.edutics.mx/UCp> (consulta: 30 de mayo de 2018).

En la galería digital del Museo Nacional del Virreinato encontrarás más pinturas del periodo: <http://www.edutics.mx/i3x> (consulta: 21 de junio de 2018).

En el sitio @prende 2.0 de la SEP, te recomendamos el video "El arte novohispano", en: <http://www.edutics.mx/UCN> (consulta: 30 de mayo de 2018).

De la colección Libros del Rincón, te recomendamos: Fernán González de la Vara, *Maravillas de México IV. Herencia novohispana*, México, SEP-Clío, 2002. Andrew Graham-Dixon (prólogo), *Arte. La guía visual definitiva*, México, SEP-Dorling Kinderstey-Pearson Educación de México, 2011.

**Analiza**

1. Reúnanse en parejas y observen las pinturas de la página anterior.
2. Respondan en su cuaderno.
  - a) ¿Cuántos personajes aparecen en cada cuadro?
  - b) ¿A quiénes identifican como los principales? ¿En dónde están?
  - c) ¿El espacio de las pinturas se parece a algún paisaje que conozcan?
  - d) ¿Qué historias tendrían que conocer para comprender las pinturas?
  - e) ¿Cuáles son las características del estilo artístico con el que están realizadas? Márquenlas con una ✓.

	¿Es...?		¿Es...?		¿Es...?	
	Ornamentado	Austero	Saturado	Sencillo	Colorido	De pocos colores
Fig. 3.59						
Fig. 3.60						
Fig. 3.61						

3. Compartan y comparen sus respuestas en grupo.

**El barroco**

Como viste en la lección anterior, el estilo barroco se estableció en Nueva España desde el siglo XVII y se extendió hasta el XVIII. Con el exceso de ornamentación y en la exuberancia de las formas, este movimiento cultural quería mostrar el esplendor de la fe católica. En Nueva España también sirvió como vía de expresión del prestigio y la riqueza de la Iglesia y de la élite que patrocinaba las obras de arte. La pintura barroca, por ejemplo, expresaba mucho interés en los detalles, y a través del **claroscuro** solía transmitir un toque dramático a las escenas representadas.

El barroco se expresó en artes muy diversas y conformó una sensibilidad importante para la expresión de un arte original de Nueva España. Además de estar presente en la arquitectura, la escultura y la pintura, fue un estilo que se expresó en las letras. El claroscuro y el contraste que se buscaba en las pinturas se manifestaba en la búsqueda de contradicciones en las metáforas literarias, y el uso excesivo de adjetivos en literatura se correspondía con la ornamentación exagerada que se veía en otras expresiones artísticas. Hubo varios escritores novohispanos que desarrollaron este estilo, como Juan Ruiz de Alarcón, Bernardo de Balbuena y Miguel de Guevara. A finales del siglo XVII, sor Juana Inés de la Cruz, monja del convento de San Jerónimo de la ciudad de México, destacó por escribir en diversos géneros, desde poesía hasta teatro, y sobre muchos temas, como científicos y filosóficos.

**Glosario**

**Claroscuro.** Técnica de contraste de luces y sombras que se utiliza en la pintura.

El siguiente poema de sor Juana Inés de la Cruz muestra las características del estilo barroco que se desarrolló en literatura, el cual solía construir imágenes a partir de las contradicciones y paradojas.

¿Alguna vez te has enamorado de alguien que quiere a otra persona? Es un tema muy común en la poesía y las canciones de amor contemporáneas. Mira cómo esta poetisa trató el asunto a finales del siglo XVII:

Al que ingrato me deja, busco amante;  
al que amante me sigue, deixo ingrata;  
constante adoro a quien mi amor maltrata,  
maltrato a quien mi amor busca constante.  
Al que trato de amor, hallo diamante  
y soy diamante al que de amor me trata,  
triumfante quiero ver al que me mata  
y mato al que me quiere ver triunfante.  
Si a éste pago, padece mi deseo;  
si ruego a aquel, mi **pundonor** enojo;  
de entre ambos modos infeliz me veo.  
Pero yo por mejor partido escojo  
de quien no quiero ser violento empleo  
que de quien no me quiere vil despojo.

Fuente: Sor Juana Inés de la Cruz, *Sonetos*, en Biblioteca Virtual Miguel de Cervantes, disponible en [www.cervantesvirtual.com/obra-visor/sonetos-2/html/61493996-8375-9797-b217-2becd410b790\\_2.html](http://www.cervantesvirtual.com/obra-visor/sonetos-2/html/61493996-8375-9797-b217-2becd410b790_2.html)



Retrato de Sor Juana Inés de la Cruz, de Miguel Cabrera, 1750.

### Glosario

**Pundonor.** Sentimiento de dignidad personal.

## El desarrollo de la ciencia novohispana

Además de las artes, en Nueva España se consolidó el interés por la ciencia. Un contemporáneo de sor Juana fue Carlos de Sigüenza y Góngora, quien destacó en la escritura de temas científicos y filosóficos. Sigüenza ejemplificaba la búsqueda de un pensamiento basado en el razonamiento; escribió, por ejemplo, un ensayo sobre los cometas, describiéndolos como un fenómeno astronómico y no como signo supersticioso de fatalidades, que era como lo percibía la sociedad de su tiempo (figura 3.62, p. 252).

En algunos centros de estudio, como los colegios creados por los jesuitas, así como en la Real y Pontificia Universidad de México, se desarrolló el conocimiento científico en ramas como medicina, botánica y astronomía. A lo largo de la Colonia, se escribieron manuales de farmacología que definían el uso medicinal de las plantas de Nueva España. Asimismo, en el Real Seminario de Minería se impulsó el conocimiento de ingeniería, geología y metalurgia, destinadas a la extracción y fundido de metales.

La música también tuvo un florecimiento importante en el periodo colonial. Durante el siglo XVI sirvió como recurso para el proceso de evangelización; años más tarde, las catedrales solían contratar músicos para la composición y ejecución de piezas vinculadas al servicio religioso.

### Conoce más

En el sitio @prende2.0, te recomendamos el video "Paradoja e ironía", en donde descubrirás el uso literario en la obra de diversos autores novohispanos: <http://edutics.com.mx/13d> (consulta: 30 de mayo de 2018).

Y del sitio del Instituto de Ingeniería de la UNAM, consulta el artículo "Inventos e inventores del siglo XVI al XIX en México", en: <http://edutics.com.mx/13d> (consulta: 21 de junio de 2018).

Muchas iglesias tenían órganos y una estructura arquitectónica especialmente dedicada a los coros. Además de la religiosa, hubo música para fiestas y bailes que sería la base de la música popular mexicana.

Hacia mediados del siglo xvii, algunos miembros de la aristocracia novohispana comenzaron a financiar pinturas que no tenían un tema religioso. Fue el caso de los retratos que se solicitaban a los pintores más renombrados y que servían como signo de prestigio. Algunas veces la pintura que no trataba temas religiosos sino cuestiones de la vida cotidiana, estaba destinada a mostrar a la corte de Madrid la riqueza y singularidad de la tierra; otras pinturas describían la variedad de frutas y plantas del virreinato. Además, surgió un tipo peculiar de pintura, los cuadros de castas, que revelaban la diversidad de la población novohispana, al tiempo que describían escenas de la cotidianidad: habitaciones, hábitos, formas de vestir, entre otros aspectos. En algunos biombos se representaron escenas históricas, como la Conquista y en otros, de la vida cotidiana, como el palo de voladores, corridas de toros, días de campo, etcétera.

A lo largo del siglo xviii, comenzaron a percibirse en Nueva España los efectos

de la Ilustración europea, a pesar de los esfuerzos de la Iglesia católica por moderar y contener su influencia. La Iglesia veía como un peligro al racionalismo, que tomó un lugar importante en la difusión del conocimiento, porque desplazaba la centralidad del pensamiento religioso. Algunas instituciones, como la Academia de San Carlos, para pintores y escultores, así como el Colegio de Minería, que formaba ingenieros, propiciaron un nuevo pensamiento y una nueva estética que desplazó al barroco: el neoclasicismo.

Un ejemplo de este tipo de expresión es la escultura que Manuel Tolsá realizó del rey Carlos IV a caballo (popularmente conocido como *El caballito*), la cual estuvo inspirada en la escultura grecorromana del periodo Clásico. El estilo difundido por la Academia de San Carlos aplicaba nuevos cánones de belleza a la arquitectura, pintura y escultura: buscaba la sencillez, como el uso de la línea recta, la simetría y las proporciones, eliminando la ornamentación ostentosa. Asimismo, comenzaron a retomarse

temas mitológicos, que desplazaron a la iconografía religiosa.

Hacia el final del periodo colonial algunos escritores empezaron a dar cuenta de la formación de un patriotismo criollo. El estudio y la difusión de la historia y peculiaridades de Nueva España condujo a los autores a mostrar una primera idea de patria americana, distinta a la española.



Figura 3.62 *Libra astronómica y filosófica*, escrito por Carlos de Sigüenza y Góngora en 1690.

Francisco Javier Clavijero, jesuita originario de Veracruz y exiliado en Italia en 1767, escribió *Historia antigua de México* en donde exaltó a las culturas indígenas antes de la llegada de los españoles. Hacia el final de la Colonia, destacaron escritores como Servando Teresa de Mier, quien cuestionó la legitimidad de la conquista española en el *Sermón guadalupano*; como consecuencia, fue perseguido por las autoridades virreinales. También destaca *El Periquillo Sarniento*, la primera novela mexicana escrita por José Joaquín Fernández de Lizardi, que retrata las costumbres de la época de diversos sectores de la sociedad novohispana al borde de la Independencia.

1. Reúnanse en equipos y escriban un resumen de las características de la pintura, literatura y arquitectura novohispana; en particular, de los estilos barroco y neoclásico.
2. Elijan otra manifestación artística o científica de las que se mencionaron en el texto (escultura, música, ciencia) e investiguen sus características, en cada estilo, en las fuentes propuestas en la secuencia.
3. Hagan un cuadro de doble entrada para comparar las manifestaciones artísticas en ambos estilos. Complementen su investigación con imágenes o ejemplos de esas manifestaciones.

Ámbito	Barroco	Neoclásico
Pintura		
Literatura		
Arquitectura		
Otra manifestación artística		

4. Comparen su trabajo en una sesión grupal y discutan sobre los cambios que se fueron generando a lo largo de los siglos, la influencia indígena y europea, y los elementos completamente novohispanos.
5. Escriban en su cuaderno una reflexión individual sobre la importancia de conservar el patrimonio artístico y cultural de una sociedad.

**Piensa y sé crítico**

En diversas ciudades de nuestro país los edificios novohispanos se construyeron sobre antiguos asentamientos prehispánicos. ¿Estarías de acuerdo en que se destruyera un edificio colonial para explorar una construcción prehispánica? Argumenta tu respuesta.

**Cierre**

**Portafolio**



Guarden el cuadro donde compararon las manifestaciones artísticas para enriquecer el taller de investigación de esta unidad, guarden también las imágenes que hayan elegido.

## Comparación de la información en diversas fuentes

### Características de la vida diaria en diferentes ámbitos de la sociedad

#### Tip del Historiador **T**

Cuando se analiza un testimonio se deben tomar en cuenta las siguientes cuestiones: ¿quién era el autor? ¿Cuáles eran sus motivos para dejar una declaración de lo que vivió? ¿Qué tipo de información nos brinda acerca del pasado?

Para hacer un buen análisis lo recomendable es comparar varias versiones acerca de un mismo hecho. Para esta parte de la investigación deberán tratar de responder algunas preguntas; por ejemplo, ¿quiénes habitaban las calles novohispanas? ¿Qué grupos sociales conformaban a la población novohispana? ¿Cómo se aprecia su relación intercultural? Para ello, les recomendamos usar fuentes primarias, como testimonios y diarios de personas que vivieron en Nueva España, y compararlas con imágenes de la época para así tener más claro la cotidianidad de la sociedad colonial que caracterizó al Virreinato. A continuación se muestran algunos ejemplos de testimonios de gente que vivió en la Nueva España, pero pueden encontrar más en bibliotecas de su localidad o en internet.

#### Testimonio 1

Desde esta calle que, como ves, atraviesa la de Tacuba, ocupan ambas aceras, hasta la plaza, toda clase de artesanos y menestrales, como son carpinteros, herreros, cerrajeros, zapateros, tejedores, barberos, panaderos, pintores, cinceladores, sastres, borcequineros, armeros, veleros, ballesteros, espaderos, bizcocheros, pulperos, torneros, etcétera, sin que sea admitido hombre alguno de otra condición u oficio.

Francisco Cervantes de Salazar, *México en 1554*, México, UNAM-Instituto de Investigaciones Históricas, serie Documental núm. 25, 2001.

#### Testimonio 2

Esta [la sociedad novohispana] se compone de diferentes castas que han procreado los enlaces del español, indio y negro: pero confundiendo de tal suerte su primer origen que ya no hay voces para explicar y distinguir estas clases de gentes que hacen el mayor número de habitantes del reino. Degenerando siempre en sus alianzas, son correspondientes sus inclinaciones viciosas, miran con entrañable aborrecimiento la casta noble del español y con aversión y menosprecio al indio. No se acomodan a las honradas costumbres de aquel ni a las humildes y algo laboriosas de éste, y a la verdad, pudieran bien compararse las castas infestas de Nueva España [coyote, lobo, tente en el aire, salta atrás] a las de los verdaderos o supuestos gitanos de la antigua.

Hipólito Villarroel, *Enfermedades políticas que padece la capital de esta Nueva España*, Beatriz Ruiz Gaytán (introd.), México, Consejo Nacional para la Cultura y las Artes, 1994, p. 213.

### Testimonio 3

[...] teniendo y formado de mi derecho y acción por saver savido sobre ello mi acuerdo y de la veneración según contenida; otorgo y reconozco que tenido en venta Real [...] Antonio Otanezo, vezino y dueño de la obra en calle de San Miguel el Grande para el uso otro de sus herederos sus cesiones quien del y dcellos sudeseo. A causa en sus presentaciones en cualquier manera es a saber un mulato Mier esclavo de nombre Juan Antonio queza de hedad de catorze a quinze años criollo y nacido en casa y familia, hijo de Clara negra Mier esclava equal [...] otorgar sevidumvre y contribuir con el desempeño de esta venta.

Notario Francisco González, Contrato de compra-venta realizado el 25 de junio de 1717 en San Luis Potosí, en Francisco Javier Quirós Vicente, "Aspectos de la vida y sociedad novohispana del siglo xviii", *Tlatemoani. Revista Académica de Investigación*, San Luis Potosí, Universidad Autónoma de San Luis Potosí, 2013, disponible en <http://www.eumed.net/rev/tlatemoani/13/novohispana.pdf> (consulta: 22 de junio de 2018).

### Testimonio 4

Si actualmente la casta de los blancos es en la que se observa casi exclusivamente el desarrollo intelectual, es también ella casi sólo la que posee grandes riquezas, las cuales, por desgracia, están repartidas aun con mayor desigualdad en México que en la capitanía general de Caracas, La Habana y Perú [...] Por el contrario, en Nueva España hay sujetos que, sin poseer minas, juntan una renta anual de 200 000 pesos fuertes [...] los odios que dividen a las castas más cercanas entre sí y por efecto de los cuales se ve llena de amargura la vida de los colonos, vienen únicamente de los principios políticos con que desde el siglo xvi han sido gobernadas aquellas regiones [...] Un gobierno ilustrado en los verdaderos intereses de la humanidad podrá propagar las luces y la instrucción y logrará aumentar el bienestar físico de los colonos, haciendo desaparecer poco a poco aquella monstruosa desigualdad de derechos y fortunas [...].

Alexander von Humboldt, *Ensayo político sobre el reino de Nueva España*, libro segundo, capítulo 7, México, Porrúa, 1984, p. 83.

Observen y analicen imágenes para comparar o complementar la información, como las siguientes.



De España y Albina, produce Toma At rós, siglo xviii, Miguel Cabrera, óleo sobre tela, Colección Museo de Historia Mexicana.

Las pinturas de castas aportan elementos para entender la movilidad social que se refleja en los atuendos y trabajos de los retratados. De *sambaigo* y *mulata calpamulata*, José de Páez, colección particular en custodia del Museo de Historia Mexicana.



Esclavos culti vando caña, 1852, grabado.

Esclavos de las haciendas de caña y de los trapiches de los jesuitas.

De Yndia y Cambujo, Tente en el aire, siglo xviii, anónimo, óleo sobre cobre, Museo de América, Madrid.

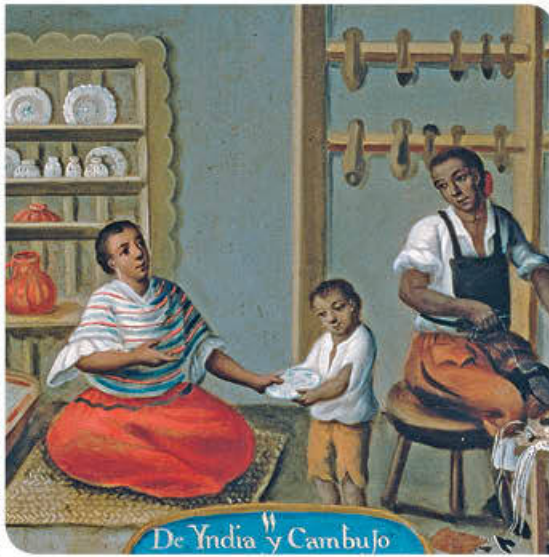

Óleo conservado en el Museo de América, Madrid, en el que se representa a una pareja formada por una indígena y un cambujo, cuyo hijo era un "tente en el aire".

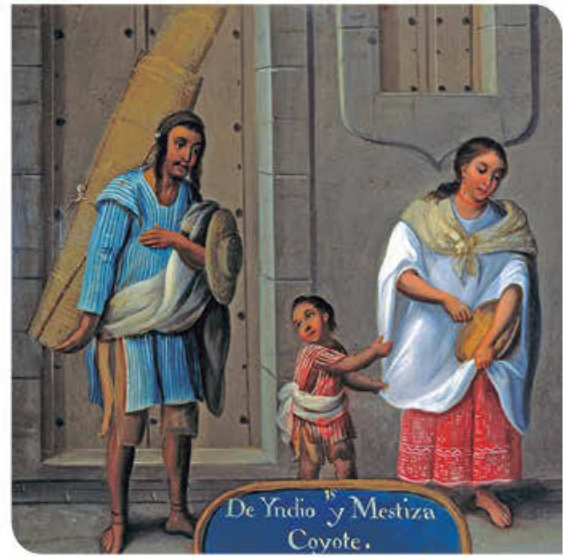

De Yndio y Mestiza, Coyote, ca. 1775, anónimo, óleo sobre cobre, Museo de América, Madrid.

Familia compuesta por padre indígena, madre mestiza e hijo "coyote"; obra anónima parte de una serie del siglo xviii, Museo de América, Madrid.

De Español y Negra, Mulato, siglo xviii, anónimo, óleo sobre tela, colección privada.



Si bien en la Nueva España existió el flujo de población africana empleada como mano de obra esclava, también se mezcló y creó un rico mestizaje.



De Español y Castiza, el Fructo bello, ca. 1775, anónimo, óleo sobre cobre, colección particular.

Las pinturas de castas mostraban no sólo la jerarquización de la sociedad, sino también los distintos grupos que la conformaban.

Para su análisis, les recomendamos observar cada detalle de las pinturas y plantearse algunas preguntas, tales como:

- ¿Qué actitud corporal tienen los personajes?
- ¿Qué tipo de vestimenta usan?
- ¿Qué actividades está realizando cada personaje?
- ¿A qué sector social pertenecen?
- ¿Qué relación encuentran entre el color de la piel, la actividad económica y el grupo social al que pertenecen?
- ¿Cómo son las habitaciones?

Realicen una tabla comparativa como la que se muestra en la página siguiente.



Completen una tabla como la que se muestra, de acuerdo con la información recopilada.

Pregunta	Testimonio 1	Testimonio 2	Testimonio 3	Testimonio 4	Imágenes
¿Quiénes habitaban las calles novohispanas?					
¿Qué grupos sociales conformaban a la población novohispana?		Menciona las castas que conformaban la sociedad.			Imagen 2. Muestra negros como mano esclava.
¿Cómo se aprecia su relación intercultural?					

En equipos, continúen con las siguientes actividades:

1. Repitan el mismo proceso con otras fuentes, testimonios e imágenes.
2. Una vez que cuenten con sus notas de las fuentes, fichas de trabajo, análisis de fuentes y textos con conclusiones, inicien en la semana 11 la redacción de un borrador de su informe de investigación histórica.
3. Después revisen su texto para verificar que cumpla con las características de un informe de investigación histórica. Si fuera el caso, corrijan lo necesario y hagan su redacción final. Una manera de saber si su texto logra el objetivo propuesto es consultar la opinión de otra persona o de otro equipo.
4. Ahora que tienen su informe, recuerden que pueden complementarlo con las imágenes que eligieron y señalen los elementos más importantes que analizaron en sus conclusiones.

#### ¿Cómo vamos?



¿Encontraron testimonios suficientes con relación a su tema de investigación? ¿Las imágenes aportaron la información esperada? ¿El análisis de las fuentes fue sencillo?

## Reflexión sobre la herencia del Virreinato

¿Cómo es actualmente nuestra sociedad? ¿Cómo son nuestras costumbres y tradiciones? ¿Qué hemos heredado de la sociedad colonial? México es una nación multicultural, rica en tradiciones y costumbres; sin embargo, también hay costumbres que aún opacan la vida cotidiana.

Lean el siguiente fragmento, tomando en cuenta la desigualdad social que se vivió en la Nueva España.

Reflexionen: ¿lo mencionado en el texto sucedió en la Nueva España? ¿Qué hace que un país sea segregacional y racista?

### D de Discriminación

Podríamos afirmar, sin exagerar, que en nuestro país lo único que no discriminamos es la discriminación misma. Los mexicanos somos practicantes continuos e incansables de un auténtico arcoíris de prejuicios: desde el desprecio a las mujeres, a los homosexuales y a las personas transgénero, pasando por el cultivo de todo un folclor despectivo contra “nacos”, “negros”, “argentinos” y “chinos”, hasta los menosprecios a los más pobres y la exclusión a quienes practican religiones diferentes o hablan distinto. En nuestro humor y nuestra vida cotidiana no desperdiciamos la oportunidad de ofender y menospreciar a todas y todos los que son diferentes a nuestro modelo de masculinidad mestiza y acomplexada, hispanoparlante y prepotente. De hecho, hasta nuestros machos son objeto de escarnio si no lo demuestran suficientemente por medio de la práctica de más discriminación [...] Claro que muchos aducen que esto no es racismo, que despreciar a las mujeres y a los menos favorecidos socialmente, negar derechos a los miembros de “sectas” protestantes, burlarse de los acentos diferentes es pura y llana intolerancia o clasismo, como si eso fuera menos grave. [...] El peligro es que el racismo acentúa todas las demás formas de discriminación y clasismo, en una espiral de desprecio y agresión. Si el pobre, además de pobre es moreno, más razón para ningunearlo. [...] México no vive bajo un régimen “multicultural” ni es presa de la “corrección política”, como lamentan algunos. Vivimos bajo la tiranía de la “multidiscriminación” racista, sexista y clasista. La defensa de este régimen sin correcciones se ha convertido incluso en asunto de orgullo nacional.

Federico Navarrete, “Alfabeto racista mexicano (II)”, *Diccionario de racismo*, disponible en <https://horizontal.mx/alfabeto-racista-mexicano-ii/> (consulta: 30 de abril de 2018) fragmento.



**Figura 3.63** La reflexión en grupo después de la exposición de algún tema es necesario para la retroalimentación y el registro de conclusiones.

### Presentación del informe

Ha llegado el momento de leer y presentar sus informes de investigación histórica (figura 3.63).

1. Organicen de qué manera leerán los informes; es decir, quién los presentará, el tiempo establecido para la lectura de cada uno y una sesión de preguntas y comentarios, entre otros aspectos.
2. Tomen en cuenta, al momento de compartir su informe de investigación, los comentarios recibidos por parte del profesor y de sus compañeros para mejorar su trabajo.
3. Al finalizar, comenten sus experiencias a lo largo de las 2 semanas que duró este taller de investigación.

## Evaluamos nuestro taller

Marca con una ✓ la columna que corresponda a los aprendizajes que adquiriste durante el estudio del bloque. Este ejercicio te ayudará a mejorar tus estrategias de investigación. No olvides comparar tus respuestas con las de tu equipo.

	Lo logré	No lo logré	En proceso
1. Reconocí en fuentes de la época los rasgos de la cultura material en la Nueva España.			
2. Reconocí en fuentes de la época los rasgos de la organización social en la Nueva España.			
3. Reconocí la riqueza de las tradiciones y costumbres del Virreinato.			
4. Exploré las imágenes de la época.			
5. Reconstruí las características de la vida diaria en diferentes ámbitos de la sociedad colonial que caracterizó al Virreinato.			

Evalúa el trabajo de tu equipo.

Reúnete con tu equipo y elabora una tabla como la siguiente.

	Lo logramos	No lo logramos	En proceso
1. Definimos y delimitamos nuestro tema de investigación.			
2. Nos organizamos y definimos una planeación antes de comenzar.			
3. Buscamos información de diversas fuentes y la analizamos y comparamos.			
4. Desarrollamos nuestro producto final durante las 10 semanas de duración del proyecto.			
5. Reflexionamos acerca del tema de nuestro taller de investigación y su relación con nuestro presente.			
6. Dimos a conocer nuestro producto final a nuestros compañeros.			

- Comenten con su profesor lo que aprendieron en este Taller y lo que consideran que aún no logran.
- Comparen esta evaluación con sus respuestas de la sección “¿Cómo vamos?”.

1. Desarrolla el mapa mental con los aspectos políticos y económicos de Nueva España.

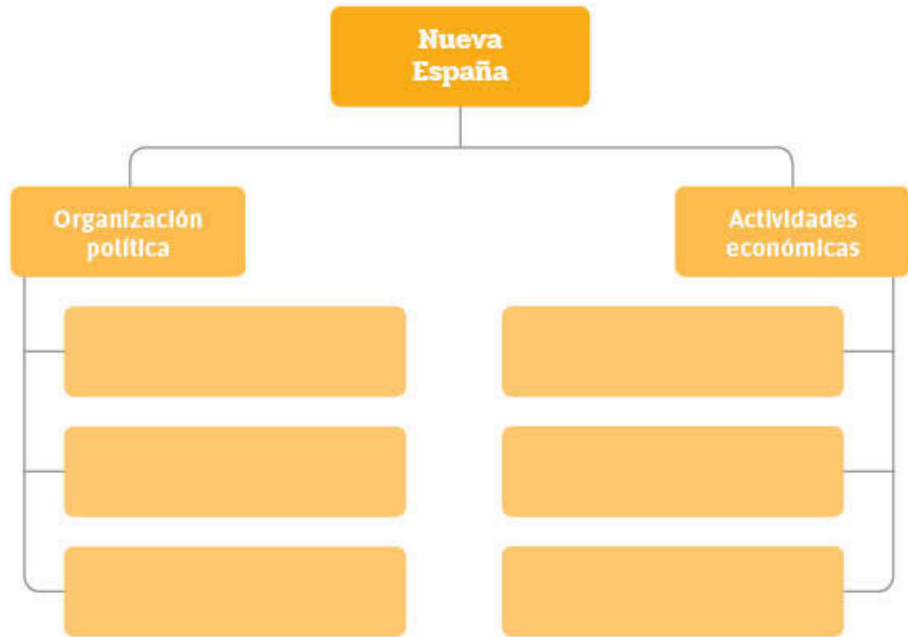

2. Responde.

a) ¿Qué caracterizó al estilo barroco y al neoclásico?

b) ¿Por qué surgió en Nueva España un arte indocristiano?

c) ¿Cómo fue la traza de las ciudades en Nueva España?

d) La pintura y la literatura también fueron expresiones artísticas novohispanas, ¿cuáles son sus características?

3. Analiza la información de los mapas y responde.

**Mapa Zonas ganaderas en Nueva España**



**Mapa La minería en la Nueva España**



a) ¿Cuál es la relación que existe entre las áreas de producción ganadera y las zonas mineras?

b) ¿Por cuáles ciudades atravesaba el Camino Real de la plata?

c) ¿Por qué la producción de ganado en Nueva España fue tan extensa?

4. Lee el texto y responde en tu cuaderno.

[...] Desde la época prehispánica, el Tepeyac había sido un centro de devoción religiosa para los habitantes del valle de México, ya que ahí se encontraba el santuario más importante de la divinidad nahua de la tierra y la fertilidad. Esta diosa era llamada Coatlicue (señora de la falda de serpientes), que por otros nombres también fue conocida como Teteoinan (madre de los dioses) o Tonantzin (nuestra venerable madrecita), pero el templo de Tonantzin Coatlicue fue destruido completamente durante la Conquista. Fue en 1531 cuando la Virgen María de Guadalupe se apareció a San Juan Diego Cuauhtlatoatzin en el cerro del Tepeyac. El relato guadalupano, conocido como Nican mophua, cuenta que en la cuarta aparición, la Virgen ordenó a Juan Diego que se presentara ante el primer obispo de México, Juan de Zumárraga, y le hablara de ella para que se le construyera un templo, pero el obispo no creyó. [...] Juan Diego llevó en su ayate unas rosas que no eran nativas de México, pero que el cortó del Tepeyac como prueba de la existencia de la Virgen para mostrarlas al obispo junto a la imagen de Santa María de Guadalupe y así iniciar con el culto a esta virgen. Según el Nican mophua el inicio de las apariciones fue en 1531, ocurriendo la última el 12 de diciembre de ese mismo año, y por eso es que se le conmemora en ese día.

Fuente: María Érika de la Luz Márquez, "Culto a la Virgen de Guadalupe a través de la historia", en *Imagen radio. Imagen informativa*, disponible en <http://www.imagenradio.com.mx/culto-la-virgen-de-guadalupe-traves-de-la-historia> (consulta: 14 de junio de 2018).

a) ¿Cuál es la relación entre Tonantzin Coatlicue y la virgen María de Guadalupe?

b) ¿Cómo inició el culto a la virgen de Guadalupe?

## La defensa de los indígenas

### 1. Lee los textos y realiza lo que se indica.

Bartolomé de las Casas, siglo XVI, óleo sobre tela, Archivo General de Indias, Sevilla



Después de la Conquista, la Corona española envió a América misioneros católicos para evangelizar a los indígenas. Uno de ellos, fray Bartolomé de las Casas –llamado con razón el “apóstol de los indios”–, defendió en América y en España la idea de una colonización pacífica y, además, denunció ante la Corona las atrocidades que se cometían en nombre de Dios. Sin embargo, Bartolomé de las Casas fue un activo impulsor del tráfico de esclavos; por ello, algunos historiadores lo consideran el iniciador y justificador de esta práctica. Las Casas propugnaba por el tráfico de esclavos africanos en América para aliviar la suerte de los indígenas en minas y encomiendas. En 1516, 1518 y 1531, propuso la importación de negros, como mano de obra en las islas antillanas, y que el rey concediera créditos a los colonos para su adquisición:

“El fin que en las Indias [...] deben pretender los reyes de Castilla, como cristianísimos, es la predicación de la fe, para que aquellas gentes se salven. Y los medios para efecto [...] no son robar, escandalizar, cautivar, despedazar hombres y despoblar reinos y hacer heder y abominar la fe y religión cristiana entre los infieles pacíficos, que es propio de crueles tiranos enemigos de Dios”.

Fuente: citado en Indalecio Liévano Aguirre, *Los grandes conflictos sociales y económicos de nuestra historia*, Medellín, Ediciones Tercer Mundo, 2015, pp. 61-62. Tomo I. De la Conquista a la revolución de los comuneros.

### Bienestar y trato digno hacia otras personas

Son derechos fundamentales de todas las personas sin importar procedencia, credo o color. Lamentablemente esto no ha puesto fin a los abusos que aún sufren algunos pueblos e individuos.

### Una estrategia

Reconocer, exponer y argumentar ideas acerca del maltrato a otras personas, así como denunciar los abusos, son unas formas en la que podemos colaborar para que todos gocemos de un trato digno.

2. Completa la primera columna de la tabla con los argumentos que utilizó fray Bartolomé para defender a los indígenas. En la segunda, escribe los que emplearías para defender a los esclavos africanos. ¿Son diferentes a los de la primera columna? ¿Por qué? ¿Conoces algún caso contemporáneo similar al que se presenta en el texto?

Argumentos para defender a los indígenas	Argumentos para defender a los negros



- ¿Cuál fue la importancia de la minería durante el periodo virreinal de la historia de México?
- La minería facilitó la colonización de regiones atacadas por indígenas y logró que estos grupos fueran parte del trabajo.
  - Los yacimientos mineros propiciaron la explotación de otros recursos y se crearon centros urbanos a lo largo de un camino previamente establecido.
  - La minería favoreció tanto el desarrollo de lugares estratégicos, en los que se crearon centros agrícolas y ganaderos, como la conectividad por medio de caminos reales.
  - Los yacimientos mineros formaron pequeñas ciudades aisladas que debían conectarse con un camino principal, pero que siempre carecieron de recursos y población.
4. La extensión del virreinato de Nueva España requirió de una gran organización política para la administración del territorio; los españoles controlaron ciertos cargos de alta jerarquía, pero también hubo instancias que se ocuparon de la población indígena, así como una nueva organización territorial del espacio. ¿Cuáles son las instituciones y autoridades novohispanas?
- Cabildo, ciudades de españoles, virreyes, audiencia y alcaldes.
  - Iglesia, doctrinas y pueblos de misión, obispados y cabildos.
  - República de Indios, encomienda, repartimiento y reales de minas.
  - Mercedes de tierras, estancias, alcaldías, cabildos y ayuntamientos.
5. Durante la época virreinal de nuestro país se desarrollaron distintos estilos artísticos, como el barroco y el neoclásico, que se manifestaron en diversas expresiones, ya sea la arquitectura, literatura, pintura o música; aunque también hubo otras representaciones. ¿Qué características corresponden al barroco y al neoclásico?
- El barroco se desarrolló en los siglos *xvi* y *xvii*, se caracterizó por la profusión de elementos simbólicos. El neoclásico del siglo *xvii* fue un estilo sencillo y austero en su decoración.
  - El neoclásico se presentó en los primeros siglos del Virreinato y representaba sobre todo escenas religiosas. El barroco se desarrolló a finales del siglo *xviii* y plasmó los ideales de la Ilustración europea.
  - El barroco fue el estilo predominante en toda la época virreinal y se representaba por las hazañas de personajes importantes. El neoclásico desarrolló un estilo que representaba la ideología religiosa católica española.
  - El neoclásico fue un estilo que se caracterizó por la sencillez y la recuperación de las formas griegas y romanas. El barroco siguió los estilos musulmanes y favoreció la libertad religiosa.

#### Reflexiono sobre mi desempeño

**Coevaluación.** Reúnete con un compañero para compartir y validar sus respuestas.

**Heteroevaluación.** Guiados por su maestro, revisen las secuencias que estudiaron en la unidad para identificar cuáles temas comprendieron mejor y en cuáles tuvieron dificultades. Propongan una estrategia de trabajo para favorecer su aprendizaje.





## La novela como fuente histórica

La literatura constituye en una excelente fuente histórica ya que al describir el contexto en el que se desenvuelven sus personajes ayuda a entender la cotidianidad en el que se desarrolla la narración, es decir recupera las minucias de las formas de vida y comportamiento de una época.

### 1. Lee el texto y contesta.

**TATA:** Mira, inocente, los monopolistas son hombres como todos, pero sus comercios son criminales. Entre dos o tres abarcan un convoy de víveres; lo encierran y les ponen a las semillas el precio que quieren; y, tal vez, para poder hacerlo con más libertad, suelen comprar a los vendedores menos pudientes los rezagos que tienen de aquellos efectos, para que no les hagan mala obra y para que el público, quiera que no quiera, les compre a ellos solos al precio que se les antoja vender.

**MUCHACHA:** ¿Conque, según eso, estos hambrientos animales son los comerciantes de víveres?

**TATA:** Pues; pero no todos. Hay muchos cristianos, arreglados, y que hacen cuanto beneficio pueden al público.

**MUCHACHA:** ¿Y dónde viven estos buenos, para ir a comprarles?

**TATA:** Yo no puedo señalarte sus casas, pero de que los hay, los hay; el caso es dar con ellos.

**MUCHACHA:** ¡Qué diablura! ¿Qué hiciera yo para saber dónde viven? Pero sabe usted, tata, han de ser tan pocos que se han de perder de vista. Yo creo que todos son unos, porque me he cansado de remudar tiendas y más tiendas, y en todas me dan el propio recaudo y la lagaña de Melchor.



Fuente: José Joaquín Fernández de Lizardi, *El pensador mexicano*, México, Imprenta de María Fernández de Jáuregui, 1813, p. 109.

- ¿Qué aspectos de la sociedad colonial puedes reconocer en el texto?
- ¿Qué ventajas tienen las novelas como fuente histórica?
- ¿Cuáles son las desventajas?
- ¿Cómo podría servirle a un historiador, dentro de 100 años, una novela escrita en la actualidad?

2. Describe las principales características de tu comunidad y de tu sociedad, que se tratarían en una novela contemporánea.



- Escalante Gonzalbo, Pablo et al., *Nueva historia mínima de México*, México, COLMEX, 2008.
- Florescano, Enrique, *Los orígenes del poder en Mesoamérica*, México, FCE, 2009.
- Gonzalbo Aizpuru, Pilar (coord.), *Historia de la vida cotidiana en México*, tomos I-IV, México, FCE-COLMEX, 2004.
- Graulich, Michel, *Moctezuma: Apogeo y caída del imperio azteca*, México, Era, 2014.
- Gutierrez Schott, Lorena, *Opatas, tarahumaras, yaquis y seris: Los indígenas de Aridoamérica*, México, Nostra, 2013.
- Jauregui, Luis, *La nueva historia mínima de México. Reformas Borbónicas*, México, Turner, 2013.
- León-Portilla, Miguel, *Aztecas-mexica: desarrollo de una civilización originaria*, México, Algaba, 2005.
- López Austin, Alfredo y Leonardo López Luján, *El pasado indígena*, México, FCE-COLMEX, 1996.
- Manzanilla, Linda y Leonardo López Luján (eds.), *Historia antigua de México*, México, INAH, 2001. 4 vols.
- Miño Grijalva, Manuel, *El mundo novohispano. Población y economía, siglos XVII y XVIII*, México, FCE-El Colegio de México, 2001.
- Navarrete, Federico, *Alfabeto del racismo en México*, México, Malpaso, 2017.
- \_\_\_\_\_, *México racista. Una denuncia*, México, Grijalbo, 2016.
- \_\_\_\_\_, *Hacia otra historia de América. Nuevas miradas sobre el cambio cultural y las relaciones interétnicas*, México, UNAM, 2015.
- \_\_\_\_\_, *Los Aztecas, Mexicas, Colhuas, Nahuas, Toltecas, Chichimecas*, México, Del Sol, 2011.
- \_\_\_\_\_, *Los orígenes de los pueblos indígenas del valle de México. Los altépetl y sus historias*, México, UNAM, 2011.
- \_\_\_\_\_, *La conquista de México*, México, Conaculta, 2008.
- Paredes López, Octavio, Fidel Guevara Lara y Luis Arturo Bello Pérez, *Los alimentos mágicos de las culturas indígenas mesoamericanas*, México, FCE/SEP/CONACYT/CAB, 2006.
- Ricard, Robert, *La conquista espiritual de México*, 2ª edición, México, FCE, 2017.
- Romero Sotelo, María Eugenia, *Historia económica de México*, vol. 2, *La Colonia*, México, Océano, 2004.
- Scheffler, Lilian, *Los indígenas mexicanos*, México, Panorama, 2015.
- Von Wobeser, Gisela (coord.), *Historia de México*, FCE, 2010.

## Para el estudiante

- Alberro, Solange, *Estampas de la Colonia*, México, Tecolote/SEP, 1994 (Libros del Rincón).
- Baranda, María, *Malintzin. La noche de Marina*, México, SEP/Lumen/Random House Mondadori, 2009 (Libros del Rincón).
- Campos, Marco Antonio, *En recuerdo de Nezahualcóyotl*, México, SEP/Fontamara, 2003 (Libros del Rincón).
- De la Cruz, Sor Juana Inés, *Sueño melancólico*, México, SEP/SM, 2006.
- Dopazo Durán, Rosa, *El Galeón de Manila*, México, Castillo, 2005.
- Escalante, Pablo, *La civilización mesoamericana*, México, Santillana/SEP, 2002 (Libros del Rincón).
- \_\_\_\_\_, *La sociedad mesoamericana*, México, SEP/Santillana, 2002.
- García Esperón, María, *Copo de Algodón*, México, El Naranjo/SEP, 2010 (Libros del Rincón).
- Hermann, Manuel A. y Krystyna M. Libura, *La creación del mundo según el Códice Vindobonensis*, México, SEP/Tecolote, 2006.
- Herrera, Norma y Horacio García, *Los señores del tiempo. Sistemas calendáricos en Mesoamérica*, México, Pangea/SEP, 2003 (Libros del Rincón).
- León-Portilla, Miguel, *México: muchas lenguas y culturas*, México, Santillana/SEP, 2007 (Libros del Rincón).
- Libura, Krystyna M., *Ocho Venado-Garra de Jaguar, héroe de varios códices*, México, SEP/Tecolote, 2005 (Libros del Rincón).
- López Veneroni, Felipe, *De fiesta en fiesta*, México, Santillana/SEP, 2003 (Libros del Rincón).
- Matos Moctezuma, Eduardo, *Teotihuacan*, México, FCE-Colmex/SEP, 2009 (Libros del Rincón).
- Medrano, Cristina y Gustavo Cárdenas, *Atlas universal y de México*, México, SEP-Castillo, 2006 (Libros del Rincón).
- Miño Grijalva, Manuel, *El mundo novohispano: población, ciudades y economía. Siglos XVII y XVIII*, México, FCE/Colmex/Fideicomiso Historia de las Américas, 2001.
- Olmos Rosas, Gabriela, *Con los ojos cerrados. Sueños de los niños indígenas*, México, Artes de México/SEP, 2009 (Libros del Rincón).
- Rubial García, Antonio, *México durante el Virreinato*, México, SEP/Santillana, 2003 (Libros del Rincón).
- \_\_\_\_\_, *La Nueva España*, México, Santillana/SEP, 2003 (Libros del Rincón).
- Sarmiento Donate, Alberto, *Virreinato de la Nueva España*, México, SEP/Santillana, 2003 (Libros del Rincón).
- Saucedo Zarco, Carmen, *Sor Juana Inés de la Cruz*, México, SEP/Planeta, 2006 (Libros del Rincón).

## Ligas para el estudiante

Arqueología Mexicana

<https://arqueologiamexicana.mx/>

Biblioteca Digital Mundial

<https://www.wdl.org/es/>

Biblioteca Digital del Pensamiento Novohispano

<http://www.bdpn.unam.mx/>

Colección Blainsten. Pintura novohispana

<http://museoblaisten.com/Sala/10/Pintura-virreinal-o-novohispana>

Comisión Nacional para el Desarrollo de los Pueblos Indígenas

<https://www.gob.mx/cdi>

Instituto Nacional de Antropología e Historia

<http://www.inah.gob.mx/es/>

Instituto Nacional de Estadística y Geografía

<http://www.inegi.org.mx/>

Instituto Nacional de Lenguas Indígenas

<http://www.inali.gob.mx/>

Museo Nacional del Virreinato

<http://www.inah.gob.mx/paseos/virreinato/index.html>

Museos de México

<http://www.museosmexico.cultura.gob.mx/>

Museo Numismático de la Casa de Moneda de México

<http://www.cmm.gob.mx/museo/>

Página de la Historia

[www.phistoria.net/](http://www.phistoria.net/)

Revista de Historia

<https://revistadehistoria.es/>

## Unidad 1

- p. 12-13: Mercado en San Juan Chamula, Chiapas, México. Fotografía: Photo Stock;
- p. 15: (Izq.) Pozole, (centro) cochinita pibil, (der.) cabrito asado. Fotografías: Shutterstock;
- p. 16: (1.1) Códice Moctezuma, tira de papel amate, Biblioteca Nacional de Antropología e Historia, Dr. Eusebio Dávalos Hurtado, SECRETARÍA DE CULTURA-INAH-MEX, reproducción autorizada por el Instituto Nacional de Antropología e Historia;
- p. 18: (1.2) Códice Azcatitlán (1530), papel europeo, 21 x 28 cm., Biblioteca Nacional de Francia;
- p. 19: (1.3) La muerte de Moctezuma, foja 41r, libro XII, de la conquista de México, Códice Florentino, Bernardo de Sahagún, 1577, Biblioteca Laurenciana, Florencia, Italia;
- p. 20: (1.4) Conquista de México por Hernán Cortés, 1698, Miguel González, óleo sobre lienzo en tabla, Colección Real, © Museo Nacional del Prado, Madrid;
- p. 22: (1.5) Moctezuma II (1875), grabado a color, Fotografía: © Latinstock México;
- p. 23: (1.6) La colonización o llegada de Hernán Cortés a Veracruz, detalle (1929-1935), Diego Rivera (1886-1957), mural al fresco, Palacio Nacional, © 2018 Banco de México, fiduciario en el Fideicomiso relativo a los Museos Diego Rivera y Frida Kahlo, Av. Cinco de Mayo 2, Col. Centro, Del. Cuauhtémoc, 06059, México, D.F., reproducción autorizada por el Instituto Nacional de Bellas Artes y Literatura, 2018. Fotografía: Photo Stock;
- p. 24: (1.7) Lienzo de Tlaxcala, siglo XVI, edición Chavero, Biblioteca Nacional de Antropología e Historia, Dr. Eusebio Dávalos Hurtado, SECRETARÍA DE CULTURA-INAH-MEX, reproducción autorizada por el Instituto Nacional de Antropología e Historia;
- p. 26: (1.8) Hombre kirguizo con ropa tradicional de Kalpak, Kirguistán. Fotografía: Photo Stock;
- p. 27: (1.9) Pulga (*xenopsylla cheopis*). Fotografía: Photo Stock;
- p. 29: (1.10) Reproducción de la tumba 104 en Monte Albán, Museo Nacional de Antropología e Historia, SECRETARÍA DE CULTURA-INAH-MEX, reproducción autorizada por el Instituto Nacional de Antropología e Historia. Fotografía: Shutterstock; (1.11) Página 1, Códice Fejervary Meyer, siglo XV tiras de piel vacuno, Museo de la Ciudad de Liverpool;
- p. 30: (1.12) Rey Sapor, óleo sobre tela, Fotografía: © Latinstock México; (1.13) Carlos V en la Batalla de Mühlberg (1548), Vecellio di Gregorio Tiziano, óleo sobre tela, © Museo Nacional del Prado, Madrid;
- p. 31: (1.14) Portada de Historia verdadera de la Conquista de la Nueva España (1632), Bernal Díaz del Castillo, Biblioteca de la Universidad de Sevilla;
- p. 33: (1.15) Mitin obrero-estudiantil por la expropiación petrolera, Fotografía: Archivo Casasola, © 6365 conaculta.inah.sinafo.méxico;
- p. 34: (1.16) Tira de la peregrinación o Códice Boturini, lámina 3 (1530), tira de amate, Biblioteca Nacional de Antropología e Historia, Dr. Eusebio Dávalos Hurtado, SECRETARÍA DE CULTURA-INAH-MEX, reproducción autorizada por el Instituto Nacional de Antropología e Historia;
- p. 35: (1.17) Estela zapoteca, Museo Nacional de Antropología e Historia SECRETARÍA DE CULTURA-INAH-MEX, reproducción autorizada por el Instituto Nacional de Antropología e Historia. Fotografía: Photo Stock;
- p. 37: (1.18) (arr.) Marcha en Oaxaca, (centro) niño frente a computadora, (ab.) basura en Cuernavaca, Morelos, Fotografía: Cuartoscuro;
- p. 41: (1.19) Escena de la vida de Francisco Xavier (El bautismo de los infieles) siglo XVIII, óleo sobre lámina, Museo Nacional de Arte, INBA Acervo Constitutivo, 1982. Reproducción autorizada por el Instituto Nacional de Bellas Artes y Literatura, 2018;
- p. 42: (1.20) La ejecución del Emperador Maximiliano (1867), Édouard Manet, óleo sobre lienzo, Galería de Arte, Mannheim, Alemania. Fotografía: Photo Stock;
- p. 43: (1.21) Capitán Marcus Rainsford (1805), litografía, Fotografía: Photo Stock;
- p. 44: (1.22) Balboa arroja a los perros a varios indios que cometieron el pecado de la sodomía (1594), libro de viajes de Theodor Bry, grabado. Fotografía: © Latinstock México;
- p. 45: Sacando el cobre del horno, 1937, Glushchenko Nikolai Petrovich, óleo sobre lienzo, Museo Estatal Rosizo, Moscú, Fotografía: Photo Stock;
- p. 46: (1.23) Campamento menonita. Fotografía: Shutterstock;
- p. 47: (1.24) Día de muertos en Tetela el Volcán, Morelos. Fotografía: Cuartoscuro;
- p. 48: (1.25 Izq.) indígenas puno, Perú, Fotografía: Shutterstock; (der.) mujeres serí, Sonora, Fotografía: © Latinstock México;

- p. 51: (1.26) Retrato de Ignacio Manuel Altamirano, Fotografía: © Latinstock México, (1.27) Mujeres zapatistas, San Cristóbal de las Casas, Chiapas. Fotografía: Cuartoscuro;
- p. 52: (1.28) Familia de peones en al Ciudad de México (ca. 1906), estereografía, Biblioteca del Congreso de los Estados Unidos;
- p. 54: (1.29) Estatua de Cuauhtémoc, Ciudad de México. Fotografía: © Latinstock México;
- p. 55: (1.30) Fray Bartolomé de las Casas, Félix Parra, óleo sobre tela, Museo Nacional de Arte, INBA Acervo Constitutivo, 1982. Reproducción autorizada por el Instituto Nacional de Bellas Artes y Literatura, 2018; (1.31) Granicero o tiempiero en ceremonia. Fotografía: Francisco Manuel Palma Lagunas;
- p. 56: (1.32) Campesino maya en Tulum, Quintana Roo. Fotografía: © Latinstock México, (1.33) Carretera de Tehuantepec, Oaxaca. Fotografía: Cuartoscuro;
- p. 57: (1.34) Preparativos de fuegos artificiales, Xochimilco. Fotografía: Cuartoscuro;
- p. 58: (1.35) Recorrido del Niño, Xochimilco. Fotografía: Cuartoscuro; (1.36) Tejidos huicholes, Nayarit, México, Fotografía: © Latinstock México;
- p. 59: (1.37) Mujeres indígenas, San Juan Chamula. Fotografía: Cuartoscuro; (1.38) Artesanía en amate, Chilpancingo, Guerrero. Fotografía: Cuartoscuro;
- p. 66: (1.39) Mujeres wirrarika, San Andrés Cohamiata, Jalisco. Fotografía: Cuartoscuro; (1.40) Festival de 12 de diciembre, Brooklyn, Estados Unidos. Fotografía: © Latinstock México; (1.41) Jornaleros en Holperichén, Campeche. Fotografía: Cuartoscuro;
- p. 67: (1.42) Musches, Juchitán, Oaxaca. Fotografía: Getty Images;
- p. 69: (1.43) Pueblo kikapú, Fotografía: Cuartoscuro;
- p. 70: (1.44) Ceremonia maya, Cancún, Quintana Roo. Fotografía: Cuartoscuro, (1.45) iglesia de San Juan Chamula, Chiapas. Fotografía: Cuartoscuro;
- p. 71: (1.46) Medicina tradicional, Zacapoaxtla, Puebla. Fotografía: Cuartoscuro;
- p. 72: (1.47) Asamblea en Tlahuitoltepec, Oaxaca. Fotografía: Cuartoscuro; (1.48) Ceremonia tarahumara de semana santa, Sierra Madre, Chihuahua. Fotografía: Photo Stock;
- p. 73: (1.49) Banda de música en procesión religiosa, Oaxaca. Fotografía: © Latinstock México;
- p. 74 (arr.) tzomplantli, ca. 1585, Juan de Tovar, tinta y acuarela en papel, 21 x 15 cm, Biblioteca John Carter Brown, (ab.) cráneos del tzomplantli, Fotografía: Cuartoscuro;
- p. 75: (Izq.) Chinampas en Xochimilco, Ciudad de México. Fotografía: Shutterstock (der.) mercado, San Juan Chamula, Shutterstock;
- p. 76: (Izq.) celebración de la Guelaguetza. Fotografía: Shutterstock;
- p. 79: campesino. Fotografía: Shutterstock;

## Unidad 2

- p. 80-81: Chicomecóatl diosa del maíz, Museo Nacional de Antropología e Historia, SECRETARÍA DE CULTURA-INAH-MEX, reproducción autorizada por el Instituto Nacional de Antropología e Historia, Fotografía: Photo Stock;
- p. 84: (2.1) Zona arqueológica del Tajín, Veracruz, SECRETARÍA DE CULTURA-INAH-MEX, reproducción autorizada por el Instituto Nacional de Antropología e Historia, Fotografía: Cuartoscuro;
- p. 85: (2.2) Zona arqueológica de Teotihuacán, Estado de México, SECRETARÍA DE CULTURA-INAH-MEX, reproducción autorizada por el Instituto Nacional de Antropología e Historia, Fotografía: Shutterstock;
- p. 86: (2.3) Zona arqueológica Templo Mayor, Ciudad de México, SECRETARÍA DE CULTURA-INAH-MEX, reproducción autorizada por el Instituto Nacional de Antropología e Historia Fotografía: Cuartoscuro, (2.4) sala del Museo Nacional de Antropología e Historia, Fotografía: Cuartoscuro;
- p. 87: (2.5) Exposición Los códices en México, Museo Nacional de Antropología e Historia, Fotografía: Cuartoscuro;
- p. 88: (2.6) Zona arqueológica de Iximché, Guatemala. Fotografía: Shutterstock;
- p. 89: (2.7) Alumnos de secundaria. Fotografía: Francisco Manuel Palma Lagunas;
- p. 93: (2.8) Joven estudiando. Fotografía: Gerardo González López;
- p. 94: (2.9) Zona arqueológica de Chichén Itzá, SECRETARÍA DE CULTURA-INAH-MEX, reproducción autorizada por el Instituto Nacional de Antropología e Historia. Fotografía: Shutterstock;
- p. 96: (2.10) Excavación arqueológica, Tlalpan México. Fotografía: Cuartoscuro;
- p. 97: (2.11) Puntas de flecha hechas de piedra, Texas. Fotografía: Shutterstock;
- p. 99: (2.12) Pinturas rupestres en la Sierra de Guadalupe, Baja California Sur. Fotografía: Cuartoscuro;
- p. 100: (2.13) Mujer esquimal. Fotografía: Shutterstock;
- p. 101: (2.14) Homo Sapiens, Fotografía: Shutterstock;

- p. 104: (2.16) Escultura del dios Maya del Maíz. Fotografía: © Latinstock México. Figura que representa la fertilidad, Tlatilco, Valle de México. Fotografía: © Latinstock México; (2.17) *tlachiquero*, Claudio Linati, litografía, *Trajes civiles, religiosos y militares de México*, siglo XVIII;
- p. 105: (2.18) Triple alianza. Códice Osuna, 1565, 32 x 22 cm, Biblioteca Nacional de España; (2.19) Rey Pakal de Palenque, México. SECRETARÍA DE CULTURA-INAH-MEX, reproducción autorizada por el Instituto Nacional de Antropología e Historia. Fotografía: © Latinstock México;
- p. 107: (2.20) Consumo de tamales tradición milenaria en México. Fotografía: Cuartoscuro;
- p. 109: (2.21) La ciudad de Casas Grandes o Paquimé, Chihuahua. Fotografía: Cuartoscuro;
- p. 112: (2.22) Zona arqueológica Santa Cruz Xoxocotlan, Oaxaca, México. SECRETARÍA DE CULTURA-INAH-MEX, reproducción autorizada por el Instituto Nacional de Antropología e Historia. Fotografía: Shutterstock;
- p. 113: (2.23) Zona arqueológica de Teotihuacán, Estado de México. SECRETARÍA DE CULTURA-INAH-MEX, reproducción autorizada por el Instituto Nacional de Antropología e Historia. Fotografía: Shutterstock; (2.24) Zona arqueológica de Palenque, Chiapas, México. SECRETARÍA DE CULTURA-INAH-MEX, reproducción autorizada por el Instituto Nacional de Antropología e Historia. Fotografía: Shutterstock;
- p. 116: (2.25) Zona arqueológica de Xochicalco. SECRETARÍA DE CULTURA-INAH-MEX, reproducción autorizada por el Instituto Nacional de Antropología e Historia. Fotografía: Shutterstock; (2.26) Zona arqueológica de Tula, Hidalgo. SECRETARÍA DE CULTURA-INAH-MEX, reproducción autorizada por el Instituto Nacional de Antropología e Historia. Fotografía: Shutterstock;
- p. 118: (2.27) Códice de Moctezuma o matrícula de tributos (1522-1530), folio 23, técnica en papel amate, pintadas de ambos lados, 29 X 42 cm;
- p. 120: (2.28) Reconstrucción de una vivienda en la aldea de Tlatilco, Valle de México;
- p. 121: (2.29) Zona arqueológica de La venta, Tabasco, México. SECRETARÍA DE CULTURA-INAH-MEX, reproducción autorizada por el Instituto Nacional de Antropología e Historia. Fotografía: © Latinstock México;
- p. 122: (2.30) Rey maya Tikal, El Petén, Guatemala. Fotografía: © Latinstock México; (2.31) Zona arqueológica Cacaxtla, Tlaxcala, México. SECRETARÍA DE CULTURA-INAH-MEX, reproducción autorizada por el Instituto Nacional de Antropología e Historia. Fotografía: Photo Stock;
- p. 123: (2.32) (arr.) Chac mol, Museo del Templo Mayor, Ciudad de México. SECRETARÍA DE CULTURA-INAH-MEX, reproducción autorizada por el Instituto Nacional de Antropología e Historia. Fotografía: Photo Stock; (ab.) Chac mol, Museo Nacional de Antropología e Historia, Ciudad de México. SECRETARÍA DE CULTURA-INAH-MEX, reproducción autorizada por el Instituto Nacional de Antropología e Historia. Fotografía: Shutterstock;
- p. 124: (2.33) Zona arqueológica de La venta, Tabasco, México. SECRETARÍA DE CULTURA-INAH-MEX, reproducción autorizada por el Instituto Nacional de Antropología e Historia. Fotografía: Shutterstock;
- p. 125: (2.34) Mural en Chichén Itzá, Yucatán, México. SECRETARÍA DE CULTURA-INAH-MEX, reproducción autorizada por el Instituto Nacional de Antropología e Historia. Fotografía: Photo Stock; (2.35) vasija del dios Tlaloc, Museo del Templo Mayor, Ciudad de México. SECRETARÍA DE CULTURA-INAH-MEX, reproducción autorizada por el Instituto Nacional de Antropología e Historia. Fotografía: Photo Stock;
- p. 126: (2.36) Códice Borbónico, Biblioteca Bourbon de Paris, Francia, folio 18, 39 x 39.5 cm;
- p. 127: (2.37) Tablero de la Cruz, SECRETARÍA DE CULTURA-INAH-MEX, reproducción autorizada por el Instituto Nacional de Antropología e Historia. Fotografía: Photoaisa; (2.38) Cerámica del occidente de Mesoamérica. Fotografía: Shutterstock;
- p. 128: (2.39) (Izq.) Desierto de Sonora, México, (centro) Sierra Tarahumara en Chihuahua, México, (der.) Valle del Río Yaqui, México. Fotografías: Shutterstock;
- p. 129: (2.40) (arr.) Vivienda kiliwa, Baja California, México. Fotografía: © Latinstock México; (Izq.) Chichimecas, códice Telleriano-Remensis, folio 26, papel europeo de 32x22 cm, Biblioteca Nacional de Francia; (centro) Canasta tejida por tarahumaras. Fotografía Shutterstock; (der.) Chichimecas, códice Telleriano-Remensis, folio 26, papel europeo de 32x22 cm, Biblioteca Nacional de Francia;
- p. 130: (2.41) Danzantes del pueblo Tehuerichi, Chihuahua, México. Fotografía: © Latinstock México;
- p. 131: (2.42) Chichimecas, códice Telleriano-Remensis, folio 26, papel europeo de 32x22 cm, Biblioteca Nacional de Francia; (ab.) Las niñas Indias Tohono Odham juegan el tradicional juego de toka en Sells, Arizona. Fotografía: Photo Stock;
- p. 134: (2.43) La ciudad anasazi de Palacio Acantilado, Estados Unidos. Fotografía: Shutterstock; (2.44) Casas grandes, Paquime, Chihuahua, México. Fotografía: Shutterstock;
- p. 135: (2.45) Jarrón de cerámica con motivos geométricos, Casas Grandes, Chihuahua, México. Fotografía: Photo Stock;
- p. 137: (2.46) Confección de cubierta de plumas para el Chimalli, fo. 61, libro IX, Vol 2, de los oficiales de pluma, Historia General de las cosas de la Nueva España, Códice Florentino (1577), Fray Bernardino de Sahagún, Biblioteca Medicea Laurenziana, Florencia, Italia;
- p. 138: (2.47) Altépetl de Chotula (Siglo XVI), pintada en la Historia tolteca-chichimeca, Ancienne Collection Joseph Marius Alexis Aubin. Collection E. Eug. Goupil, Biblioteca Nacional de París;
- p. 139: (2.48) Cargadores o tamemes (en náhuatl), fo. 8, libro IX, Vol 2, de los mercaderes y tratantes, Historia General de las cosas de la Nueva España, Códice Florentino (1577), Fray Bernardino de Sahagún, Biblioteca Medicea Laurenziana, Florencia, Italia;
- p. 140: (2.49) Tlatoani Izcóatl, Códice Durán (c.1579-81), Diego Durán, Historia de las Indias de Nueva España e islas de Tierra firme, Biblioteca Nacional, Madrid;
- p. 141: (2.50) Sol de viento, pinturas en miniatura, Códice Vaticanus 3738 (Códice Vaticanus A, Códice Ríos) Akademische Druck - u. Verlagsanstalt - Graz (1979), Vol. 65 de la serie CÓDICES SELECTI. Biblioteca Apostolica Vaticana, Roma; (2.51) Sacrificios de guerreros, Códice Durán (c.1579-81), Diego Durán, Historia de las Indias de Nueva España e islas de Tierra firme, Biblioteca Nacional, Madrid;
- p. 142: (2.52) Camaxtle, Dios patrono de los tlaxcaltecas, Códice Durán (c.1579-81), Diego Durán, Historia de las Indias de Nueva España e islas de Tierra firme, Biblioteca Nacional, Madrid; (2.53) Nezahuatcōyotl, Códice Ixtlilxochitl, Ancienne Collection Joseph Marius Alexis Aubin. Collection E. Eug. Goupil, Biblioteca Nacional de París;
- p. 143: (2.54) El Mapa Quinatzin, "delitos y castigos" Códice Quinatzin (c.1543-48), colección particular del ex marqués de Moncada y Cabinet des Medailles, Fondo Mexicano de la Biblioteca Nacional de Francia. Fotografía: © Latinstock México;
- p. 144: (2.55) Mapamundi (siglo XVI), Cartografía histórica del encuentro de dos mundos, España, Instituto Geográfico Nacional de España;
- p. 145: (2.56) Réplica de la carabela Santa María. Fotografía: Shutterstock;
- p. 146: (arr.) Macahuitl, libro VIII, Vol 2, de la guerra, Historia General de las cosas de la Nueva España, Códice Florentino (1577), Fray Bernardino de Sahagún, Biblioteca Medicea Laurenziana, Florencia, Italia; (2.57) Arcabucero español, grabado (1851), colección particular, Fotografía: Photoaisa; (2.58) Imprenta europea (siglo XV), miniatura de Recueil des Chants Royaux, Francia, Fotografía: © Latinstock México;
- p. 148: (2.59) Desembarco de Cristobal Colón, grabado. Fotografía: © Latinstock México;
- p. 149: (2.60) Tabla central del retablo de Santiago Matamoros, anónimo, escuela castellana, (siglo XV), pintura, Capilla Real del Alcázar, Castilla y León, Segovia, España. Fotografía: © Latinstock México; (2.61) Huitzilopochtli, ca. 1585, Juan de Tovar, tinta y acuarela en papel, 21 x 15 cm, Biblioteca John Carter Brown;
- p. 151: (2.62) Ejecución de Hatuey, Grabado. Fray Bartolomé de las Casas. Fotografía: © Latinstock México;
- p. 152: (2.63) Desembarco de los españoles en Veracruz, libro XII, Vol 3, de la conquista mexicana, Historia General de las cosas de la Nueva España, Códice Florentino (1577), Fray Bernardino de Sahagún, Biblioteca Medicea Laurenziana, Florencia, Italia; (2.64) Lienzo de Tlaxcala, SECRETARÍA DE CULTURA-INAH-MEX, reproducción autorizada por el Instituto Nacional de Antropología e Historia;
- p. 153: (2.65) Lienzo de Tlaxcala, SECRETARÍA DE CULTURA-INAH-MEX, reproducción autorizada por el Instituto Nacional de Antropología e Historia; (2.66) El tlatoani mexica Moctezuma II (ca. 1466-1520), Palazzo Pitti, Museo Degli Argenti (SilverMuseum), Florencia, Italia. Fotografía: Photo Stock;
- p. 154: (2.67) Conquista de México: Prendimiento de Moctezuma por Hernán Cortés, 1783, anónimo, óleo sobre tela, Museo de América;
- p. 155: (2.68) Matanza del Templo Mayor, libro XII, Vol 3, de la conquista mexicana, Historia General de las cosas de la Nueva España, Códice Florentino (1577), Fray Bernardino de Sahagún,

- Biblioteca Medicea Laurenziana, Florencia, Italia;
- p. 156: (2.69) La Noche Triste, Lienzo de Tlaxcala, SECRETARÍA DE CULTURA-INAH-MEX, reproducción autorizada por el Instituto Nacional de Antropología e Historia, (2.70) Batalla final en México-Tlatelolco, libro XII, Vol 3, de la conquista mexicana, Historia General de las cosas de la Nueva España, Códice Florentino (1577), Fray Bernardino de Sahagún, Biblioteca Medicea Laurenziana, Florencia, Italia;
- p. 157: (2.71) Los tlaxcaltecas y los españoles conquistan Quetzaltenango en Guatemala, Lienzo de Tlaxcala, SECRETARÍA DE CULTURA-INAH-MEX, reproducción autorizada por el Instituto Nacional de Antropología e Historia, © Latinstock México;
- p. 160: (2.9) Segunda carta de Hernán Cortés (1524), Hernán Cortés (1485-1547), mapa ilustración 32 cm, Biblioteca Newberry, Chicago, Illinois, Estados Unidos de América;
- p. 161: (2.73) Sala de museo, Fotografía: Cuartoscuro, (2.74) zona arqueológica, Palenque, Chiapas, Fotografía: Shutterstock;
- p. 165: (Izq.) Códice Durán, la masacre del templo Mayor, pág. 216, Biblioteca Nacional de España, (der.) Códice Durán, la caída de Tenochtitlán, pág. 103, Biblioteca Nacional de España;
- p. 168: (arr.) (Izq.) Zona arqueológica Palenque, México, SECRETARÍA DE CULTURA-INAH-MEX, reproducción autorizada por el Instituto Nacional de Antropología e Historia, Fotografía: Shutterstock (der.) Zona arqueológica de Teotihuacán, SECRETARÍA DE CULTURA-INAH-MEX, reproducción autorizada por el Instituto Nacional de Antropología e Historia, Fotografía: Shutterstock (ab.) (Izq.) Zona arqueológica de Chichen Itzá, México, SECRETARÍA DE CULTURA-INAH-MEX, reproducción autorizada por el Instituto Nacional de Antropología e Historia, Fotografía: Shutterstock, (der.) Zona arqueológica de Monte Albán, SECRETARÍA DE CULTURA-INAH-MEX, reproducción autorizada por el Instituto Nacional de Antropología e Historia, Fotografía: Shutterstock;
- p. 169: Pirámide del Sol, zona arqueológica de Teotihuacán, México, SECRETARÍA DE CULTURA-INAH-MEX, reproducción autorizada por el Instituto Nacional de Antropología e Historia, Fotografía: Shutterstock;

### Unidad 3

- p. 170-171: El mercado de El paríán, ca. 1770, anónimo, óleo sobre tela, Colección Banco Nacional de México;
- p. 172: Biombo con desposorio indígena y palo volador, ca. 1690, anónimo, óleo sobre tela, Colección Bernard y Edith Lewin del Fondo Mexicano de Acciones de Arte, Museo de Arte del Condado de los Angeles;
- p. 173: (Izq.) Indígenas tzotziles, Chiapas, Fotografía: Cuartoscuro, (der.) fachada y puerta de iglesia de San Francisco, Museo Nacional del Virreinato, Tepetzotlán, SECRETARÍA DE CULTURA-INAH-MEX, reproducción autorizada por el Instituto Nacional de Antropología e Historia;
- p. 174: (3.1) La Plaza Mayor de México, (ca. 1769), atribuida a Juan Antonio Prado, óleo sobre tela, Museo Nacional de Historia, SECRETARÍA DE CULTURA-INAH-MEX, reproducción autorizada por el Instituto Nacional de Antropología e Historia (3.2) Vista de la Plaza Mayor, 1797, José Joaquín Fabregat, grabado, Biblioteca Digital Hispánica;
- p. 175: (3.3) Cuadro de castas, siglo XVIII, anónimo, óleo sobre tela, Museo Nacional del Virreinato, Tepetzotlán, SECRETARÍA DE CULTURA-INAH-MEX, reproducción autorizada por el Instituto Nacional de Antropología e Historia;
- p. 184: (3.4) Vista de la Plaza Mayor de la Ciudad de México, 1695, Cristóbal de Villalpando, colección Lord Methuen-Campbell, Corsham Court, Inglaterra;
- p. 185: (3.5) Vista de la Plaza Mayor de la Ciudad de México, 1695, fragmento, Cristóbal de Villalpando, colección Lord Methuen-Campbell, Corsham Court, Inglaterra;
- p. 186: (3.7) Charrería Guadalajara, Jalisco, México, Fotografía: Shutterstock;
- p. 187: (3.8) Español a caballo, foja 2r, libro XII, de la conquista de México, Códice Florentino, Bernardo de Sahagún, 1577, Biblioteca Laurenziana, Florencia, Italia, (3.9) El Hacendero y su Mayordomo, 1836, Carl Nebel, litografía coloreada a mano, 44.1 x 28 cm en Voyage pittoresque et archéologique dans la partie la plus intéressante du Mexique par C. Nebel, Architecte. 50 Planches Lithographiées avec texte explicatif;
- p. 188: (3.10) Procesión con el Niño, Xochimilco, Fotografía: Cuartoscuro, (3.11) Templo de San Hipólito, ciudad de México, Fotografía: Cuartoscuro;
- p. 189: (3.12) Portada de la Gazeta de México, 1728, colección particular;
- p. 190: (3.13) Panteón San Isidro Buensuceso, Tlaxcala, Fotografía: Cuartoscuro;
- p. 191: (3.14) Ofrenda, Puerto Vallarta, México, Fotografía: Shutterstock, (3.15) niños pidiendo calaverita, Ciudad de México, Fotografía: Cuartoscuro;
- p. 193: (3.16) De español y negra, mulata, ca. 1775, anónimo, óleo sobre cobre, Museo de América, Madrid;
- p. 194: (3.17) (arr.) Afromestizos, Cuajinicuilapa, Guerrero, Fotografía: Cuartoscuro, (ab.) niños menonitas, Fotografía: Shutterstock;
- p. 195: (3.18) Mujer indígena, Mezquitic, Jalisco, Fotografía: Cuartoscuro;
- p. 198: (3.19) La destrucción de la misión de San Sabá en la provincia de Texas y el martirio de los padres fray Alonso Giraldo de Terreros y fray José Santiesteban, ca. 1720-1790, José de Páez, óleo sobre tela, Museo Nacional de Arte, INBA Adjudicación, 1992 Reproducción autorizada por el Instituto Nacional de Bellas Artes y Literatura, 2018;
- p. 200: (3.20) Plantación de caña de azúcar, en la isla de Cuba, Las maravillas de la industria o, Descripción de las principales industrias modernas / por Louis Figuler. - París: Furne, Jouvet, [1873-1877]. - Volumen II;
- p. 201: (3.21) (arr.) De español y castiza, nace española, ca. 1790, anónimo, óleo sobre cobre, Museo de América, Madrid (ab.) De chino e india, cambujo, 1775, anónimo, óleo sobre cobre, Museo de América, Madrid;
- p. 202: (3.22) Virrey Antonio de Mendoza, siglo XVI, anónimo, óleo sobre tela, Museo Nacional de Historia, SECRETARÍA DE CULTURA-INAH-MEX, reproducción autorizada por el Instituto Nacional de Antropología e Historia;
- p. 203: (3.23) Plano iconográfico de la Ciudad de México, 1794, Manuel Ignacio de Jesús del Águila, Biblioteca del Congreso de los Estados Unidos;
- p. 204: (3.24) Encuentro de indígenas y españoles, foja 207, Diego Durán, Códice Durán, siglo XVI, Biblioteca Nacional de España;
- p. 205: (3.25) Abuso de encomenderos a indígenas, foja 27r, Códice Osuna, 1565, 32 x 22 cm, Biblioteca Nacional de España, (3.26) Códice de Huejotzingo, 1531, papel amate, Biblioteca del Congreso de los Estados Unidos;
- p. 206: (3.27) Encomendero quemando a indígenas, Códice Tepetlaoztoc, foja 9, siglo XVI, papel amate, Museo Británico, (3.28) cementera indígena, foja 79r, Códice Osuna, 1565, 32 x 22 cm, Biblioteca Nacional de España;
- p. 209: (3.29) Título Primordial de San Agustín de las Cuevas, siglo XVII, Tierras, vol. 1631, exp. 1, cuaderno 11, f. 96, Archivo General de la Nación;
- p. 211: (3.30) Esclavos africanos procesando caña de azúcar en la isla caribeña de La Española, 1595, Theodor de Bry, grabado, Fotografía: Shutterstock;
- p. 212: (3.31) Virrey Luis de Velasco, 1549, anónimo, óleo sobre tela, Museo Nacional de Historia, SECRETARÍA DE CULTURA-INAH-MEX, reproducción autorizada por el Instituto Nacional de Antropología e Historia;
- p. 214: (3.32) Nuño Beltrán de Guzmán, código Telleriano Remensis, foja 44R, papel europeo, Biblioteca Nacional de Francia;
- p. 215: (3.33) Ciudad de Puebla de los Angeles en Nueva España, siglo XVIII, Francisco de la Rosa, CH.EXP.M12.V2.0024, Mapoteca Orozco y Berra, Servicio de Información Agroalimentaria y Pesquera, Sagarpa;
- p. 217: (3.34) Códice Vergara, 1539, folio 17, papel europeo, Biblioteca Nacional de Francia;
- p. 218: (3.38) Sarape, Fotografía: © Latinstock México;
- p. 219: (3.36) Portada Historia de Tlaxcala, 1892, Diego Muñoz Camargo, Biblioteca Virtual, Miguel de Cervantes;
- p. 221: (3.37) Pozos mineros, México, Fotografía: Shutterstock;
- p. 222: (3.38) Hacienda ganadera, Códice Trujillo del Perú, siglo XVIII, Fotografía: Photoalsa;
- p. 225: (3.39) Hacienda minera, Códice Trujillo del Perú, siglo XVIII, Fotografía: Photoalsa;
- p. 229: (3.40) Biombo La muy noble y leal Ciudad de México, Diego Correa, siglo XVII, óleo sobre lienzo, Museo Nacional de Historia-Castillo de Chapultepec, SECRETARÍA DE CULTURA-INAH-MEX, reproducción autorizada por el Instituto Nacional de Antropología e Historia;
- p. 230: (3.41) Interior de Zacatecas, 1836, Carl Nebel, litografía coloreada a mano, 44.1 x 28 cm en Voyage pittoresque et archéologique dans la partie la plus intéressante du Mexique par C. Nebel, Architecte. 50 Planches Lithographiées avec texte explicatif;
- p. 231: Planta y descripción de la ymperial ciudad de Mexico en la America, 1760, fragmento, Carlos Lopez del Troncoso, Biblioteca John Carter Brown;
- p. 232: (3.42) Arrieros, P. Aubry Excud, grabado, (3.43) Paseo por el Canal de la Viga, ca. 1638-1642, Pedro Villegas, óleo sobre tela, Museo Soumaya;

- p. 233: (3.44) San Miguel Arcángel, y el espíritu santo, óleo sobre tela, Museo Soumaya, (3.45) De Cambujo y mulata, albarazado. Autor desconocido. siglo XVIII. óleo sobre tela;
- p. 234: (3.46) *Las castas, escenas de mestizaje*, ca. 1750, Luis de Mena, Óleo sobre lienzo, Museo de América, Madrid;
- p. 235: *Plaza del Volador de la Ciudad de México*, 1772, Juan Patricio Morlete y Ruiz, óleo sobre tela, Palacio De San Antón, Valeta Malta;
- p. 236: Pirámide e iglesia, Cholula Puebla, Fotografía: Shutterstock;
- p. 237: (3.50) (Izq.) Pintura en ex convento de Cuauhtinchán, Puebla, Fotografía: Francisco Manuel Palma Lagunas, SECRETARÍA DE CULTURA-INAH-MEX, reproducción autorizada por el Instituto Nacional de Antropología e Historia, (der.) pintura en la iglesia de Tecamachalco, 1562, Juan Gerson, fresco, SECRETARÍA DE CULTURA-INAH-MEX, reproducción autorizada por el Instituto Nacional de Antropología e Historia;
- p. 238: (3.51) Palacio Montejó, Mérida, Fotografía: Shutterstock, (3.52) casa, Teposcula, Oaxaca;
- p. 239: (3.53) (arr.) Mapa topográfico de Tenochtitlan, 1521, pergamino unido pintado a mano, Biblioteca de la Universidad de Uppsala (ab.) Cholula, 1581, Relaciones geográficas de México y Guatemala, de 1577 a 1585, colección de manuscritos de Joaquín García Icazbalceta, Biblioteca de la Universidad de Texas;
- p. 240: (3.54) *Vista de la Plaza Mayor de la Ciudad de México*, 1695, Cristóbal de Villalpando, colección Lord Methuen-Campbell, Corsham Court, Inglaterra;
- p. 241: (3.55) Fuerte San José el Alto, Campeche, Fotografía: Shutterstock;
- p. 242: (3.56) Iglesia de misiones franciscanas, Jalpan, Querétaro, Fotografía: Shutterstock, (3.57) interior de iglesia; Tonantzintla, Puebla, Fotografía: Photo Stock;
- p. 243: (Izq.) Iglesia de San Francisco, Museo Nacional del Virreinato, Tepotzotlán, SECRETARÍA DE CULTURA-INAH-MEX, reproducción autorizada por el Instituto Nacional de Antropología e Historia Fotografía: Photo Stock, (der.) Hospicio Cabañas, Guadalupe, Fotografía: Shutterstock, (3.58) Academia de San Carlos, Ciudad de México, Fotografía: Photo Stock;
- p. 246: (arr.) Sala mexicana, Museo Nacional de Antropología e Historia, SECRETARÍA DE CULTURA-INAH-MEX, reproducción autorizada por el Instituto Nacional de Antropología e Historia, Fotografía: Shutterstock, (ab.) pila bautismal, 1570, Tepotzotlán, México, Fotografía: Photo Stock;
- p. 247: (3.59) (a y b) Oficios, foja 65r, libro IX, de la conquista de México, Códice Florentino, Bernardo de Sahagún, 1577, Biblioteca Laurenziana, Florencia, Italia, (3.60) Santa Cecilia, Andrés de Concha, óleo sobre tela, Museo Nacional de Arte, INBA Transferencia, 2000. ExPinacoteca Virreinal de San Diego, Reproducción autorizada por el Instituto Nacional de Bellas Artes y Literatura, 2018;
- p. 248: (3.61) Catecismo Testeteriano, ca. 1550, Pedro de Gante, Biblioteca Digital Hispánica;
- p. 249: (3.64) *Lactación de Santo Domingo*, 1684, Cristóbal de Villalpando, óleo sobre lienzo, Convento de Santo Domingo, Ciudad de México (3.63) *La conversión de santa María Magdalena*, Juan Correa, óleo sobre tela, Museo Nacional de Arte, INBA Acervo Constitutivo, 1982, Reproducción autorizada por el Instituto Nacional de Bellas Artes y Literatura, 2018, (3.62) *La sagrada familia y el hermano Pedro Basto*, 1752, Miguel Cabrera, óleo sobre tela, Museo Nacional del Virreinato, Tepotzotlán, SECRETARÍA DE CULTURA-INAH-MEX, reproducción autorizada por el Instituto Nacional de Antropología e Historia;
- p. 251: Sor Juana Inés de la Cruz, 1750, Miguel Cabrera, óleo sobre lienzo, Museo Nacional de Historia, SECRETARÍA DE CULTURA-INAH-MEX, reproducción autorizada por el Instituto Nacional de Antropología e Historia;
- p. 252: (3.65) *Libra astronómica y filosófica*, 1690 Carlos de Sigüenza y Góngora, Biblioteca Virtual, Miguel de Cervantes;
- p. 255: (Izq.) *De Español y Albina, produce Torna Atrás*, siglo XVIII, Miguel Cabrera, óleo sobre tela, Colección Museo de Historia Mexicana, Monterrey, (der.) esclavos cultivando caña, 1852, grabado, Photo Stock;
- p. 256: (a) *de Yndia y cambujo, tente en el aire*, siglo XVIII, anónimo, óleo sobre cobre, Museo de América, Madrid, (b) *de indio y mestiza, coyote*, ca. 1775, anónimo, óleo sobre cobre, Museo de América, Madrid, (c) *de español y negra, mulato*, siglo XVIII, anónimo, óleo sobre tela, colección privada, Fotografía: Photo Stock, (d) *español y castiza, coyote*, ca. 1775, anónimo, óleo sobre cobre, colección particular;
- p. 258: (3.66) Alumnos de secundaria, Fotografía: Cuartoscuro;
- p. 262: Bartolomé de las Casas, siglo XVI, óleo sobre tela, Archivo General de Indias, Sevilla, Fotografía: Photo Stock;
- p. 263: Mapa de los cerros del Real de Minas de Pachuca, 1750, Mapoteca Orozco y Berra, Servicio de Información Agroalimentaria y Pesquera, Sagarpa;
- p. 265: José Joaquín Fernández de Lizardi, Fotografía: © Latinstock México;

#### Ilustraciones:

Aarón Alejandro Klamroth Bermúdez: pp. 60-61, 64-65, 103, 226-227, 237, 244-245,  
 Jesús Enrique Gil de María y Campos: p. 98,  
 Alfredo Peralta Domínguez: pp. 60 y 61, 158 y 159,

#### Gráficos:

Édgar Estrella Juárez: pp. 15, 74, 83, 84-85, 88, 175, 192, 196-197, 221,

#### Cartografía:

Liliana Raquel Ortiz Gómez: pp. 40, 63, 75 (der.), 82, 90, 99, 108, 111, 121, 138 (arr.) 147, 150, 172, 197, 210, 220, 222, 224, 228, 261,





[www.edicionescastillo.com](http://www.edicionescastillo.com)  
[infocastillo@macmillaneducation.com](mailto:infocastillo@macmillaneducation.com)  
Lada sin costo: 01 800 536 1777

